

**EINBAUANLEITUNG  
KLAPPLADENANTRIEB**

**WIBAT<sup>®</sup>**

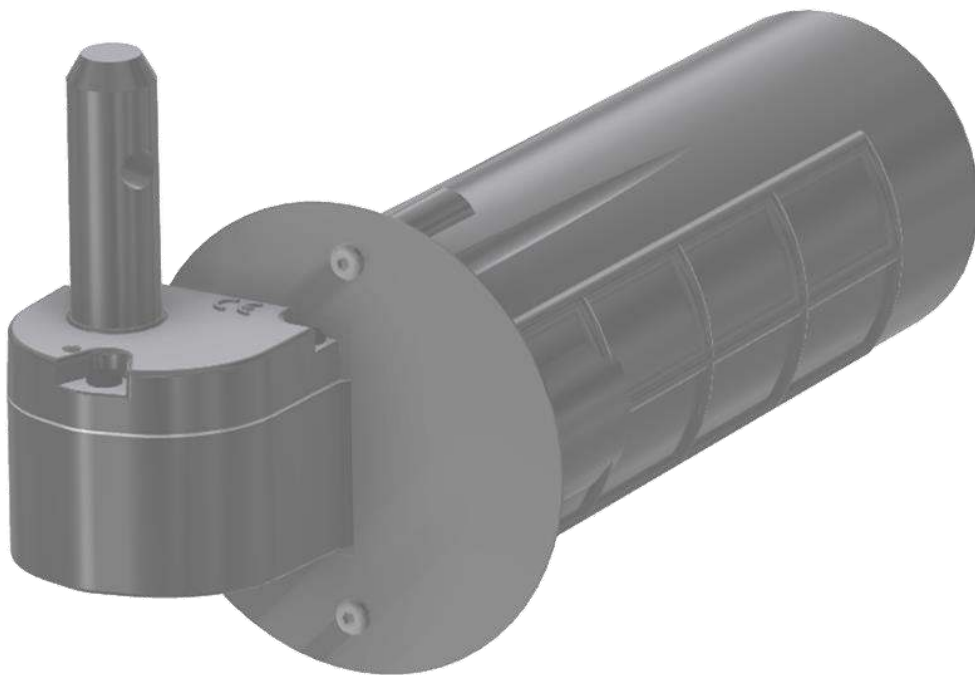

**HANDELSABTEILUNG**

Kontakt : [motorisation@mansion.com](mailto:motorisation@mansion.com)

**MANTION SAS**  
7 Rue Gay Lussac  
25000 Besançon  
Tél : (33) 03 81 50 56 77

**TECHNISCHE UNTERSTÜTZUNG**

Kontakt : [support@mansion-smt.fr](mailto:support@mansion-smt.fr)

**MANTION SMT**  
2 Rue des Métiers  
21110 Genlis  
Tél : (33) 03 80 37 10 55

# **GARANTIEBESCHEINIGUNG – WARNHINWEIS**

**Wichtige Sicherheitsanweisungen. Zur Sicherheit der Personen müssen diese Anweisungen unbedingt befolgt werden; die Anweisungen aufbewahren.**

Das Produkt WIBAT ist ausschließlich zum Öffnen und Schließen von Fensterläden bestimmt. Jede andere Benutzung, die über den Rahmen dieser Anweisung hinausgeht, entspricht nicht dem Bestimmungszweck. Der Hersteller oder Lieferant übernimmt keine Haftung für Schäden in Folge einer solchen Benutzung. Der Benutzer ist in diesem Fall allein verantwortlich und haftet für die eventuellen Risiken in Verbindung mit einer unsachgemäßen Benutzung des Produktes.

Die Motorisierung ist qualifiziertem Fachpersonal in Betrieb zuzunehmen.

Die Anweisungen sind zu befolgen, da eine unsachgemäß installierte Anlage Verletzungen verursachen kann. Es ist wichtig, die Einbauschritte zu beachten und die Bedienungshinweise unter Berücksichtigung der Sicherheitsregeln einzuhalten.

Vor der Installation müssen alle beweglichen Komponenten, auf ihren mechanischen Zustand, das Produkt auf Vollständigkeit, sowie auf die Eignung des Produktes kontrolliert werden.

Die elektrische Anlage muss nach dem im Einbauland gültigen Normen vorgenommen werden, sowie entsprechenden hierfür gesetzlich vorgesehenen und/oder verbindlichen Bestimmungen.

*(elektrische Kompatibilität: Spannung, Frequenz entsprechend den Angaben auf dem Produkt und dem benutzten Stromnetz.)* Schließen Sie das Gerät nicht an, bevor Sie sich nicht versichert haben, dass der Stromkreis spannungsfrei ist.

Kontrollieren Sie die Anlage regelmäßig auf ihre Einstellung und auf Anzeichen von Verschleiß. Benutzen Sie das Gerät nicht mehr, wenn es eine Reparatur oder eine Korrektur benötigt. Schalten Sie bei der Reinigung und sonstigen Wartungs- und Unterhaltungsarbeiten die Stromversorgung ab.

Ohne die Genehmigung von MANTION, darf keine Veränderungen und keine Ergänzung von Zusatzteilen an dem Gerät Vorgenommen werden, da sie die Sicherheit beeinträchtigen.

Achten Sie bei der Benutzung des Gerätes besonders auf Ihre Finger.

Für die Nichteinhaltung dieser Sicherheitsregeln und die daraus eventuell folgenden Schäden haftet ausschließlich der Benutzer.

Das Produkt muss in einem geschlossenen, trockenen Raum bei Temperaturen zwischen 0°C und + 45 °C gelagert werden.

Bei der Installation müssen die Unfallverhütungsvorschriften und die in dem betreffenden Land gültigen Normen beachtet werden.

Das Gerät darf nicht in Wasser eintauchen und der Getriebemotor nass gespritzt werden. Nicht ins Feuer werfen und nicht mit einer Flamme oder Wärmequelle in Berührung bringen. Für die Reinigung keine chemischen Haushaltsmittel benutzen. Nur mit einem feuchten Schwamm und Seife reinigen.

Verpackungsmaterial entsprechend den im jeweiligen Land gültigen Vorschriften entsorgen.

Die Produkte, Vorrichtungen und Dokumente vor Kinderhänden schützen.

Kinder nicht mit den festen Bedieneinrichtungen spielen lassen. Die Fernbedienungen vor Kindern geschützt aufbewahren.

Bei der Benutzung eines Schalters ohne Verriegelung darauf achten, dass sich keine Personen in der Nähe aufhalten.

Nur das von MANTION empfohlene Befestigungs- und Bohrmaterial benutzen.  
Der Hersteller oder Lieferant haftet nicht für Schäden in Folge einer anderen Benutzung des Produktes. Bei Ersetzung des Produktes nur MANTION-Produkte oder von MANTION zugelassene Produkte benutzen.

### FUNKSTEUERUNG:

Die Benutzung der Funkfernbedienung ist nur dann zulässig, wenn eine Störung des Senders oder Empfängers keine Gefahren für Personen oder Tiere darstellt oder wenn derartigen Gefahren durch zusätzliche Vorrichtungen vorgebeugt wird.

Der Benutzer der Funksteuerung ist ungeschützt gegenüber Störsignalen aus Fernmeldeanlagen und anderen ferngesteuerten Geräten. Sollten erhebliche Störungen eintreten, wenden Sie sich an eine Stelle zur Messung von Funkinterferenzen (Funkortung).

Den Funksender nicht an funktechnisch empfindlichen Orten (Flughäfen, Krankenhäusern) benutzen, ohne sich vorher von dessen Unschädlichkeit ausreichend überzeugt zu haben.

Die Fernbedienung der Fensterläden kann Risiken bergen und darf deshalb nur unter Beachtung der folgenden Punkte benutzt werden:

1. Es muss darauf geachtet werden, dass sich kein Gegenstand und keine Person im Bewegungsbereich der Flügel befindet.
2. Die Bewegung darf nur gesteuert werden, wenn eine direkte visuelle Kontrolle möglich ist.

Die Funksteuerung ist kein Spielzeug, lassen Sie Kinder nicht damit spielen. Achten Sie darauf, dass sie außerhalb der Reichweite von Kindern und Tieren aufbewahrt wird.

### GARANTIEBEDINGUNGEN

Für die von MANTION hergestellten Produkte, besteht eine Garantie von 5 (fünf) Jahren ab dem Kaufdatum.

Die Garantie beschränkt sich nach Wahl von MANTION entweder, auf den Ersatz oder die Ausbesserung der von MANTION als mangelhaft anerkannten Produkte unter folgenden Bedingungen:

1. Wenn MANTION in die Rückgabe der Produkte eingewilligt hat, sind diese Produkte unverzüglich unter genauer Angabe der Mängel und Beifügung einer Kopie der Installateur- bzw. Händlerrechnung mit dem Installierungs- und Kaufdatum an MANTION einzuschicken.
2. Die Produkte müssen unter Beachtung der Anweisungen und Spezifikationen von MANTION gelagert, installiert, gewartet und benutzt worden sein.

Die Garantie beschränkt sich streng auf die Bestimmungen dieses Artikels, und jede weitere Garantie oder Haftung bezüglich Nutzungseinbußen oder Schäden, die sich direkt oder indirekt aus dem Verkauf oder der Benutzung der Produkte ergeben, ist ausgeschlossen.

MANTION haftet auf keinen Fall für die ausgeführten Bohrungen und Befestigungen.

Die Haftung von MANTION kann sich in jedem Fall nur auf das Produkt WIBAT beziehen. Die Garantie ist unwirksam im Fall von Überspannung oder Kurzschluss zum Beispiel in Folge eines unsachgemäßen Anschlusses, in Folge von Witterungserscheinungen wie Blitzeinschlag...Die Garantie deckt nicht den normalen Verschleiß ab.

# TECHNISCHE DATEN

Das Produkt WIBAT ermöglicht die Automatisierung der Öffnungs- und Schließbewegung von Fensterläden (ein oder zwei Flügel). Es ist für den häuslichen Bedarf bestimmt.

	1 Flügel	2 Flügel
Mindestbreite	0,30 m*	0,60 m*
Höchstbreite	0.8 m*	1.6 m*
Maximale Fläche	1.6 m <sup>2</sup> *	3.2 m <sup>2</sup> *
Höchstgewicht pro Flügel	50 Kg	
Mindestabstand Angel/Laden	30 mm	
Art des Endschalters	Dynamisch (Stopp bei Hindernissen)	
Spannung / Strom	24 V DC ± 10%	
Leistung / Strom	100 W	
Motordrehmoment	25 N.m	
Drehgeschwindigkeit des Ladens	1.9 U/min	
Öffnungs- bzw. Schließzeit	18 s	
Betriebstemperatur	-20/+60 Grad C	
Farbe	Schwarz (andere Farben auf Anfrage)	

**NB:** Alle Angaben der Tabelle sind Anhaltswerte und hängen von den jeweiligen Bedingungen ab (Wind, Zustand der Angeln). Sie sind daher ohne Gewähr.

*\*andere Maße auf Anfrage.*

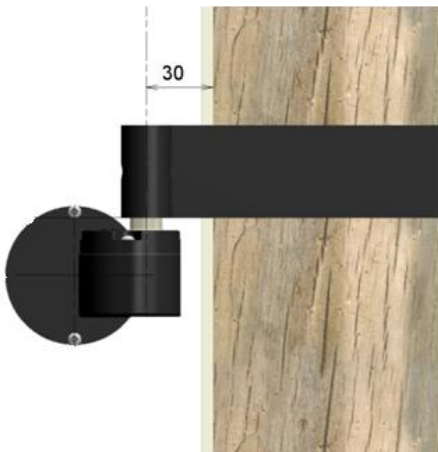



MINDESTABSTAND ZWISCHEN LADENFLANKE UND MITTELLINIE DER AN 30 mm ABSOLUT NOTWENDIG

 In Zeiten hoher Wind, empfehlen wir Ihnen, dass Sie nicht betreiben WIBAT Risiko einer Verschlechterung der Komponenten und dem Gerät.

 Mit diesem Produkt verbunden sind, empfehlen wir die Verwendung Scharniere Dicke 5mm mini Stahl oder Edelstahl

# MONTAGEHINWEISE

## FÜR DEN EINBAU BENÖTIGTES WERKZEUG :

- 1 Bohrhammer
- 1 Diamantkronenbausatz  $\phi$  67
- 1 Stahlbohrer  $\phi$  6,5 mm
- Sechskantschlüssel Nr. 2 und 4
- Elektrischer Draht  $2 \times 1.5 \text{ mm}^2$  und Drahtlitze  $3 \times 0.75 \text{ mm}^2$
- 1 Wanddose 60 mm tief (Drahtausführung)
- 1 Betonbohrer  $\phi 16$  Länge je nach Wanddicke
- 1 Pistole für den chemischen Dübel
- 1 Befestigungsbausatz (mit Sieb)



## INHALT DES BAUSATZES :

- 1 Motorisierung 1
- 2 Motorisierung 2
- 3 Bohrshablone
- 4 2 Dübelschutzringe
- 5 Tülle
- 6 Entfernt
- 6' Schalter
- 7 Bedienteil
- 8 2 Flansche
- 9 2 Dichtungen
- 10 2 Dübelschutzringe
- 11 4 Befestigungsschrauben der Läden
- 12 4 Elektro pod
- 13 4 Motorbefestigungsschrauben (bereits )iert

# 1 – VOR DEM EINBAU KONTROLLIEREN

## A. PLATZBEDARF

Wenn der empfohlene Abstand von 30 mm zwischen Ladenflanke und Mittellinie der Angel nicht vorhanden ist, müssen vor Einbau des Produktes WIBAT alle Ladenbänder versetzt und die vorhandenen Angeln entfernt werden.

Die bei Entfernung der vorhandenen Angeln entstandenen Löcher sind auszufüllen.

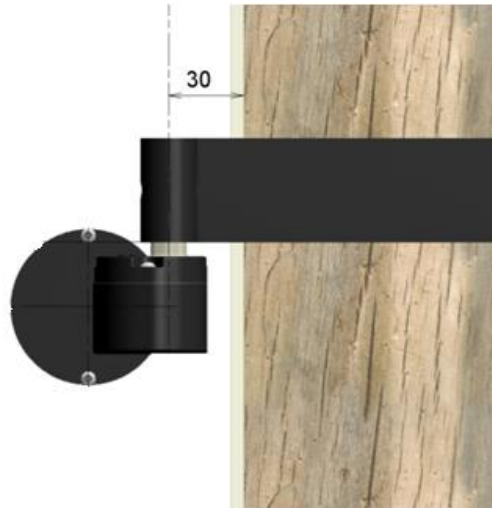

## B. WAHL DER ZU MOTORISIERENDEN ANGELN

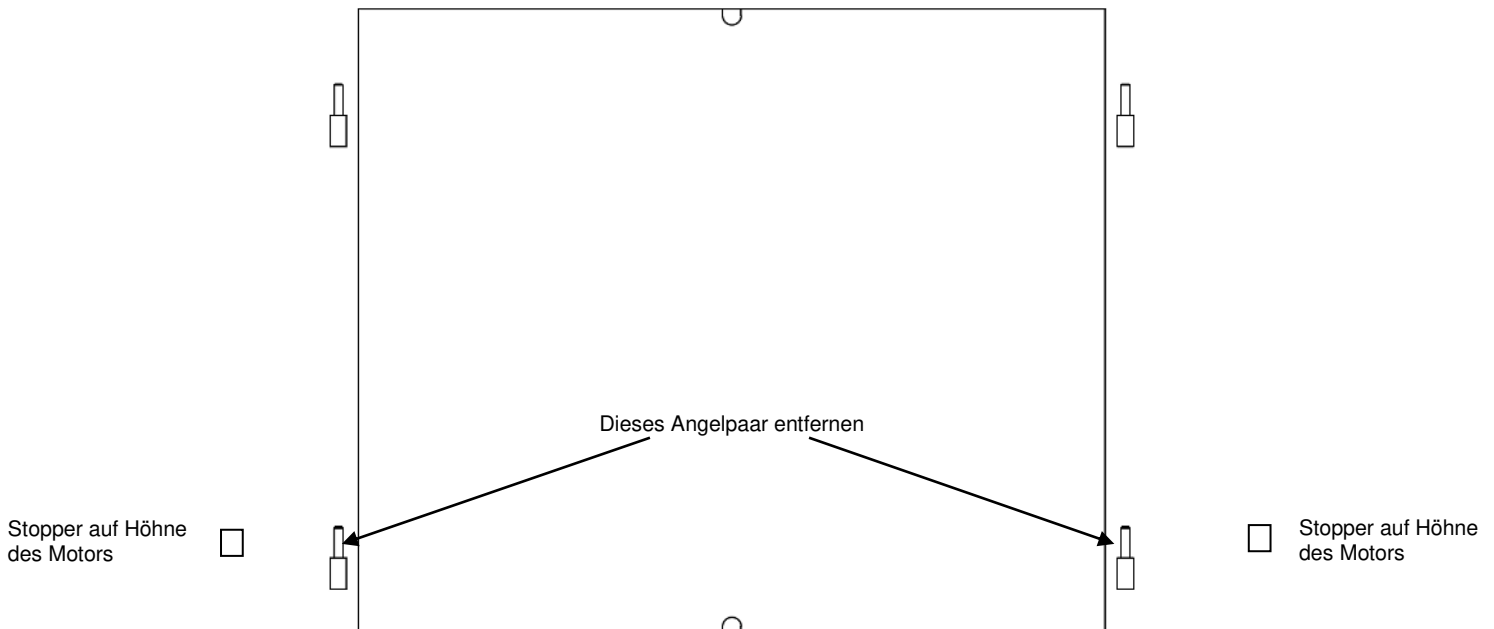

Bei Läden mit 2 Ladenbändern pro Flügel können wahlweise die oberen oder unteren Angeln motorisiert werden. Bei Läden mit 3 Ladenbändern empfehlen wir die Motorisierung der mittleren Angel.

- C. Darauf achten, dass die oberen und unteren Stopper vorhanden sind  
 Sie sind für den einwandfreien Betrieb des Produktes unbedingt notwendig.

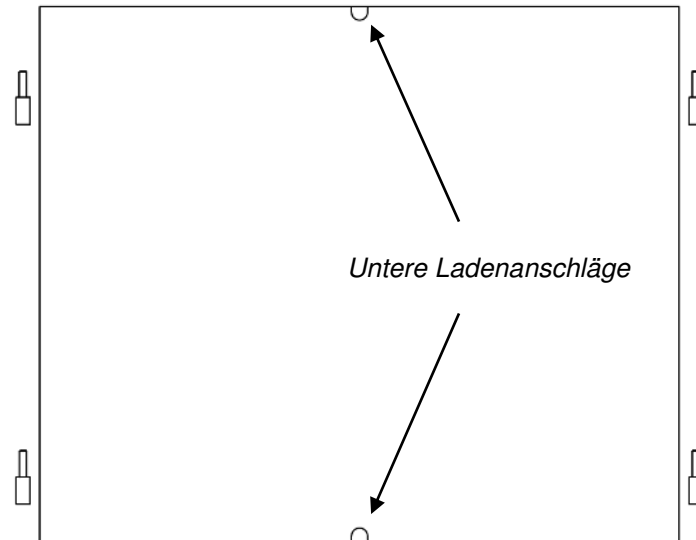

## 2 – BOHREN DER LADENBÄNDER

- A. Nehmen Sie die Läden ab und markieren Sie das Bohrloch in 20 mm Abstand vom Rand des Ladenbandes.  
 B. Ladenbänder mit dem Bohrer von 6.5 mm senkrecht zum Band durchbohren.  
 Die Bohrung kann parallel oder senkrecht zum Laden geführt werden.

Angel	Bohrspitze
Ø 14 bis 18	Ø 6,5
Ø 12	Ø 5,5

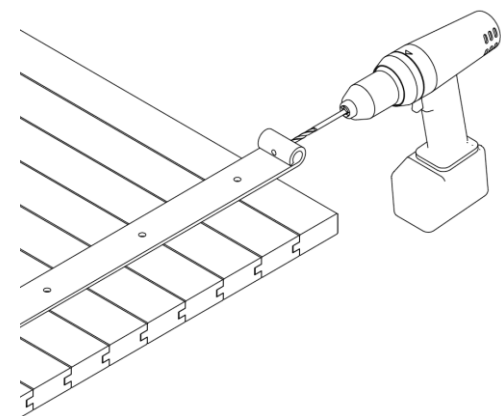
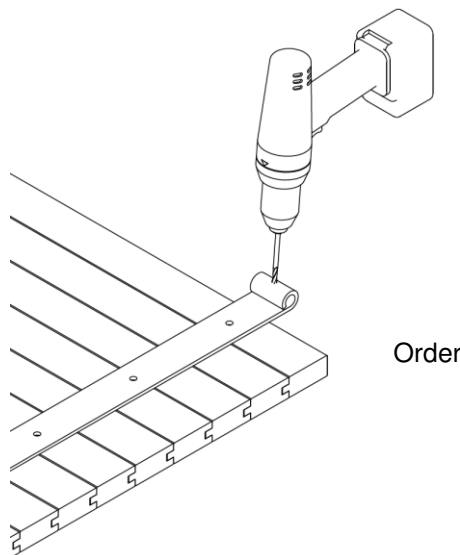
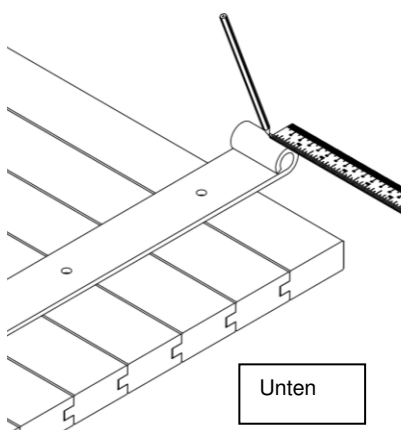

## 2 – MARKIERUNG DER BOHRLÖCHER



Für das System ohne Zwang zu arbeiten, stellen und die Fensterläden in der geschlossenen Position blockieren und stellen Sie sicher, dass die Achsen der Scharniere auf der vertikalen sind.

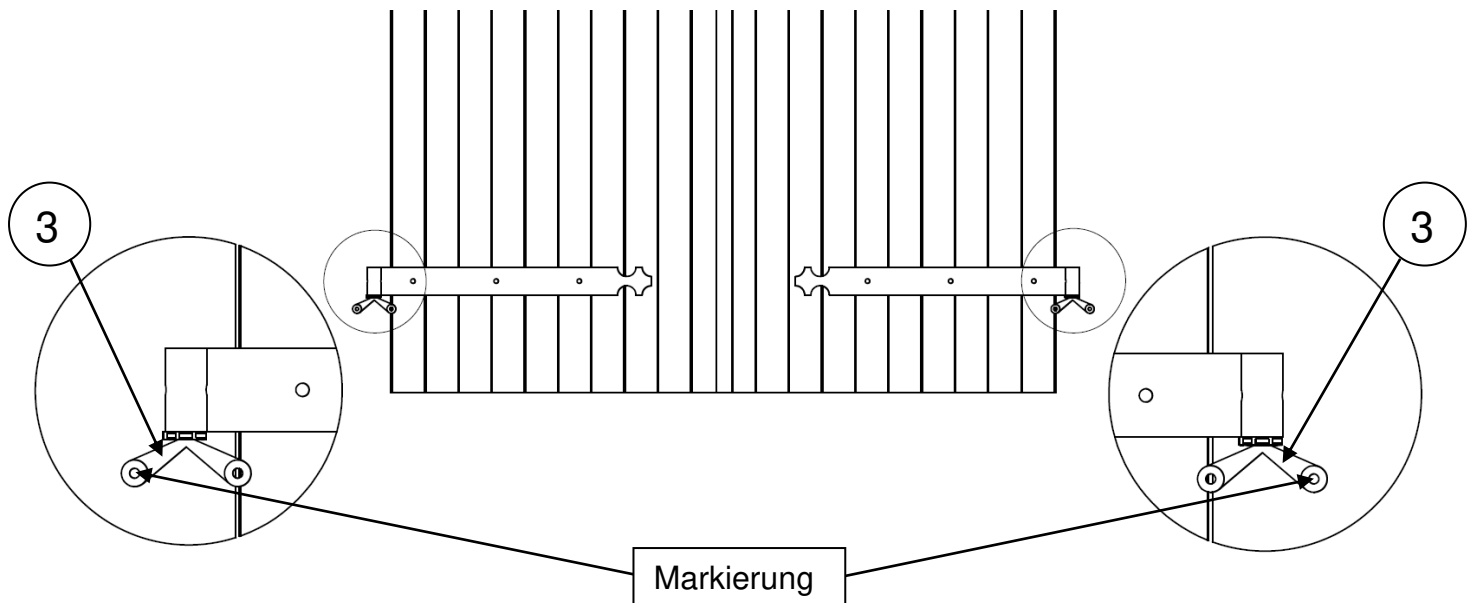

Die Läden schließen und feststellen. Bohrlehre (3) an das Ladenband anlegen und das Bohrloch mit einem Bleistift markieren.

## 4 – BOHREN DER WAND

- A. Die Fensterläden abnehmen.  
Bohrhammer in Bohrstellung benutzen. Auf keinen Fall mit der Hammerfunktion arbeiten.  
Diamantkrone befestigen und die Bohrbuchse anbringen.
- B. Bohrbuchse entfernen und bis 150 mm tief weiterbohren, dabei weiter auf den rechten Winkel senkrecht und waagrecht zur Wand achten.

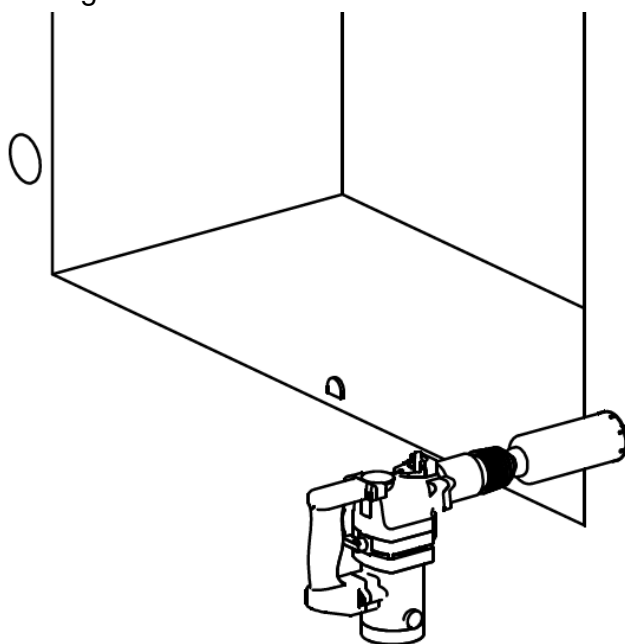

Beim Bohren die Sicherheitsanweisungen des Bohrhammerherstellers beachten.

C. Die Löcher zur Durchführung des Kabelschlauchs mit 16 mm bohren

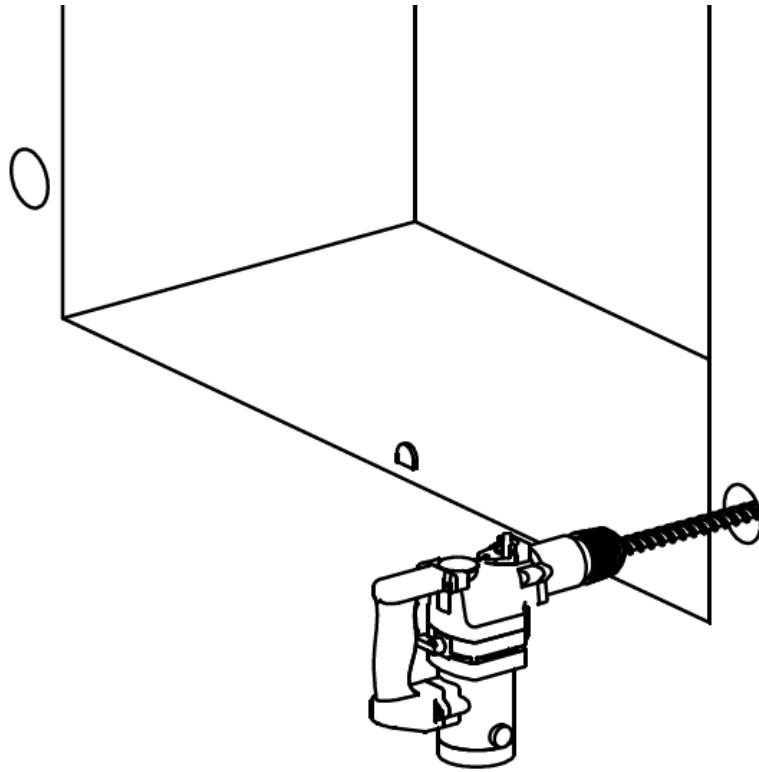

Bohrlöcher sorgfältig mit Staubsauger und Drahtbürste reinigen. Die chemischen Dübel halten nicht auf Staub.

## 5 – EINSETZEN DER MOTORISIERTEN ANGEL

A. Die 2 Sicherungsschrauben lösen (13). Motor aus der Wanddose entnehmen.

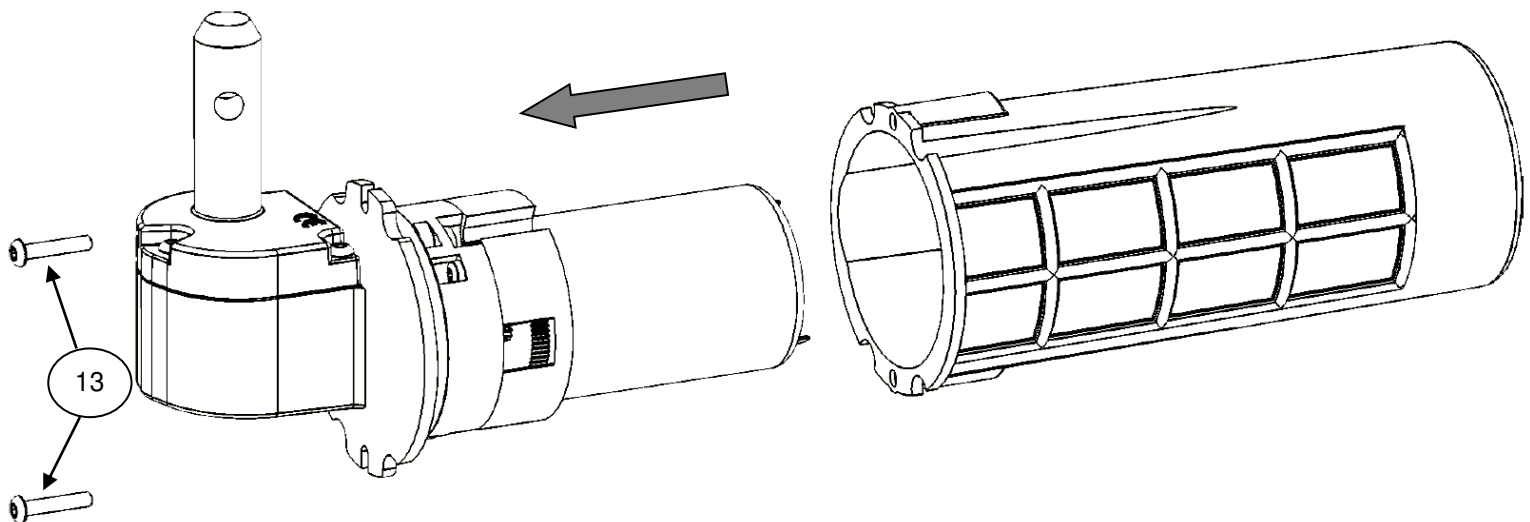

- B. Positionieren Sie die Tülle unten in der Abdeckung, befestigen Sie die Abdeckung für den elektrischen Anschluss. Eine Drahtlänge von 20 cm über die Wand hinaus vorsehen. Das mit dem Dübelbausatz gelieferte Sieb und die Wanddose in das Loch einsetzen. Bringen Sie das Rohr so nah wie möglich an die Abdeckung.

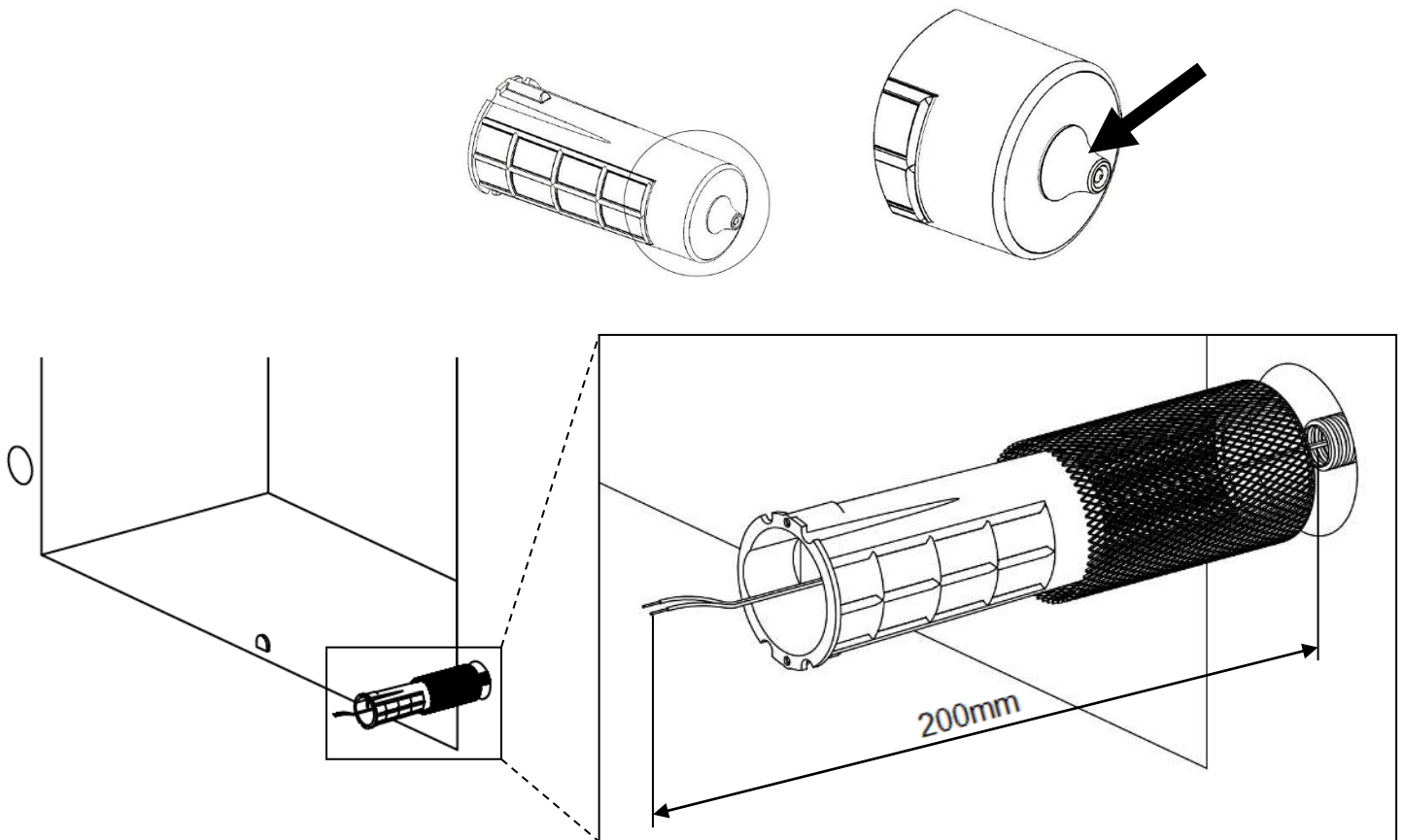

Um das Eindringen von Wasser von der Rückseite des Produkts zu verhindern, empfiehlt MANTION das Auftragen von Silikondichtmittel an der Verbindungsstelle der Drähte und der Tülle.

- C. Drähte durch die Dichtung (9) führen.  
Drähte gem. Verdrahtungsbild anschließen und das Gehäuse wieder einsetzen.

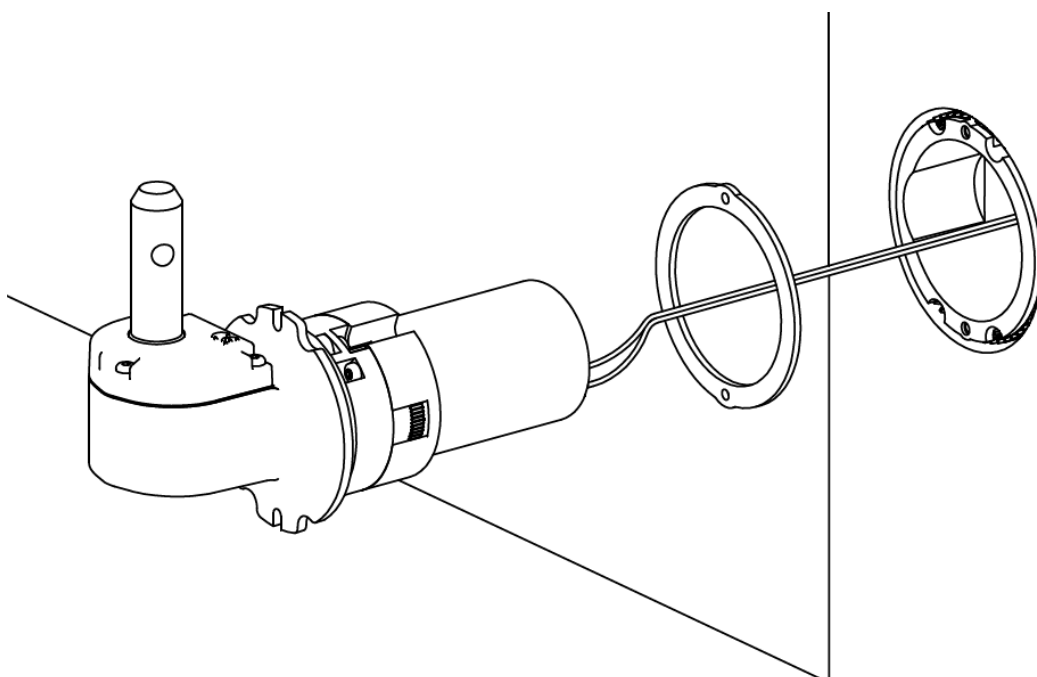

D. Motor mehrmals drehen, um die Drähte zu verdrillen, dann das Gehäuse wieder zusammen setzen.

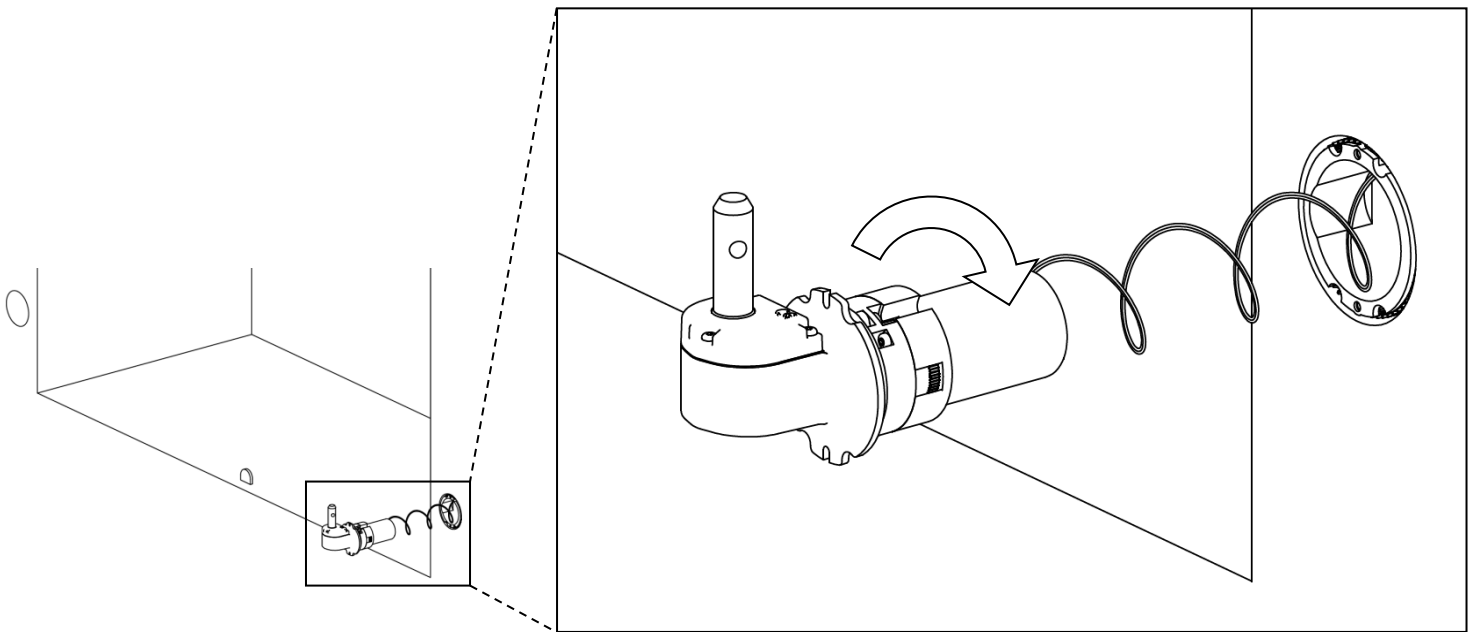

E. Ringe (4) auf die 2 Angeln setzen und die Läden darauf einrichten

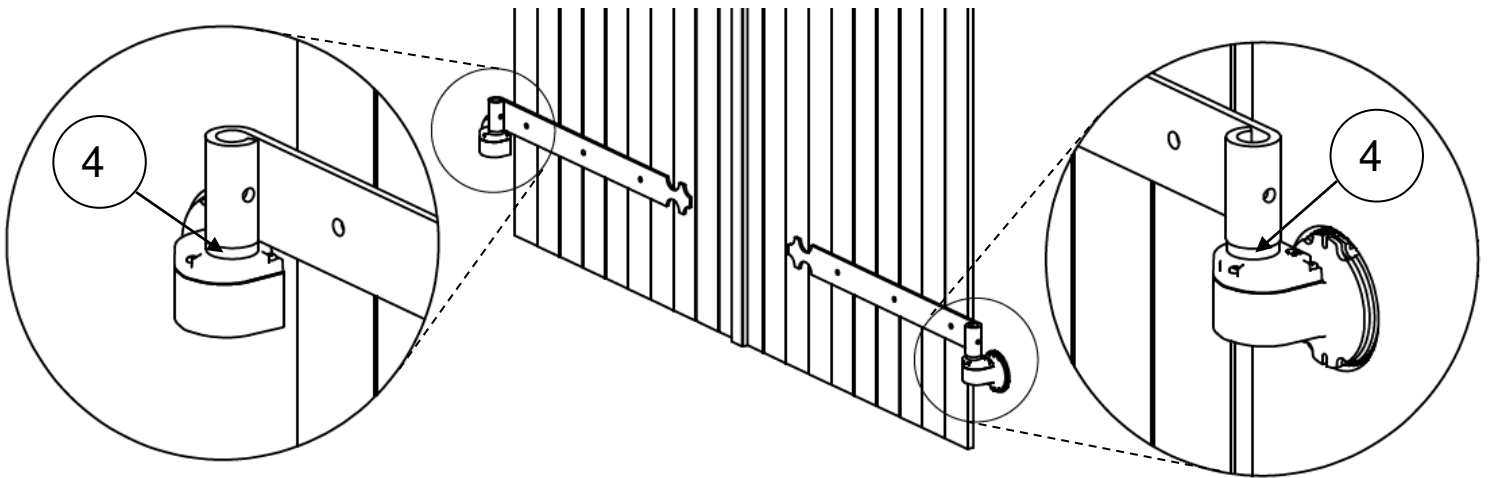

Angeln mit den Ladenbändern befestigen

 Auf die genau senkrechte Ausrichtung der Angeln achten.

## 6 – ANBRINGEN DER CHEMISCHEN DÜBEL



Achtung auf die richtige vertikale Ausrichtung der Scharniere.

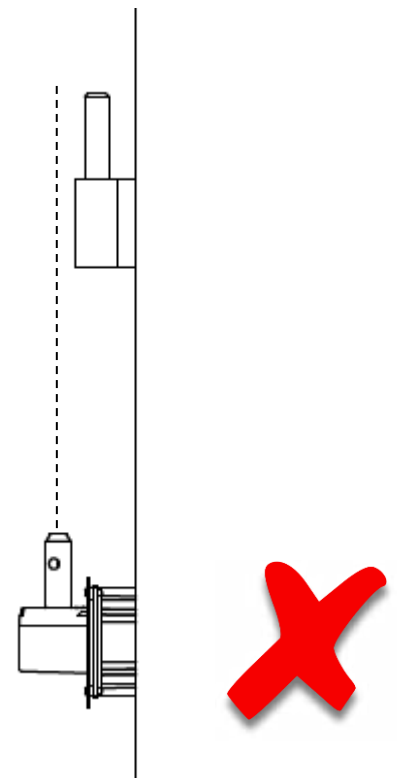
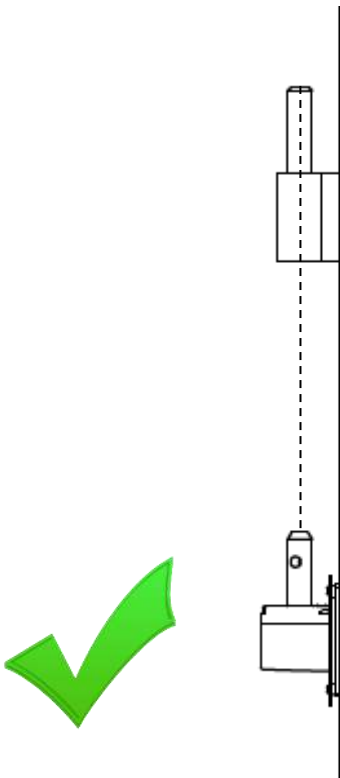
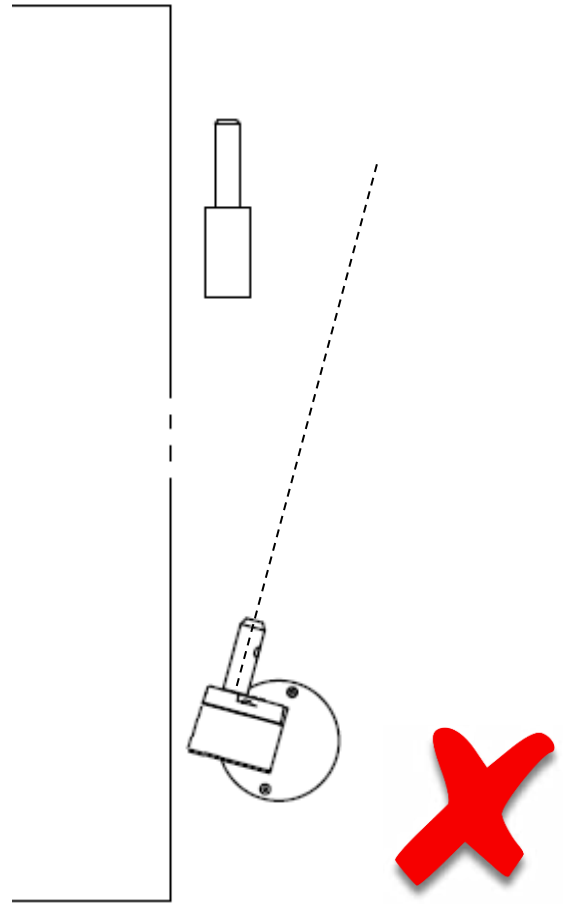
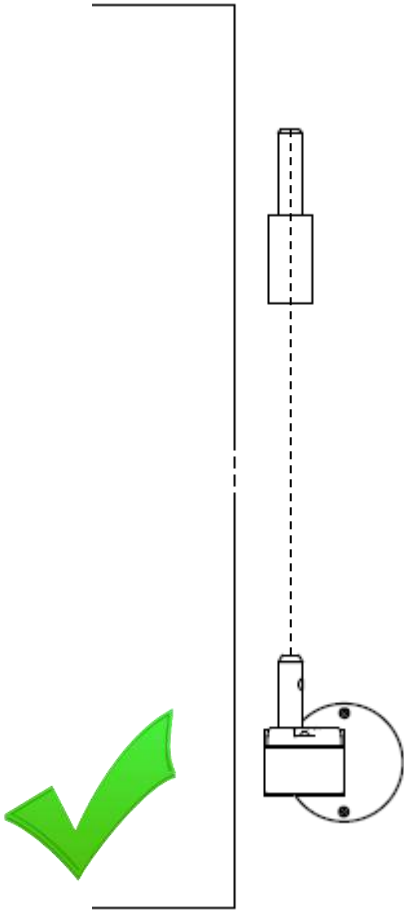

Kanüle mit ihrer Verlängerung von 6mm Durchmesser benutzen.

Die von MANTION empfohlene chemische Dübelmasse in die Kanäle des Motors spritzen, und zwar zuerst 2 Druckstöße an den Boden des Siebs und anschließend 3 weitere Druckstöße an der Wand entlang verteilt. Diesen Vorgang in den 4 hierzu vorgesehenen Löchern wiederholen 1,2,3,4. Fügen Sie die chemische Dübelmasse um den Umfang der den Cache zu leeren, um den Hohlraum um den Umfang zu füllen.

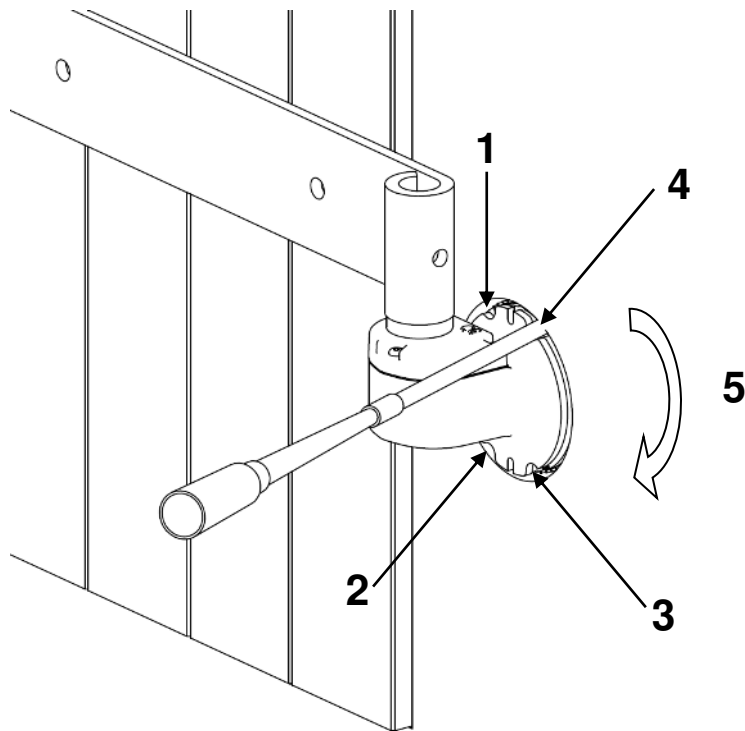

Austretende Dübelmasse mit einem feuchten Schwamm abwischen.

Vor jeder weiteren Tätigkeit die Abbindezeit entsprechend den Herstellerangaben abwarten.

## Schutzabdeckung montieren (8)

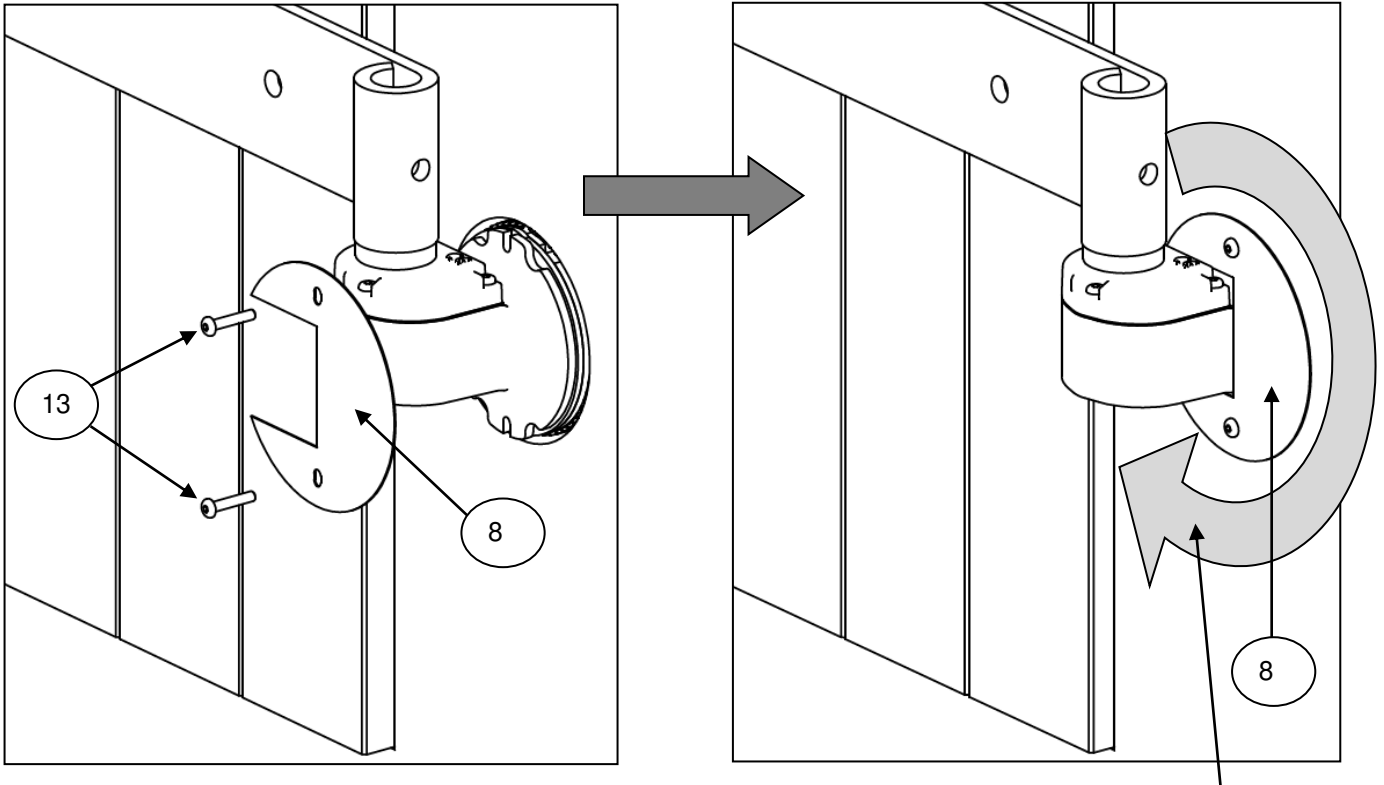

Um eingedrungenes Wasser in das Produkt zu vermeiden, empfiehlt MANTION zu Silikondichtung um den Umfang des Schutzschildes (8).

## 7 – EINBAU DES FLÜGELS AUF DEN MOTORISIERTEN ANGELN

- Die Läden abnehmen.
- Ring (4) entfernen.
- Läden wieder einsetzen.
- Sicherungslack auf die 2 Schrauben M4 (11) auftragen.
- Montieren Sie die Buchse (10) und ziehen Sie die 2 Schrauben M4 (11).

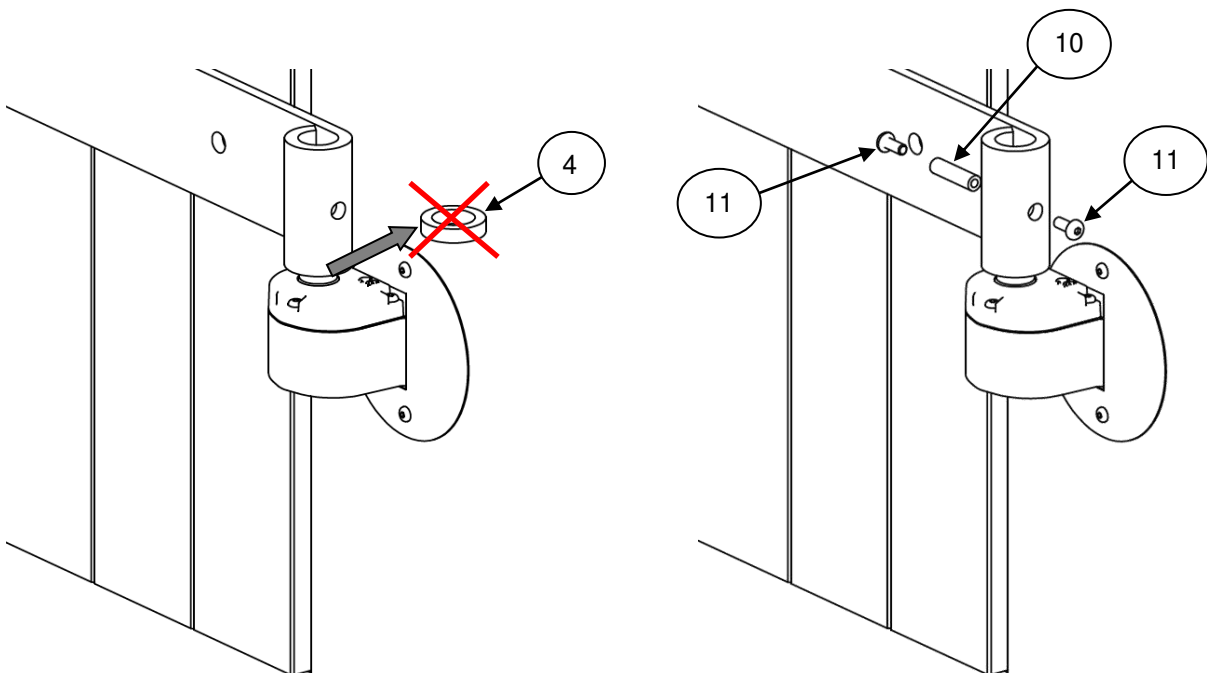

Hinweise: die Muffe ist ein Sicherheitsteil, bei übermässiger Krafteinwirkung auf den Klapppläden, die Muffe bricht, damit die motosierung nicht beschädigt wird.

## 8 – EINBAUEN DES BEDIENTEILS

### A. Drahtbausatz:

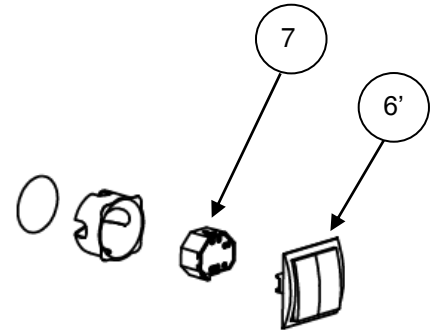
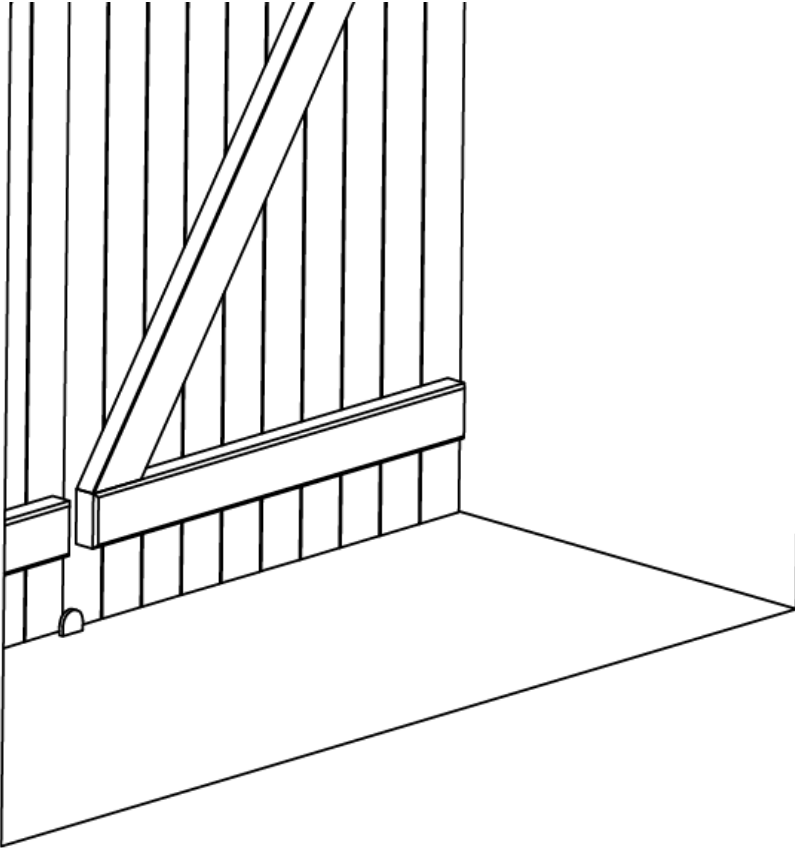

Für Drahtbausätze eine 60 mm tiefe Wanddose im Haus in die Wand einlassen und die Drähte nach dem Verdrahtungsbild anschließen.

### B. Funkbausatz:

Das Gehäuse kann nach Wunsch in einer eingeschobenen Decke, in der Wandverkleidung, einer Wanddose usw. installiert werden.

# ELEKTRISCHER ANSCHLUSS



Achten Sie auf Ihre Sicherheit:

- Die elektrische Installation muss unter Beachtung der gültigen nationalen Normen vorgenommen werden sowie entsprechend aller hierfür gesetzlich vorgesehenen und/oder verbindlichen Bestimmungen.
- Für den elektrischen Anschluss muss die Spannung ausgeschaltet werden: Den Strom nicht einschalten, bevor nicht alle Montagearbeiten beendet sind.
- Keine anderen als den mit dem Bausatz gelieferten Schalter (4) benutzen.
- Die Stromversorgung 220V-24V muss die gültigen Normen erfüllen.

## ELEKTRISCHER ANSCHLUSS FÜR DIE FUNKAUSFÜHRUNG

### Prinzipschaltbild

Drähte für den Schalter

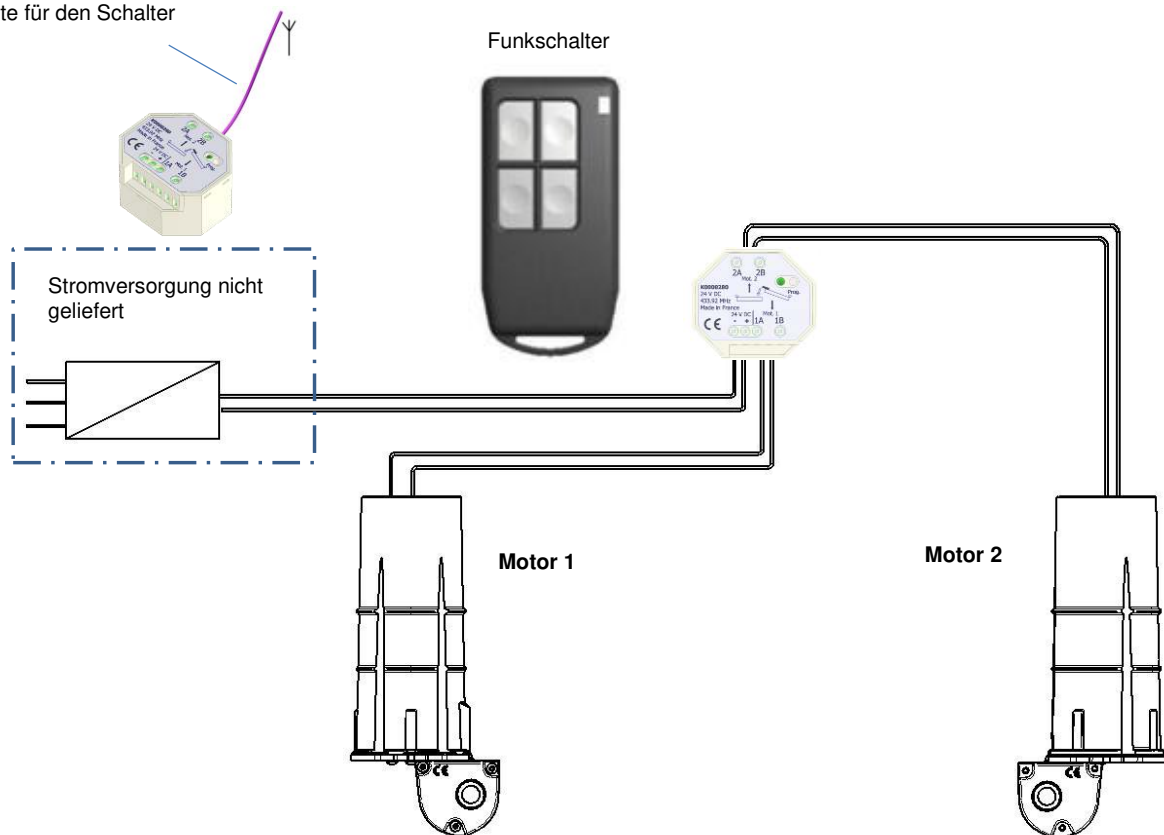

# ELEKTRISCHER ANSCHLUSS FÜR DIE DRAHTAUSFÜHRUNG

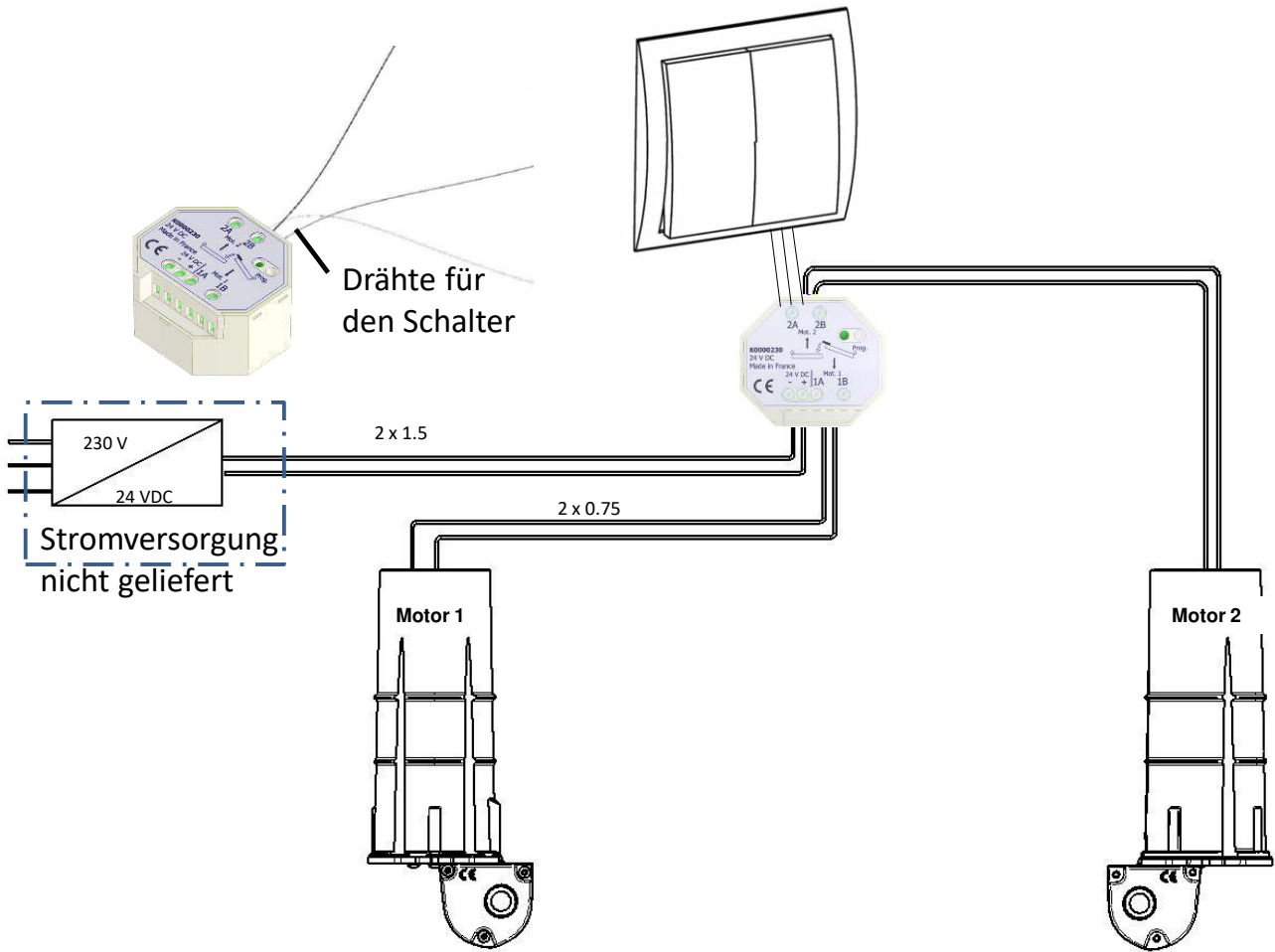

## Ermittlung von Motor 1.

Motor 1 bewegt den deckenden Flügel.

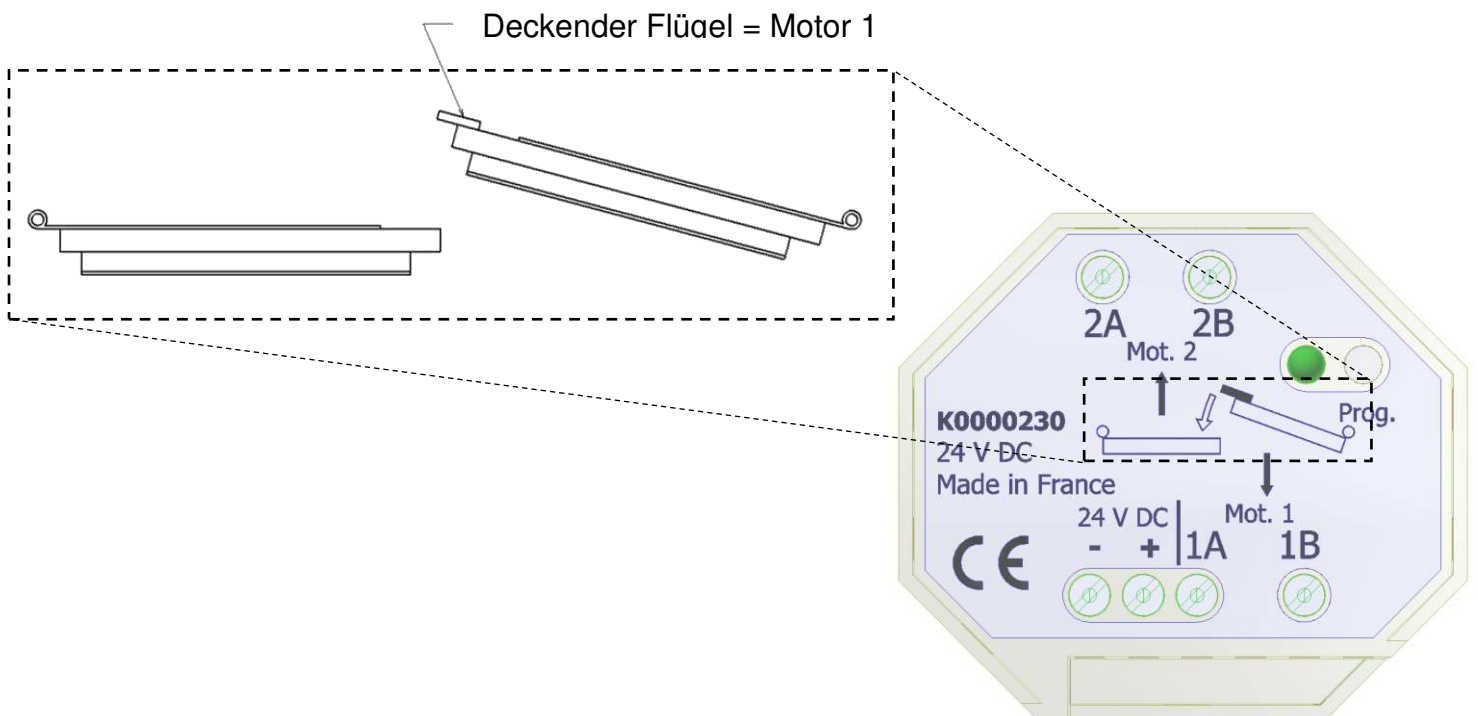

## Anschließen der Motoren

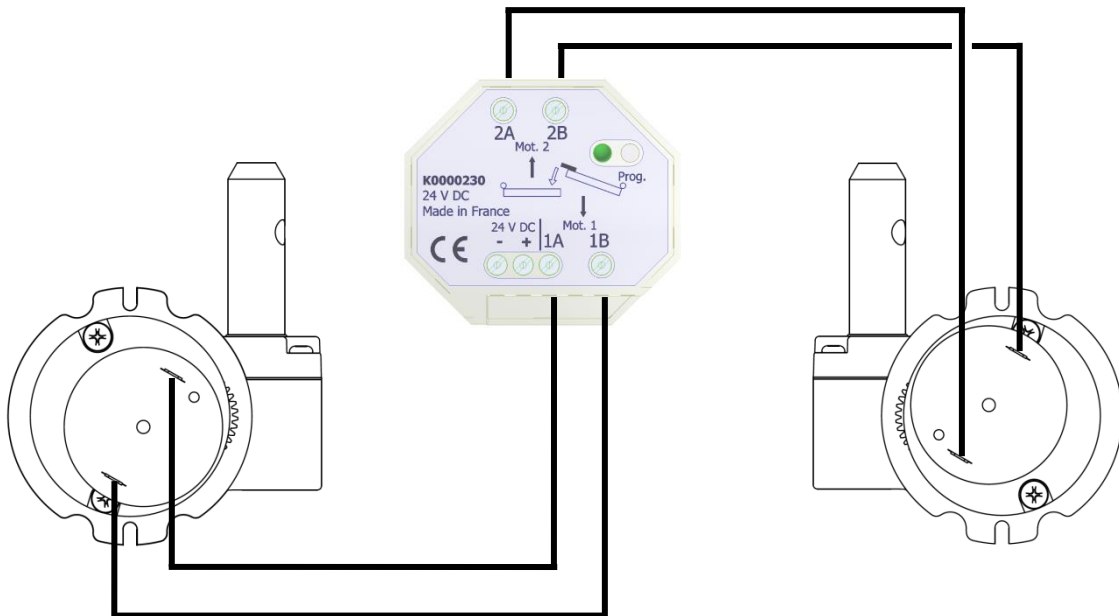

Wenn mit Ihrem WIBAT-Produkt nur ein Flügel motorisiert wird, muss dieser unbedingt an Motor 1 angeschlossen werden.



Achten Sie bitte darauf, dass den Motors richtig an die Pole anschließen.

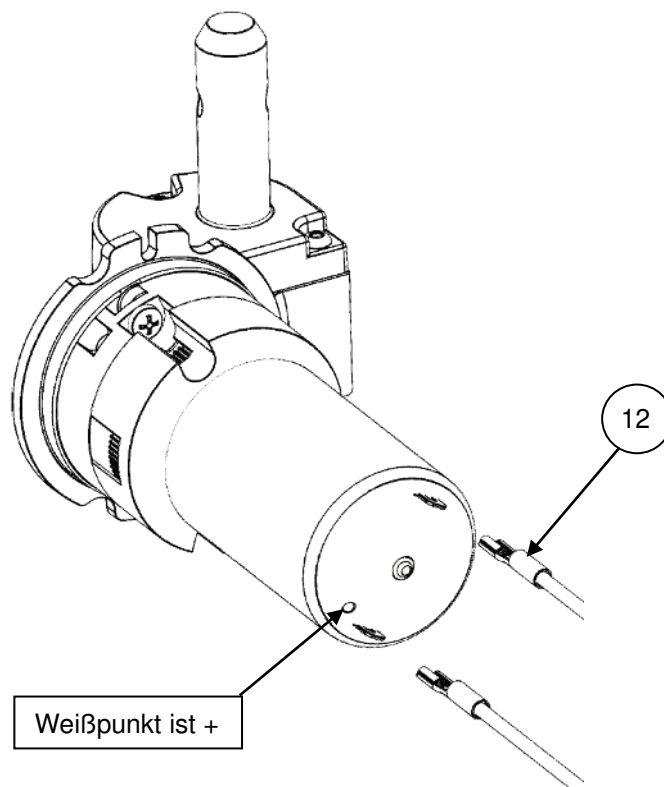

## Anschließen der Stromversorgung

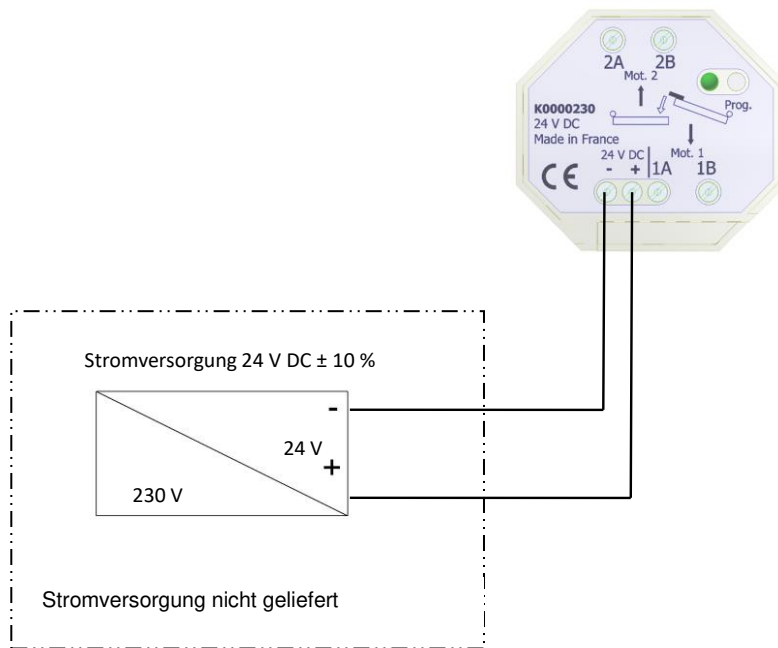

Beim Anschluss an die Stromversorgung müssen die Empfehlungen deren Herstellers beachtet werden.

## Anschließen des wandschalter

Um den Taster zugreifen, um die Drähte des Schalters angeschlossen ist, entfernen Sie die beiden vorderen Tasten => ziehen Sie die Taste:

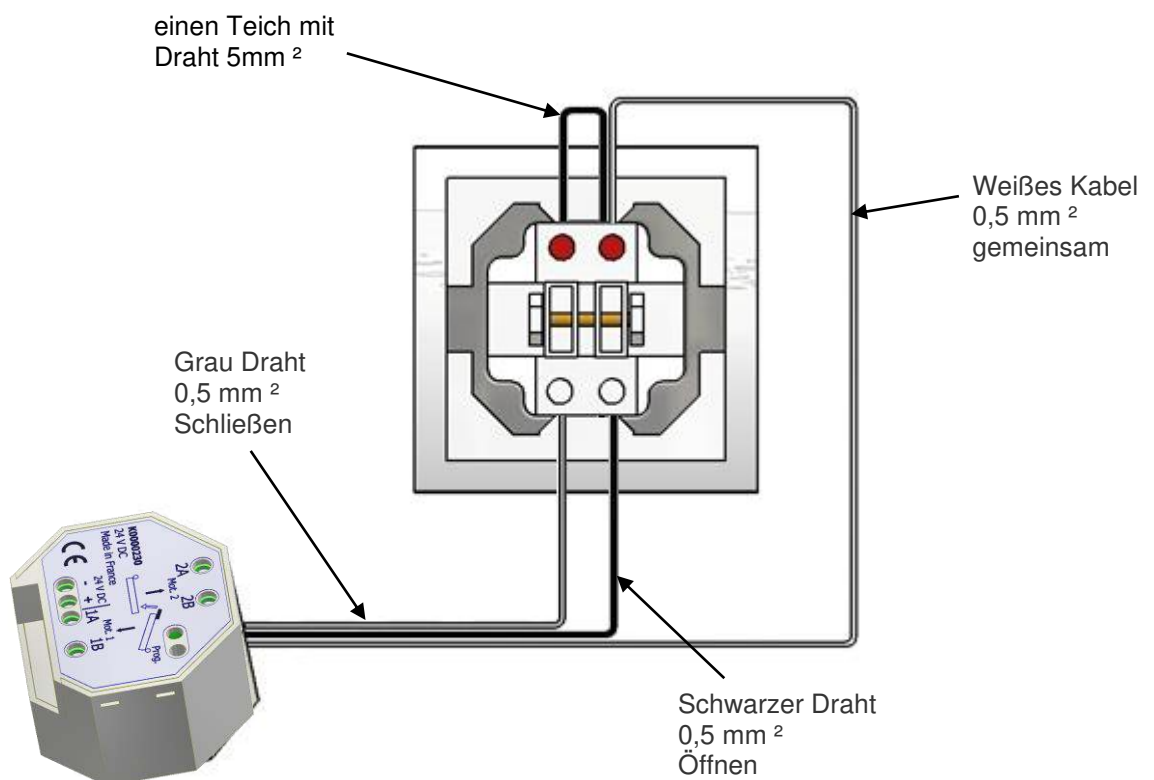
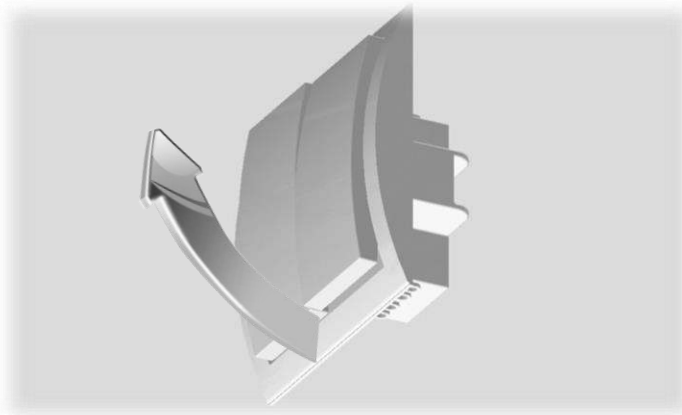

Drücken Sie eine der Tasten und zur gleichen Zeit führen Sie den Draht in einer der beiden Hohlräume unterhalb der Schaltfläche. Loslassen der Taste wird der Draht dann in dem Hohlraum eingeklemmt. Prüfen Sie durch leichtes Ziehen auf sie. Wiederholen Handhabung für jede der drei Leitungen.

## Anschließen des Funkschalters

Schrauben oder kleben Sie den Funkschalter an einen Ort Ihrer Wahl in mindestens 20 m Abstand von dem Bedienteil.

# INBETRIEBNAHME

Das Produkt WIBAT ist mit einem (mit Prog. gekennzeichneten) Druckschalter zum Anlernen ausgestattet. Damit lässt sich der Weg der einzelnen Flügel einstellen. Die Motoren laufen mit langsamer Geschwindigkeit, solange das Anlernen nicht erfolgt ist.

Verfahrensweise:

1. Das System einschalten.
2. Nur bei funkgesteuerten Produkten:  
Synchronisieren Sie Ihren Funksender unter Beachtung der Hinweise der Anleitung zur Funk-Synchronisation.
3. Den Lernzyklus starten:  
Den Prog.-Schalter mit einem kleinen Schraubendreher eindrücken.

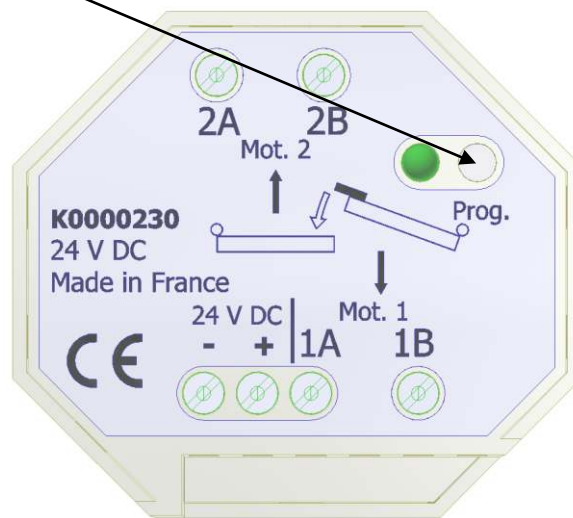

4. Der Fensterladen öffnen und dann komplett zu schließen. Die LED blinkt während des gesamten Zyklus.  
Beim Schließen des zweiten Teils beginnt mit einer Verzögerung von 6 Sekunden nach dem ersten Teil.

Wenn der Fensterladen geschlossen ist und die LED nicht mehr blinkt, ist das System betriebsbereit.

## Bedienung der Ladenflügel

Öffnen der Läden	Taste „Öffnen“ drücken
Schließen der Läden	Taste „Schließen“ drücken
Anhalten der Fensterläden in einer Zwischenstellung	Letzten Befehl wiederholen (Taste „Öffnen“ bei laufendem Öffnungsvorgang) (Taste „Schließen“ bei laufendem Schließvorgang)

Das Produkt WIBAT ist mit einer Sicherung durch ampèremetrische Messung ausgestattet. Trifft die Öffnungs- oder Schließbewegung auf ein Hindernis, kehrt die Bewegungsrichtung um, und der Flügel geht in Ausgangsstellung zurück.

# ANLEITUNG FÜR DIE FUNKSYNCHRONISATION

## 1 – Funkspezifikationen:

Frequenz: 433.92 MHz

Reichweite der Sender : ca. 70 m im freien Feld \*

\* Die gute Ausbreitung von Funkwellen hängt von der Art der zu durchquerenden Umgebung ab. Je nach Bebauungsart ist die Reichweite der Funkwellen länger bzw. kürzer:

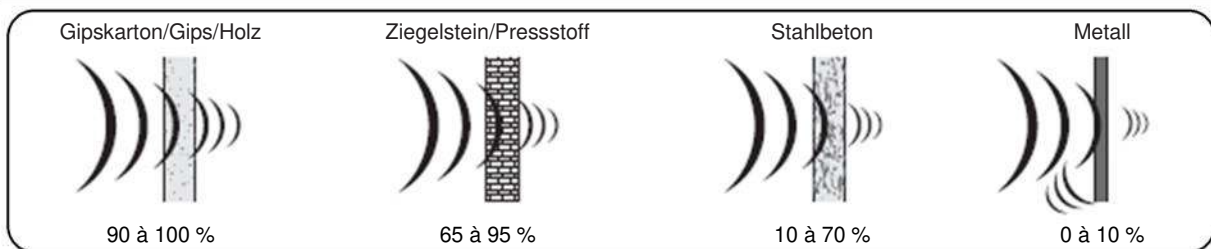

Bei schlechtem Empfang, den Funkverstärker Art.-Nr. C0004760 verwenden.

## 2 – Betätigung

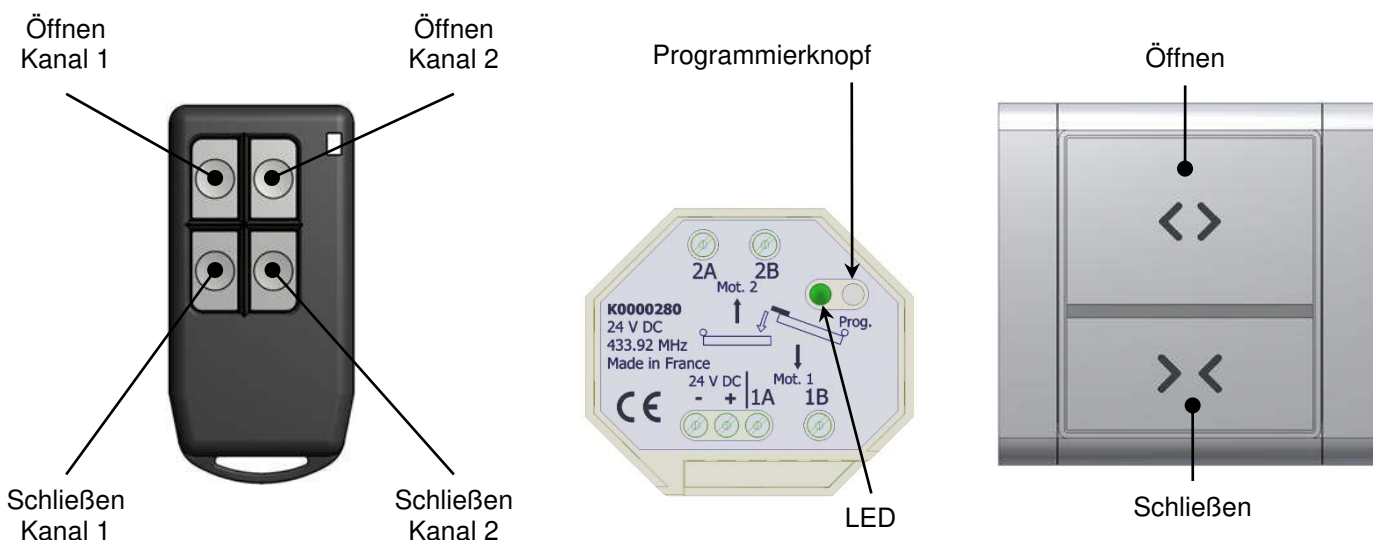

### Synchronisation eines Schalters:

1. **Den Programmierknopf längere Zeit, ca. 5 Sekunden lang, gedrückt halten.**  
Die LED leuchtet ununterbrochen (Schaltung im Modus „Funksynchronisation“).
2. Während die LED ununterbrochen an ist, **gleichzeitig auf die Tasten „Öffnen“ und „Schließen“ des Schalters drücken.**  
Die LED blinkt schnell und erlischt: Der Schalter ist synchronisiert.

### Synchronisation einer Fernbedienung:

1. **Den Programmierknopf längere Zeit, ca. 5 Sekunden lang, gedrückt halten.**  
Die LED leuchtet ununterbrochen (Schaltung im Modus „Funksynchronisation“).
2. Während die LED ununterbrochen an ist, **gleichzeitig auf die Tasten „Öffnen“ und „Schließen“ des Schalters drücken.**  
Die LED blinkt schnell und erlischt: Der Schalter ist synchronisiert.

Hinweis: Es ist möglich, mehrere WIBAT auf demselben Sender oder mehrere Sender für dasselbe WIBAT zu synchronisieren. Dazu müssen nur die obigen Schritte wiederholt werden.

### Löschen eines Schalters:

1. **Den Programmierknopf längere Zeit**, ca. 5 Sekunden lang, **gedrückt halten**.  
Die LED leuchtet ununterbrochen (Schaltung im Modus „Funksynchronisation“).
2. **Kurz auf den Programmierknopf drücken**.  
Die LED blinkt langsam (Schaltung im Modus „Funksynchronisation löschen“).
3. Während die LED blinkt, **gleichzeitig auf die Tasten „Öffnen“ und „Schließen“** des Schalters **drücken**.  
Die LED blinkt schnell und erlischt: der Schalter ist gelöscht.

### Löschen einer Fernbedienung:

1. **Den Programmierknopf längere Zeit**, ca. 5 Sekunden lang, **gedrückt halten**.  
Die LED leuchtet ununterbrochen (Schaltung im Modus „Funksynchronisation“).
2. **Kurz auf den Programmierknopf drücken**.  
Die LED blinkt langsam (Schaltung im Modus „Funksynchronisation löschen“).
3. Während die LED blinkt, **gleichzeitig auf die Tasten „Öffnen“ und „Schließen“** des gewünschten Kanals der Fernbedienung **drücken**.  
Die LED blinkt schnell und erlischt: die Fernbedienung ist gelöscht.

### Löschen aller Sender (Schalter, Fernbedienung, Zeitschaltuhr usw.):

1. **Den Programmierknopf längere Zeit**, ca. 5 Sekunden lang, **gedrückt halten**.  
Die LED leuchtet auf und bleibt dauerhaft an.
2. **Den Programmierknopf längere Zeit**, ca. 5 Sekunden lang, **gedrückt halten**.  
Die LED blinkt schnell und erlischt:
  - es ist kein Schalter mehr synchronisiert
  - Das Anlernen der Anschläge ist gelöscht.

### Weitere Hinweise

Wenn die Schaltung auf eine Funkkennung wartet (Dauerleuchten der LED – Speichern – oder langsames Blinken – Löschen), erlischt die LED jeweils nach 20 Sekunden ohne Betätigung: die Schaltung ist dann in den Normalmodus zurückgekehrt und die Befehle müssen von Anfang an neu eingegeben werden. Wenn die Schaltung sich im Modus „Funksynchronisation löschen“ befindet, wird die LED durch ein kurzes Drücken auf den Programmierknopf ausgeschaltet. Die Schaltung kehrt damit in den normalen Funktionsmodus zurück.

# OPTIONS

## 1- Elektrischer Anschluss Doppelmotorisierung

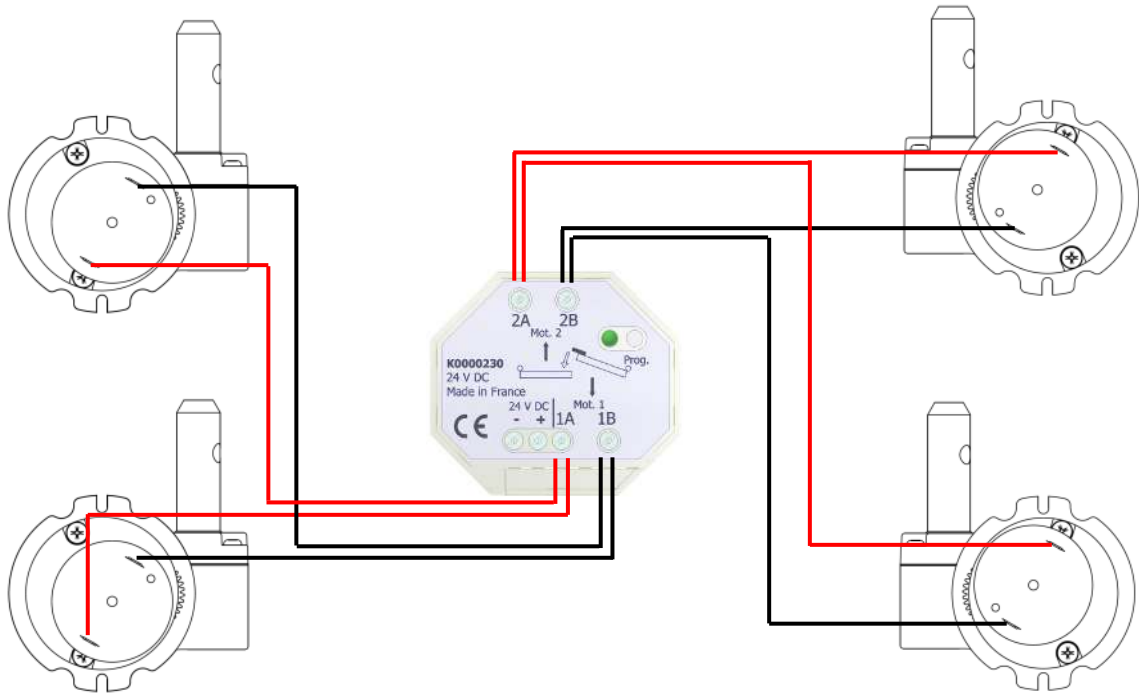

Motor 1 ist der Motor, der den Flügel mit Überlappung motorisiert. Wenn Ihr WIBAT-Produkt für die Motorisierung eines einzelnen Flügels bestimmt ist, muss es unbedingt an Motor 1 angeschlossen werden.

## 2- Anschließen des elektromagnetischen Schließ Option 24VDC

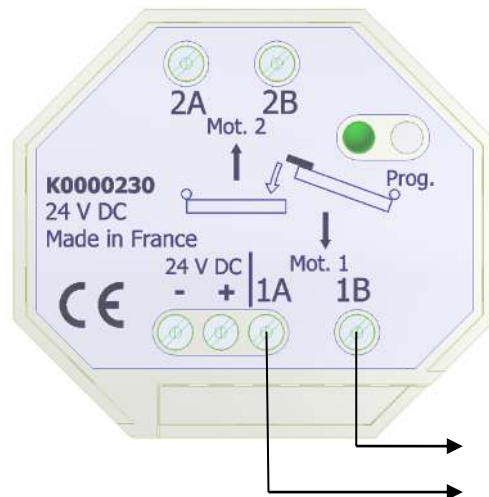

in Richtung Schließung

Schließen Sie die elektromagnetische Schließ die 1A und 1B Motor 1

### 3- Anschließen des Ausgangs "Status" (für mit einem verdrahteten Heimautomatisierungssystem nur)

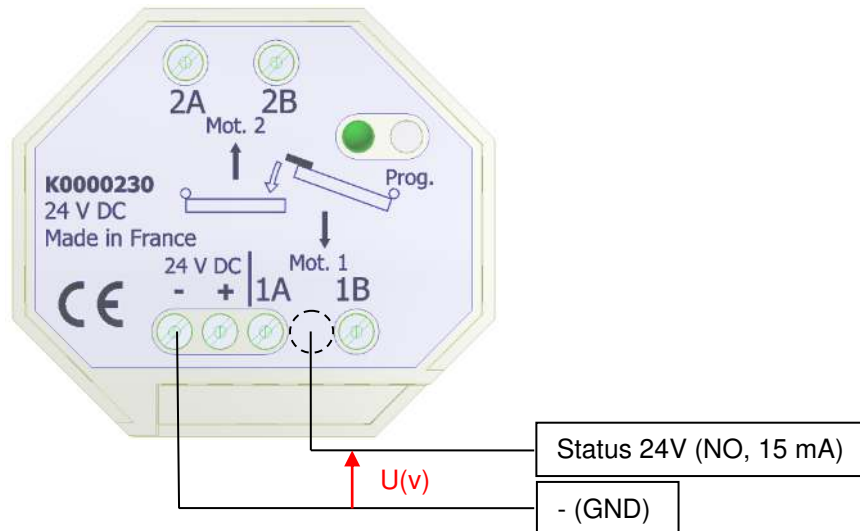

Wenn die Komponente seiner Öffnen oder Schließen beendet ist, wird der Ausgangszustand wird auf 1 für 300 ms.

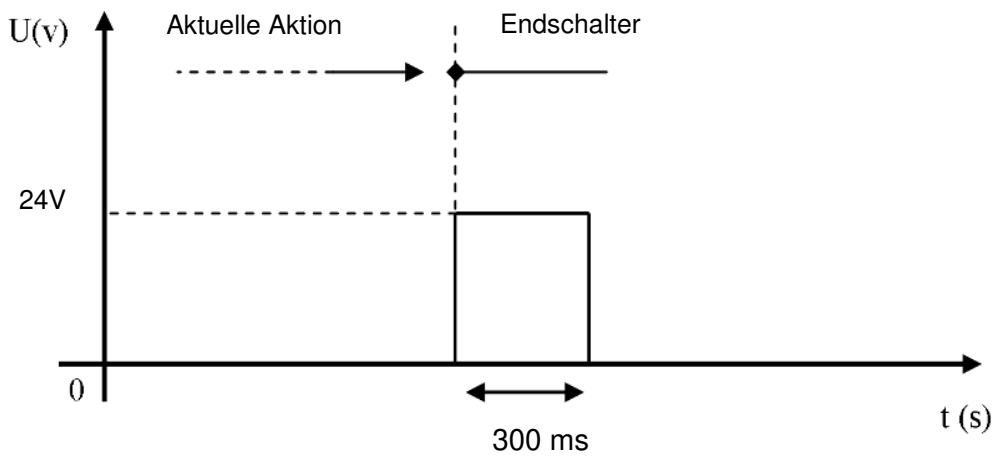

Diese Spannung zwischen dem Ausgang und Status - (GND) am Ende der Bewegung.

## DIAGNOSE EBENE

Fehlerbeschreibung	Mögliche Ursachen	Lösungen
Motoren laufen nicht	Das Steuergerät bekommt keinen Strom	Anschluss des Steuergeräts an die Stromversorgung überprüfen Netzanschluss der 24 V Stromversorgung überprüfen (s. Montageanleitung)
Motoren laufen mit langsamer Drehzahl	Falsches Anlernen	Anlernen wiederholen (s. Bedienungsanleitung)
Motoren werden beim Erreichen der Endstellung nicht langsamer	Falsches Anlernen	Anlernen wiederholen (s. Bedienungsanleitung)
Beim Anlernen bewegen sich die Fensterläden nicht	Anlernen bei geöffneten Fensterläden gestartet	Fensterläden schließen und Anlernen wiederholen (s. Bedienungsanleitung)
Der überlappende Fensterladen erreicht als erster die Schließstellung	Anschluss von Motor 1 und Motor 2 vertauscht	Anschluss der Motoren umkehren: Motor 1 anstelle von Motor 2 anschließen und umgekehrt (s. Bedienungsanleitung)
Fensterläden werden beim Drücken des Schließknopfes geöffnet	Falscher Anschluss der Motoren	Motorenanschluss überprüfen (s. Bedienungsanleitung)
	Falscher Anschluss des kabelgebundenen Bedienknopfes	Bei der kabelgebundenen Ausführung Anschluss des Bedienknopfes überprüfen (s. Bedienungsanleitung)
Beim Drücken des Schließknopfes wird ein Fensterladen geöffnet, der andere geschlossen	Falscher Anschluss eines der Motoren	Motorenanschluss überprüfen (s. Bedienungsanleitung)
Die Fensterläden werden beim Drücken des Öffnungsknopfes geschlossen	Falscher Anschluss der Motoren	Motorenanschluss überprüfen (s. Bedienungsanleitung)
	Falscher Anschluss des kabelgebundenen Bedienknopfes	Bei der kabelgebundenen Ausführung Anschluss des Bedienknopfes überprüfen (s. Bedienungsanleitung)
Beim Drücken des Öffnungsknopfes wird ein Fensterladen geöffnet, der andere geschlossen	Falscher Anschluss eines der Motoren	Motorenanschluss überprüfen (s. Bedienungsanleitung)
Der Fensterladen läuft ruckartig	Falscher Einbau des Fensterladens	Prüfen ob der Fensterladen freigängig und ohne Widerstand läuft
Der Fensterladen beginnt seinen Weg und läuft in seine Ausgangsstellung zurück	Falscher Einbau des Fensterladens	Prüfen ob der Fensterladen freigängig und ohne Widerstand läuft
	Hindernis im Weg	Hindernis beseitigen
Der Fensterladen wird nicht vollständig geschlossen bzw. geöffnet	Falscher Einbau des Fensterladens	Prüfen ob der Fensterladen freigängig und ohne Widerstand läuft
	Hindernis im Weg	Hindernis beseitigen
Beim Schließen läuft der Fensterladen zu weit	Endanschläge fehlen	Überprüfen, ob je ein Fensterladen-Endanschlag unten und oben vorhanden ist.
Motor läuft aber der Fensterladen öffnet sich nicht (bzw. schließt nicht)	Verbindungsschrauben der Angeln fehlen bzw. sind abgebrochen	Neue Schrauben einsetzen
Der Fensterladen wird auf Öffnungs- bzw. Schließenanforderung nicht betätigt	Steuerung defekt	Bei kabelgebundener Ausführung Anschluss des Bedienknopfes überprüfen. Bei Funkausführung Batteriezustand überprüfen: Die LED soll auf Knopfdruck aufleuchten.

