



INSTRUCTION DE MONTAGE  
MONTAGEANLEITUNG  
INSTRUCTIONS FOR ASSEMBLY  
INSTRUCCIONES DE MONTAJE

# SOFTCLOSE-GLASS

## NM\_SOFTC\_002

PORTE D'INTÉRIEUR A FERMETURE AUTOMATIQUE  
SLIDING SYSTEM DOOR WITH AUTOMATIC CLOSING  
SELBSTSCHLIESSENDES SCHIEBESYSTEM

**80 KG**

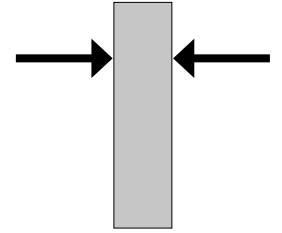

**8 / 10 mm**

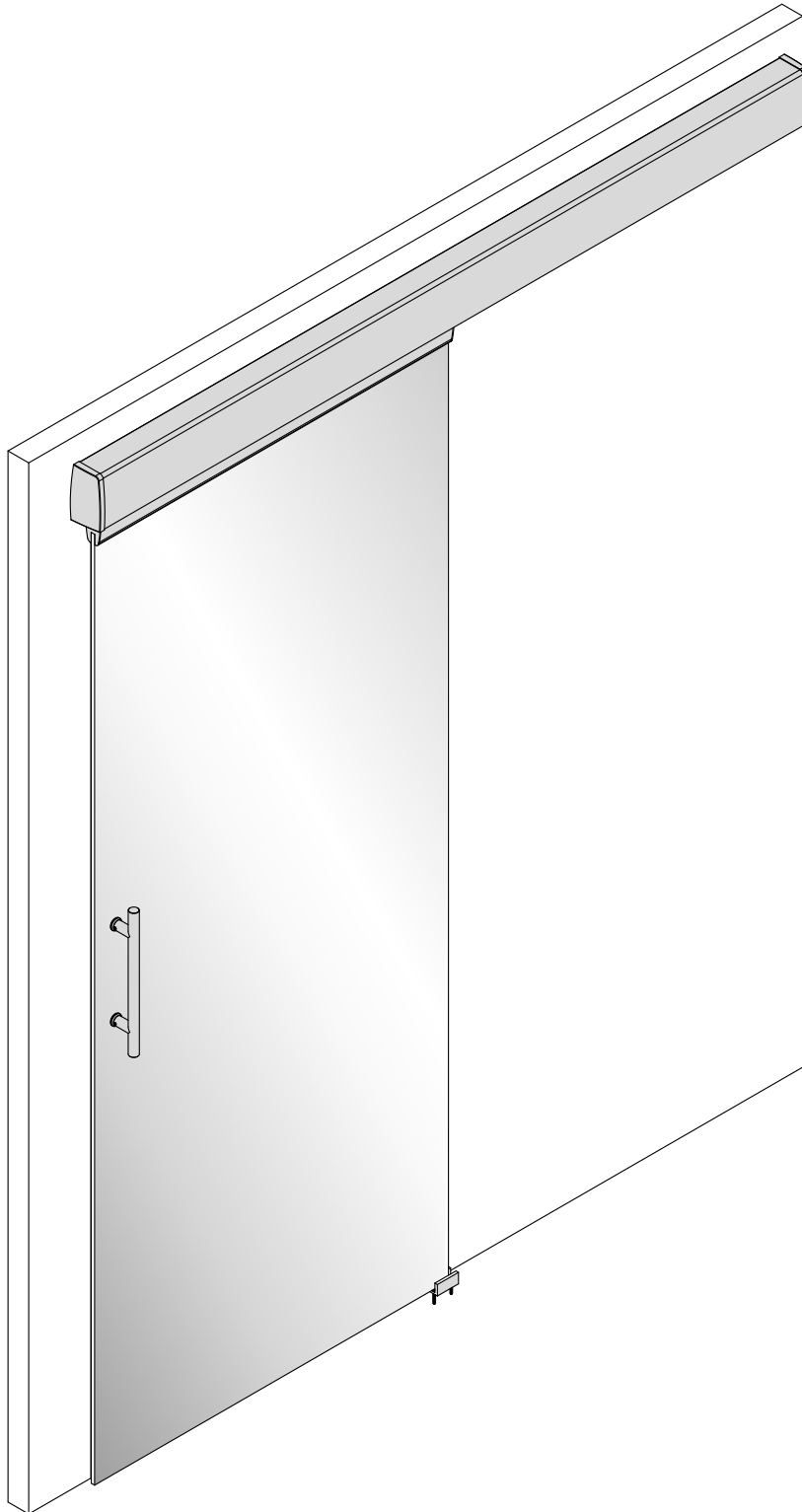

**CONDITIONS DE POSE :**

- Produit destiné à une utilisation en intérieur
- Le montage doit être effectué par des monteurs qualifiés
- Les monteurs doivent se munir d'équipements de protection individuel conventionnel tels que: gants, lunettes, etc...

**CONDITIONS OF INSTALLATION:**

- Product intended for indoor use
- Installation must be performed by qualified fitters
- The editors should be equipped with personal protective equipment Conventional such as gloves, goggles, etc ...

**MONTAGEVORAUSSETZUNGEN**

- Das Produkt ist für den Einsatz im Innenbereich vorgesehen.
- Die Montage darf nur von Fachmonteuren durchgeführt werden
- Die Monteure müssen die übliche persönliche Schutzausrüstung (Handschuhe, Schutzbrille usw.) verwenden.

**OUTILLAGE NÉCESSAIRE A LA POSE :**

- Mètre
- Visseuse/Tournevis
- Perceuse
- Niveau à bulle
- Clé BTR 2,5 mm fournie : pour les vis des arrêts de crémaillère

**TOOLS REQUIRED FOR INSTALLATION:**

- meter
- Screwdriver
- Drill
- Spirit level
- 2.5 mm hex wrench provided: for stops rack screw

**FÜR DEN EINBAU ERFORDERLICHE WERKZEUGE.**

- Gliedmaßstab
- Schrauber / Schraubendreher
- Bohrmaschine
- Wasserwaage
- Mitgelieferter BTR-Schlüssel, 2,5 mm: für die Arretierungsschrauben der Zahnstangen.

**COMPOSANTS NÉCESSAIRES NON FOURNIS :**

- 8 Chevilles plastique pour vis tête ronde Ø4,5 pour la fixation du rail
- 2 vis tête fraisée Ø4,5 pour fixation du guide au sol
- 2 Chevilles pour vis tête fraisée Ø 4,5 pour la fixation du guide au sol

**COMPONENTS REQUIRED BUT NOT PROVIDED:**

- 8 plastic anchors for screws round head Ø4, 5 for rail fixing
- 2 countersunk screw Ø4, 5 for setting the ground guide
- 2 anchors for screws countersunk head Ø 4.5 for setting the ground guide

**NICHT MITGELIEFERTE, ERFORDERLICHE KLEINTEILE**

- 8 Kunststoffdübel für Rundkopfschrauben Ø 4,5 zur Befestigung der Schiene
- 2 Linsensenkopfschrauben Ø 4,5 zur Befestigung der Bodenführung
- 2 Dübel für Linsensenkopfschrauben Ø 4,5 zur Befestigung der Bodenführung

**INDICATIONS GENERALES POUR PORTES D'INTERIEUR FERMETURE SOFTCLOSE**

Données techniques : Poids maxi par panneau : 80 Kg  
Mode de fonctionnement : Ferme porte automatique.

**Données générales**

Ce système de fermeture de porte automatique est destiné à déplacer un panneau coulissant de poids maxi de 80 Kg de type porte. Le panneau doit être guidé en partie basse en plus de sa liaison coulissante supérieure. Ce système est destiné à être utilisé à l'intérieur.

Le système de fermeture automatique dont vous vous êtes porté acquéreur, a été conçu et fabriqué avec beaucoup de soin et doit être traité avec tout autant d'attention. Afin de profiter pleinement des qualités et du confort de ce produit nous vous invitons à respecter la notice de montage.

La garantie du produit s'applique si, et seulement si, la mise en œuvre a été réalisée selon les indications de la notice de pose, si les règles de l'art ont été respectées, si les produits utilisés (rail, bandeau, montures à galets, guides et accessoires) sont des produits MANTION. Le produit doit être stocké dans un endroit clos et sec, à une température de 0°C a +45°C

MANTION décline toute responsabilité quant à la dégradation de l'ensemble coulissant qui serait liée au non respect des règles de l'art dans la mise en oeuvre ou l'utilisation.

Vérifiez fréquemment l'efficacité du ralentisseur et l'état du câble de liaison et de son point d'accrochage pour déceler tout signe d'usure ou de détérioration. Ne pas jeter dans la nature les emballages, veuillez les traiter selon les normes en vigueur dans le pays (séparation des cartons, plastiques et autres matériaux).

Avant de réaliser l'installation, vérifiez l'intégrité du produit, et la capacité de la structure à porter le produit 'portes coulissantes' dans sa globalité. veillez au bon montage des bandeau et embouts de bandeau, ceci afin d'éviter tout risque d'entraînement de doigt, cheveux ou objet entre la crémaillère et le pignon de commande.

**GENERAL GUIDELINES FOR INTERIOR DOORS Softclose**

Technical Data : Load per panel: 80 Kg

Mode : Automatic door closes.

**General Information**

This system of automatic door closure is intended to move a sliding panel of maximum weight of 80 Kg of door type. The panel shall be guided at the bottom in addition to its sliding link above. This system is intended to be used indoors.

The automatic closing system which you were received, was designed and manufactured with great care and must be treated with equal attention. To take full advantage of the qualities and comfort of this product please follow the instructions.

The product warranty applies if and only if the implementation was carried out as described in the installation manual, if the rules of art have been met, if the products used (rail, headband, eyeglass frames roller, guides and accessories) are MANTION products. The product should be stored in an enclosed and dry at a temperature of 0 ° C to +45 ° C

MANTION not responsible for the degradation of the sliding assembly which is linked to non-compliance of the art in the implementation or use.

Frequently check the efficiency of the decelerator and the status of the connecting cable and its attachment point for signs of wear or damage. Do not dump in the packaging, please treat them according to standards in the country (separation of cardboard, plastics and other materials).

Before performing the installation, verify product integrity and the ability of the structure to carry the product 'sliding doors' in its entirety. ensure the proper mounting pelmet en endcap pelmet, in order to avoid driving finger, hair or object between the rack and control sprocket.

**ALLGEMEINE ANGABEN FÜR INNENTÜREN MIT SOFTCLOSE-SCHLIESSYSTEM**

Technische Daten : Höchstgewicht je Türfüllung: 80 kg

Funktionsweise : Selbsttätiger Türschließer

**Allgemeine Daten**

Dieses selbsttätige Türschließsystem eignet sich zur Betätigung eines Paneels wie z.B. eine Türfüllung mit einem Gewicht bis zu 80 kg. Zusätzlich zur oberen verschiebbaren Verbindung muss das Paneel im unteren Bereich geführt werden. Dieses System ist für den Einsatz im Innenbereich gedacht.

Sie haben ein selbsttätiges Schließsystem erworben, das mit großer Sorgfalt entwickelt und hergestellt wurde und mit ebenso großer Aufmerksamkeit behandelt werden sollte. Beachten Sie bitte die Hinweise dieser Montageanleitung, um die Vorzüge und den Komfort dieses Produktes voll genießen zu können.

Die Produktgarantie gilt nur dann, wenn der Einbau gemäß den Hinweisen der Montageanleitung fachgerecht erfolgt und wenn die verwendeten Produkte (Schiene, Blende, Beschlagsätze mit Rollen, Führungen und Zubehör) Originalprodukte von Manton sind. Das Produkt ist in einem geschlossenen und trockenen Raum bei einer Temperatur von 0°C - +45°C zu lagern.

Manton haftet nicht für Beschädigungen der Schiebevorrichtung im Zusammenhang mit einem nicht fachgerechten Einbau bzw. einer unsachgemäßen Verwendung.

Überprüfen Sie häufig die Wirkung der Bremse und den Zustand des Verbindungskabels sowie dessen Aufhängpunkt auf Abnutzungs- bzw. Beschädigungsspuren.

Verpackungen nicht in die Natur wegwerfen, sondern gemäß den Bestimmungen des jeweiligen Landes entsorgen (Trennung von Pappe, Kunststoffen und anderen Materialien).

Vor Durchführung des Einbaus die Vollständigkeit des Produktes sowie die Tragfähigkeit des Bauwerks/Untergrund in Bezug auf das gesamte Produkt „Schiebetür“ untersuchen. Achten Sie auf die richtige Montage der Blende und der Blendenendstücke, damit keine Gefahr besteht, dass Finger, Haare oder Gegenstände zwischen der Zahnstange und dem Steuerzahnkranz mitgerissen werden.

# ENCOMBREMENT - ABMESSUNGEN - DIMENSIONS - VOLUMEN

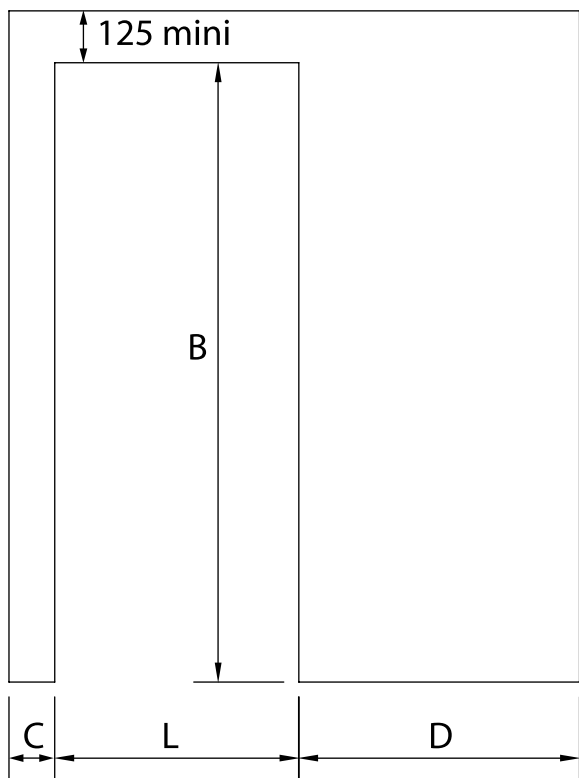

Réf. Kit Set nb / Art.-Nr.	L	D	C
<b>SC-70GA8 - SC-70GA10</b>	650 ---> 700	820	150
<b>SC-80GA8 - SC-80GA10</b>	750 ---> 800	920	150
<b>SC-90GA8 - SC-90GA10</b>	850 ---> 900	1020	150
<b>SC-100GA8 - SC-100GA10</b>	950 ---> 1000	1100	70
<b>SC-145GA8 - SC-145GA10</b>	1400 ---> 1450	1550	70

SOFTCLOSE située à gauche.  
Pour montage à droite, faire une symétrie du croquis.

SOFTCLOSE to the left.  
For mounting on the right, make a sketch of symmetry.

SOFTCLOSE linksseitig angebracht.  
Für eine Montage rechts, Skizze spiegeln

SOFTCLOSE situado en la parte izquierda.  
Para montaje a derecha, hacer simetría del croquis.

L: Largeur baie / door clearance / Öffnungsbreite / Ancho del hueco  
D: Refoulement mini / minimum discharge rating / Mindestrücklauf / Retroceso mín.

Dimensions de la porte - Abmessungen von Türen - Dimensions of doors - Dimensiones de las puertas

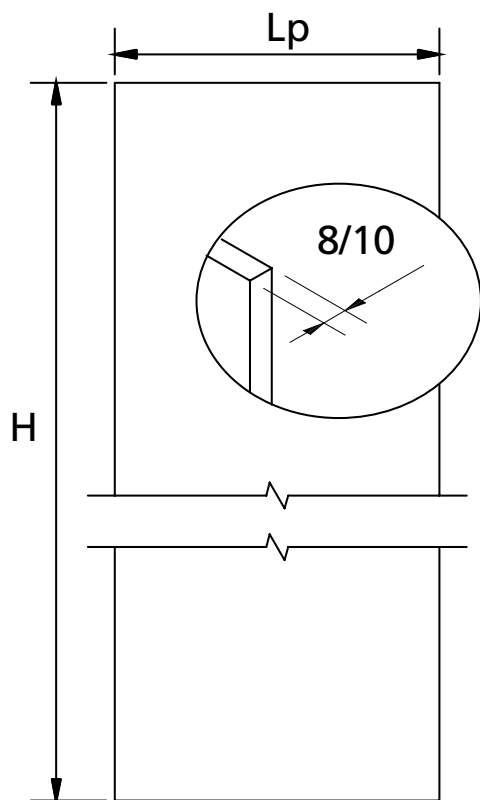

Réf. Kit Set nb / Art.-Nr.	Lp	H
<b>SC-70GA8 SC-70GA10</b>	Lp = L + 55	H = B - 40
<b>SC-80GA8 SC-80GA10</b>		
<b>SC-90GA8 SC-90GA10</b>		
<b>SC-100GA8 SC-100GA10</b>		
<b>SC-145GA8 SC-145GA10</b>		

H: Hauteur porte / door height / Türhöhe / Altura puerta  
Lp: Largeur porte / Door width / Türbreite / Anchura puerta

# COMPOSITION - ZUSAMMENSETZUNG - COMPOSICIÓN

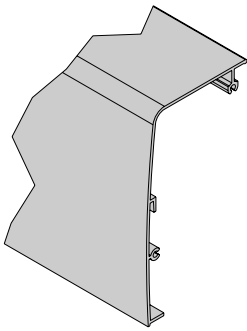

BANDEAU / PELMET / BLENDE / TAPETA	
Ref. Kit / Set nb / Art.-Nr..	Lg / length / Länge
SC-70	1600
SC-80	1800
SC-90	2000
SC-100	2100
SC-145	3000

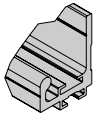

RAIL / TRACK / SCHIENE / PERFIL	
Ref. Kit / Set nb / Art.-Nr..	Lg / length / Länge
SC-70	1500
SC-80	1700
SC-90	1900
SC-100	2000
SC-145	2900

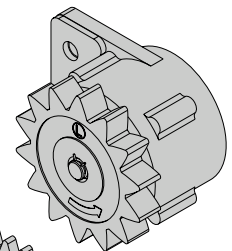
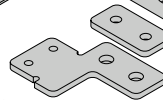
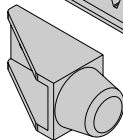
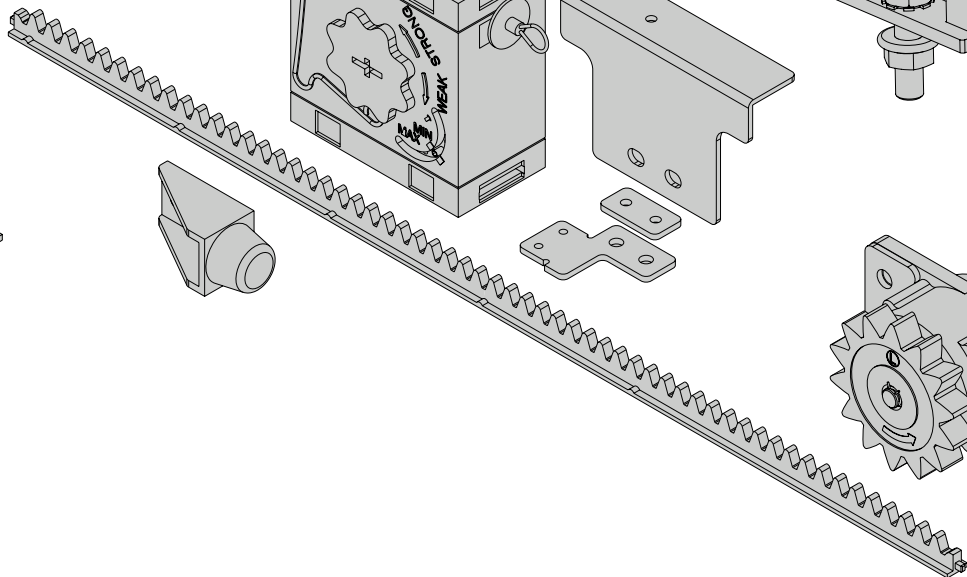
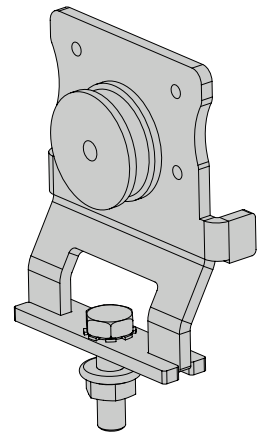
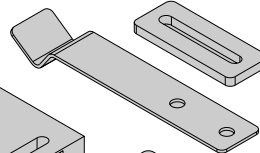
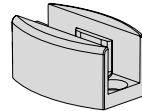
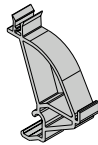
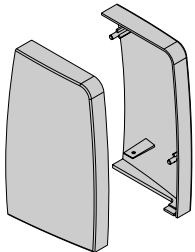
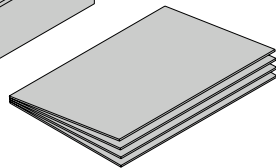
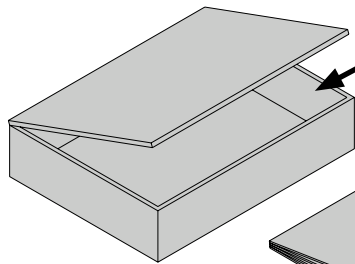
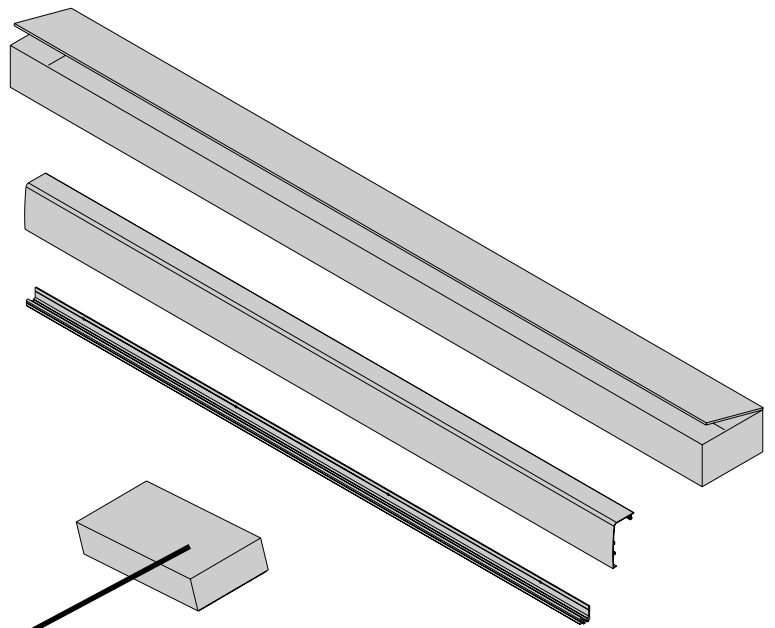

1.

a

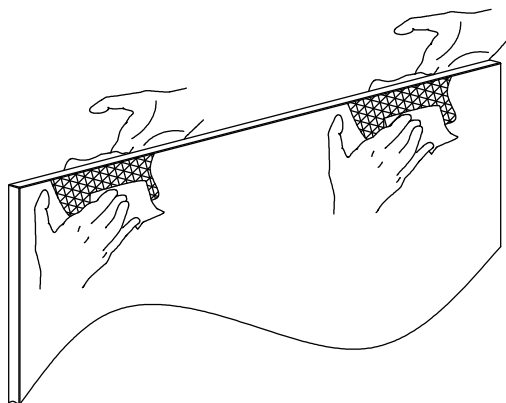

Face 1

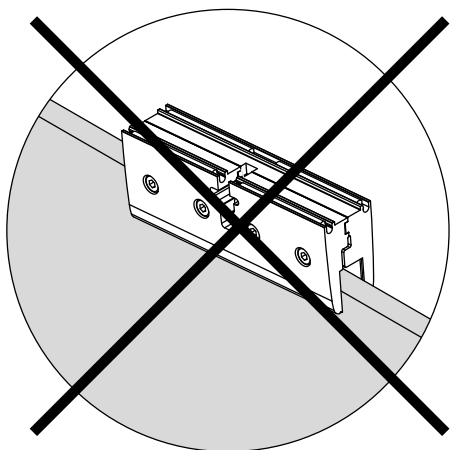

b

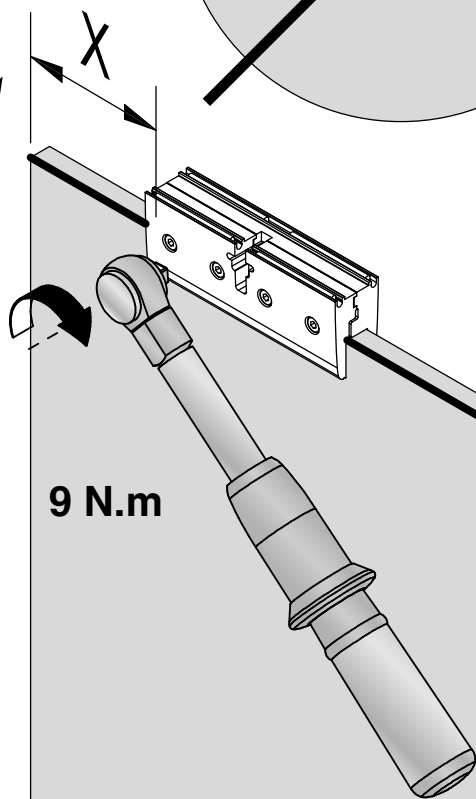
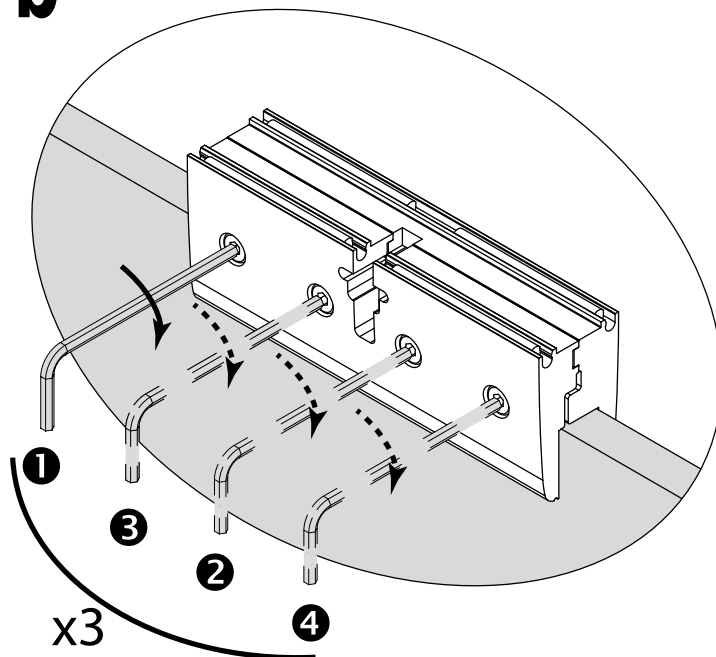

9 N.m

Face 1

Ref. Kit / Set nb / Art.-Nr.	X
SC-70	75
SC-80	75
SC-90	75
SC-100	155
SC-145	155

2.

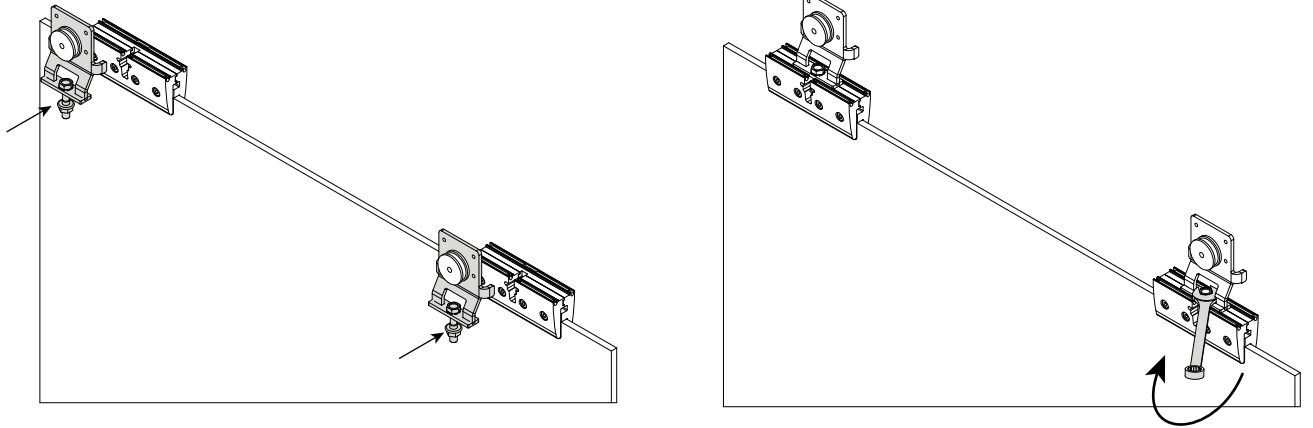

3.

**a**

Pignon face "R" pour porte à gauche  
 Pignon face "L" pour porte à droite

Sprocket face "R" Door left  
 Sprocket face "L" Door right

Zahnkranz mit Fläche „R“ für Tür links  
 Zahnkranz mit Fläche „L“ für Tür rechts

Piñón cara « R » para puerta a izquierda  
 Piñón cara « L » para puerta a derecha

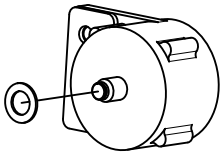

**b**

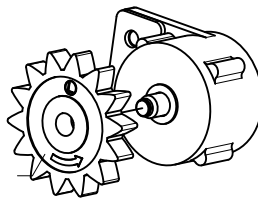

**c**

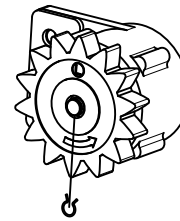

**d**

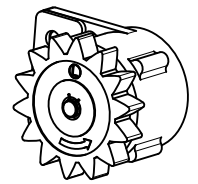

4.

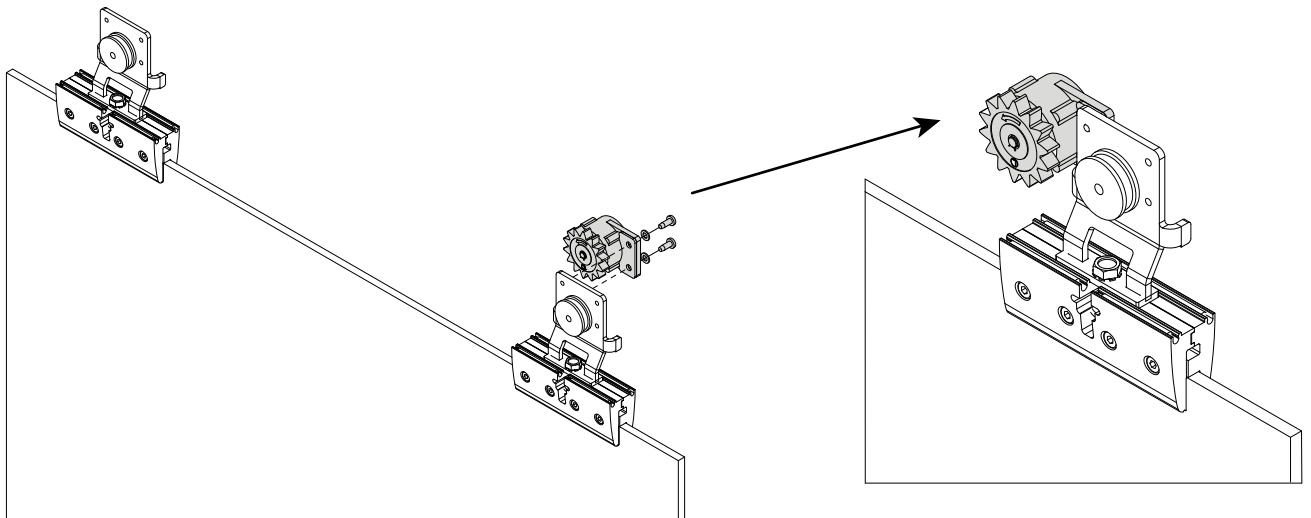

**Montage représenté avec ouverture à gauche. Pour une ouverture à droite, faire une symétrie du croquis.**

**Assembly shown with left opening. For a right opening, make a sketch of symmetry.**

**Die Abbildung zeigt ein linkes Öffnen. Für ein rechtes Öffnen symmetrische Abbildung.**

**Montaje presentado con apertura a la izquierda. Para un montaje a la derecha, hacer una simetría del croquis**

# 5.

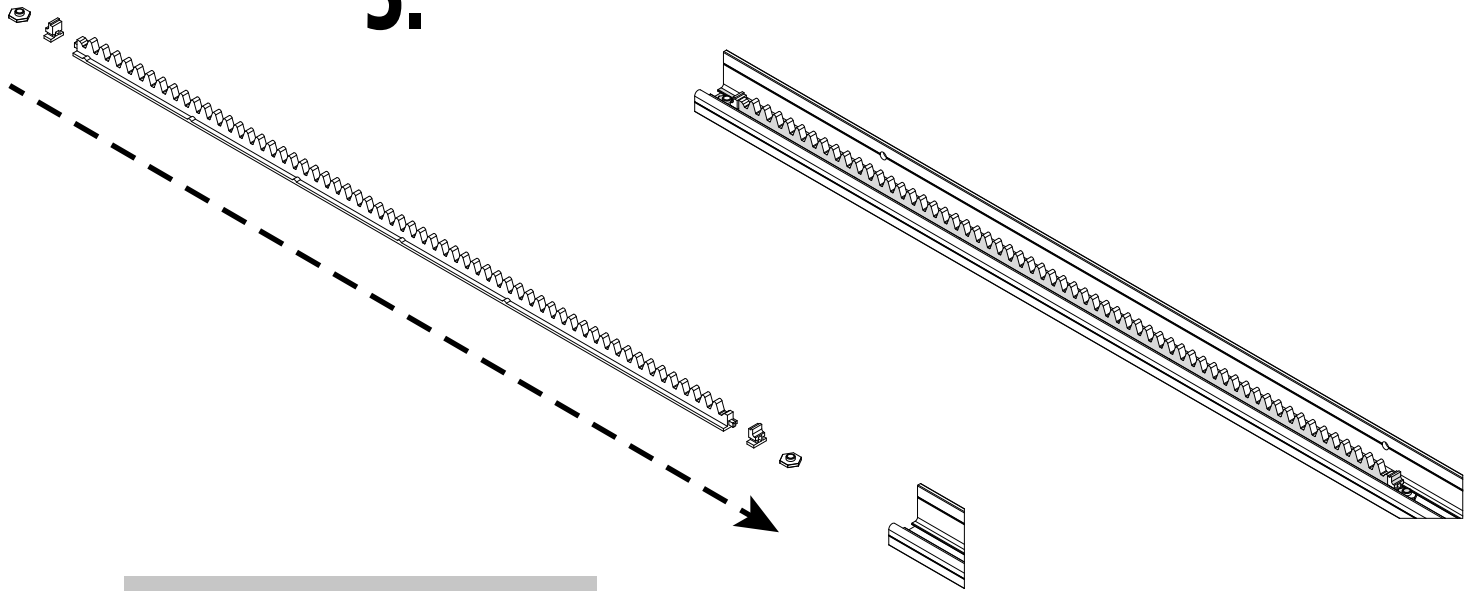

# 6.

**SC-70 / SC-80 / SC-90**

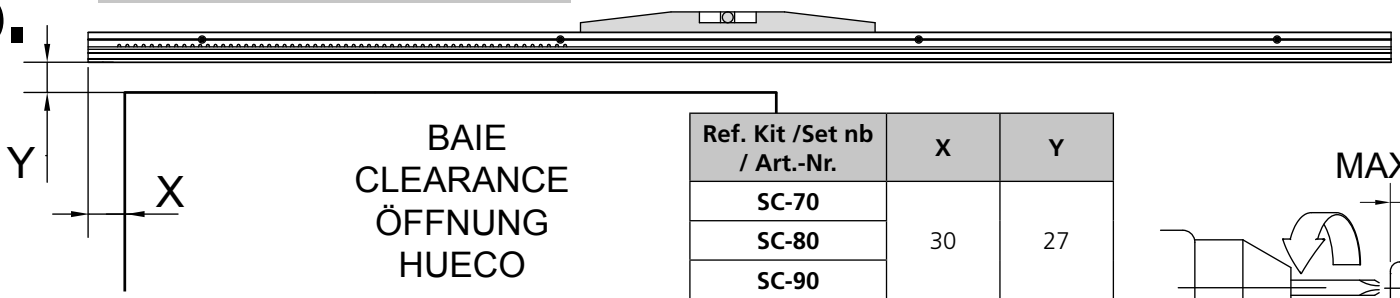

**SC-100 / SC-145**

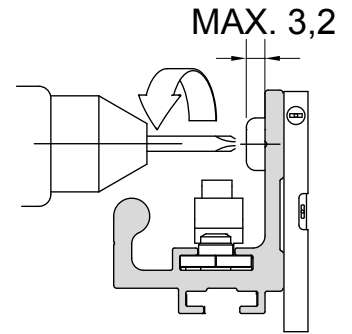
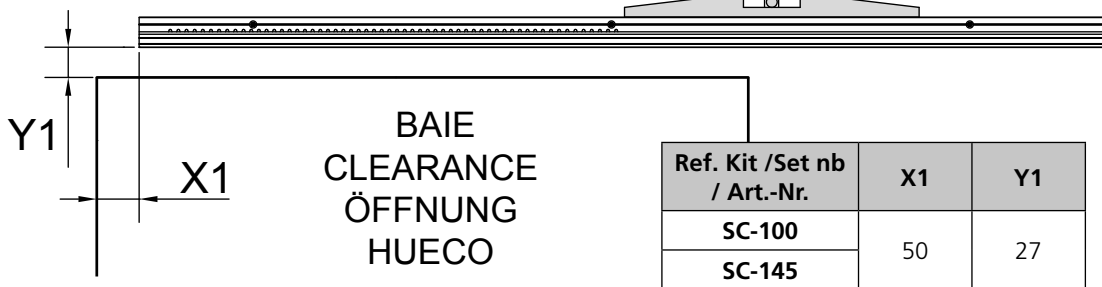

# 7.

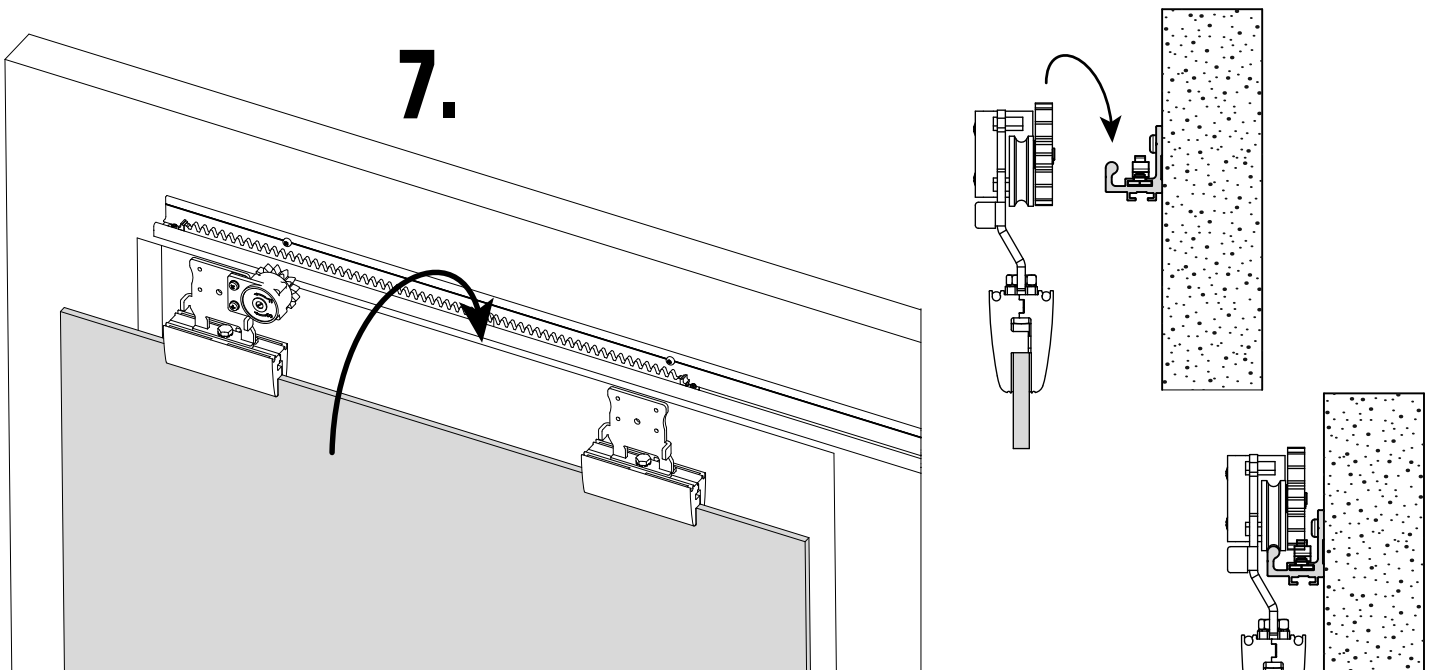

8.

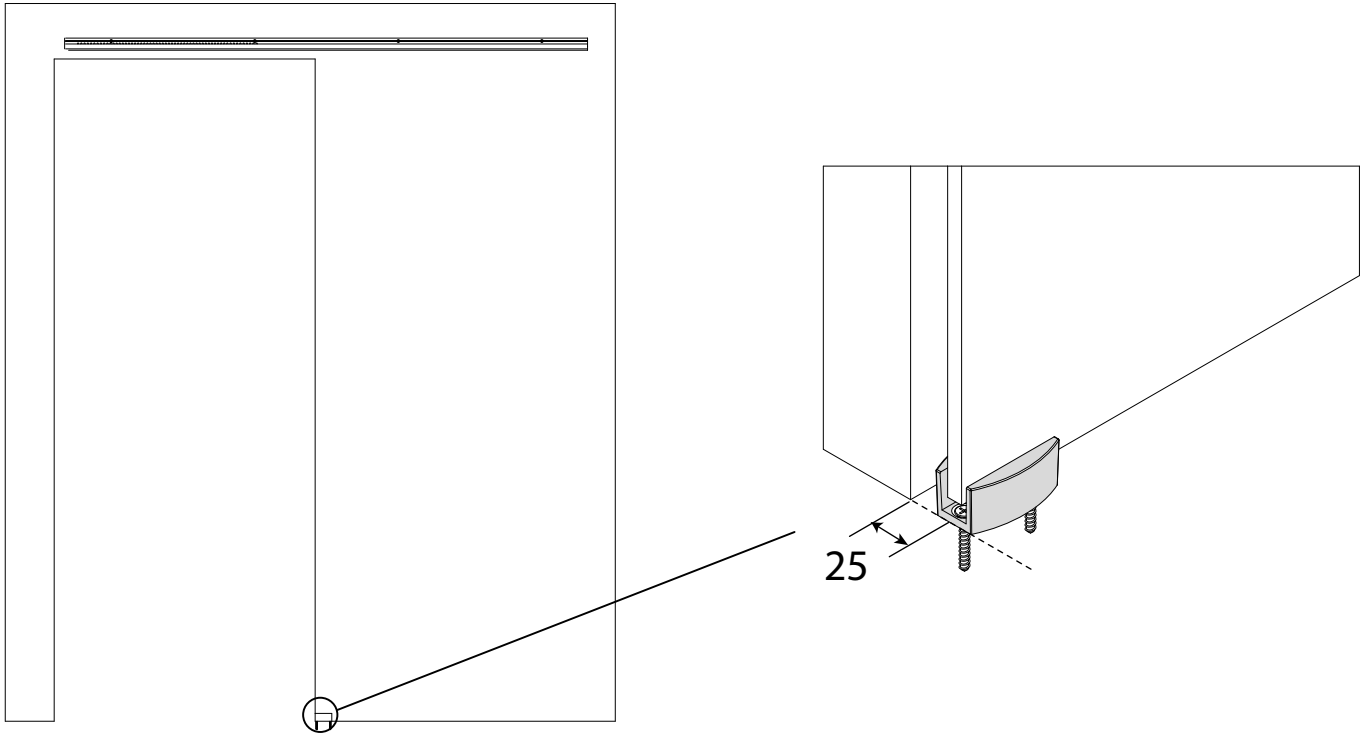

9.

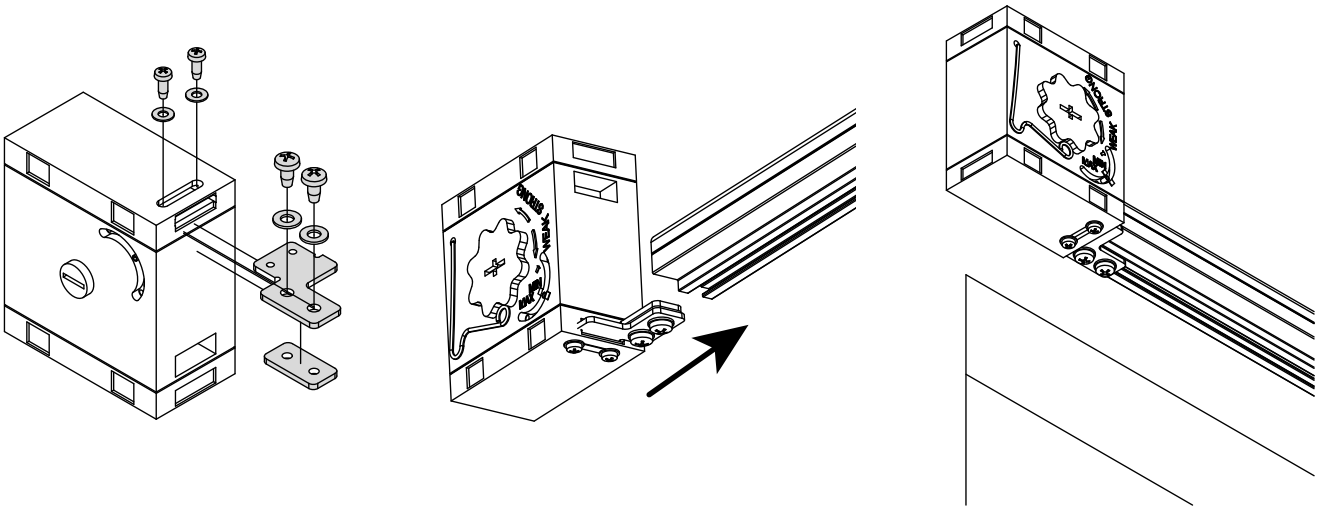

10.

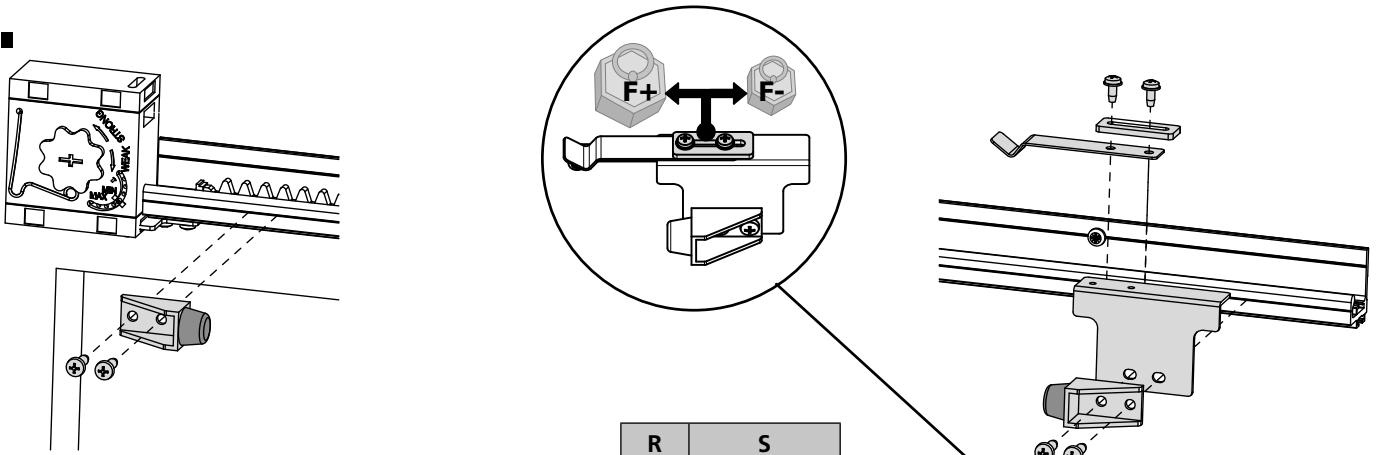

	R	S
SC-70		
SC-80	80	(2 x L) -125
SC-90		
SC-100	160	(2 x L) -285
SC-145		

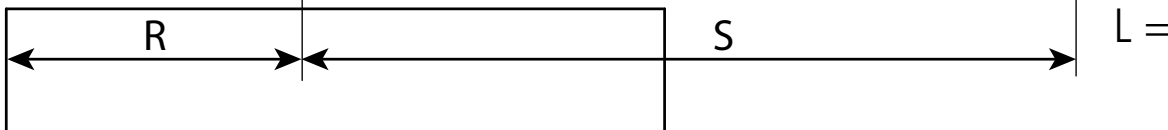

L =  
 Largeur porte  
 Door width  
 Türbreite  
 Anchura puerta

# 11.

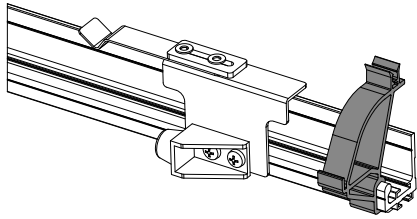
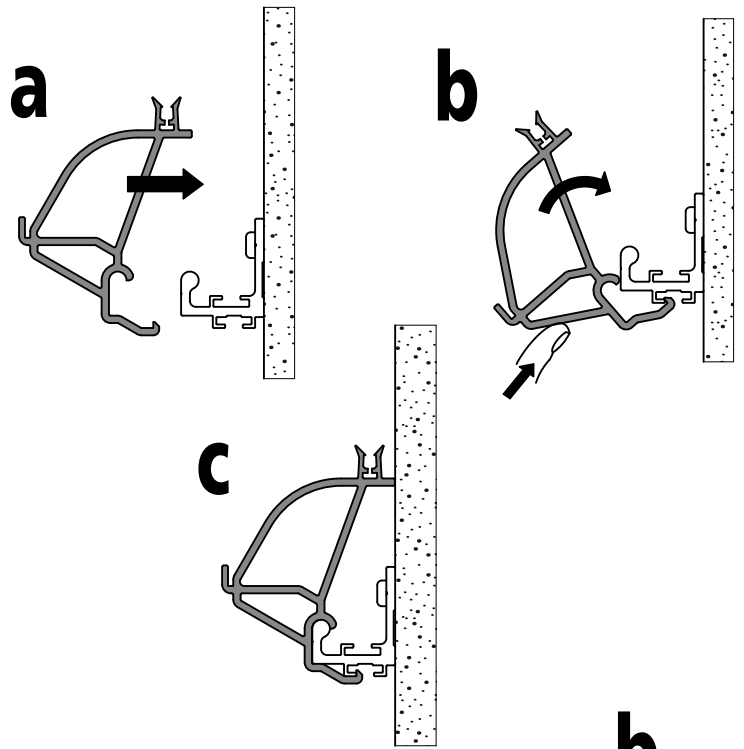
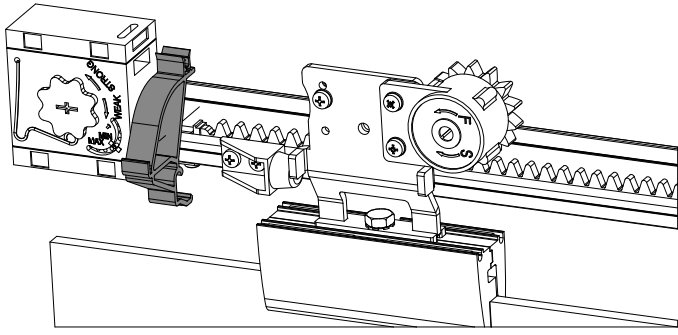

# 12.

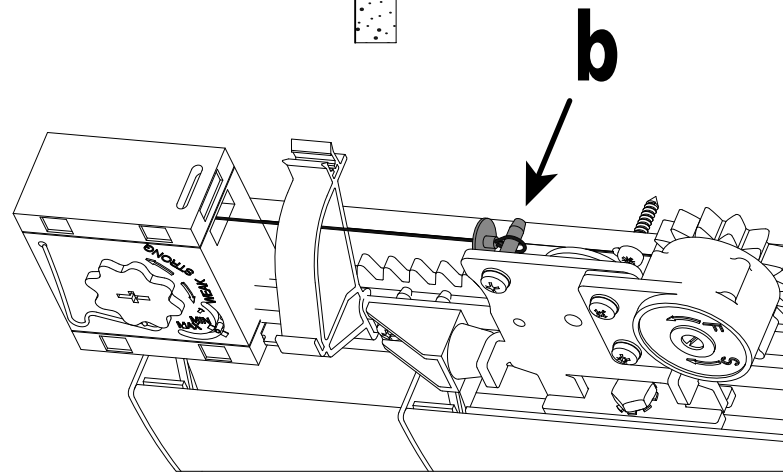
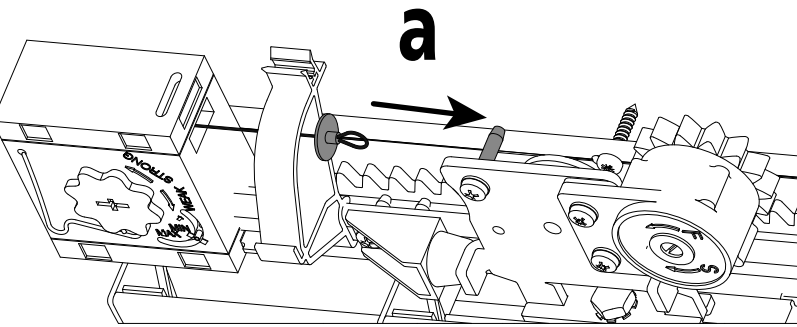

# 13.

Indicateur tension ressort  
Indicator of spring force  
Indikator für die Federkraft  
Indicador de tensión del resorte

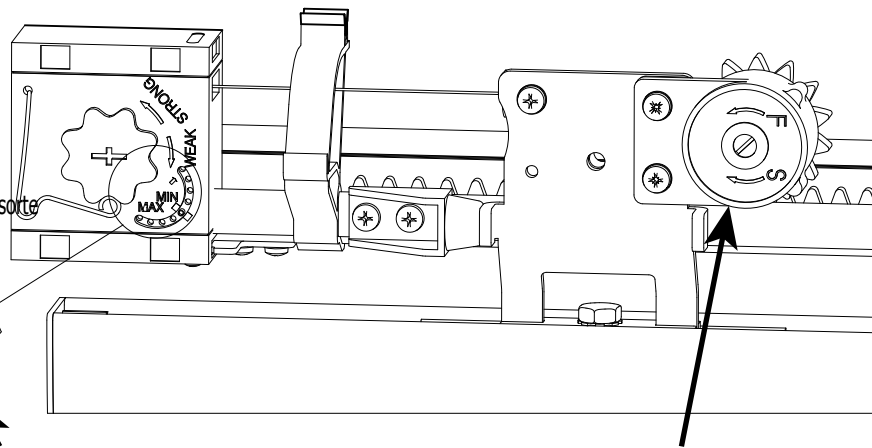
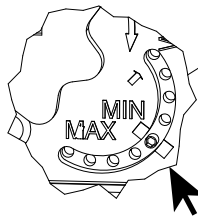

REGLAGE VITESSE FERMETURE PORTE  
ADJUSTING CLOSING FORCE  
EINSTELLEN DER TÜRSCHLISSGESCHWINDIGKEIT  
REGULACIÓN DE LA VELOCIDAD DE CIERRE PUERTA

REGLAGE RALENTISSEUR FIN FERMETURE  
ADJUSTING CLOSING SPEED  
EINSTELLEN DER BREMSE BIS ZUR ENDPOSITION  
REGULACIÓN FRENO DE FIN DE CARRERA

**S**

FREINAGE -  
LESS BRAKING  
BREMSEN -  
FRENO -

**F**

FREINAGE +  
MORE BRAKING  
BREMSEN +  
FRENO +

**14.**

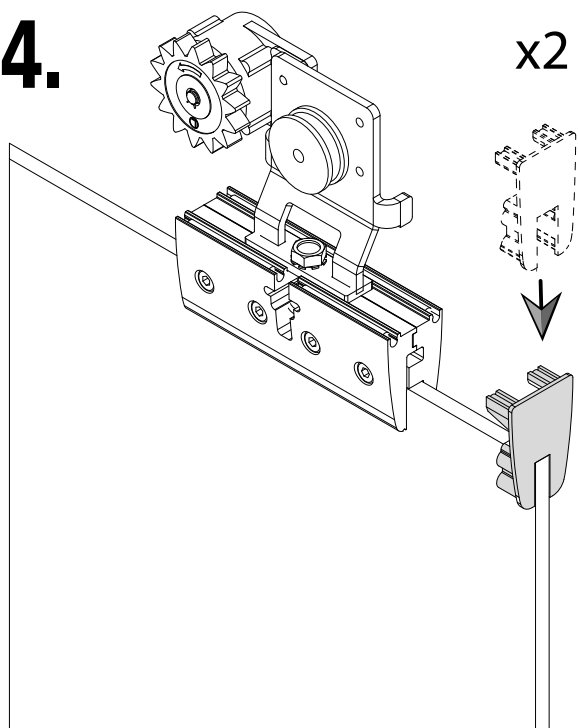

**15.**

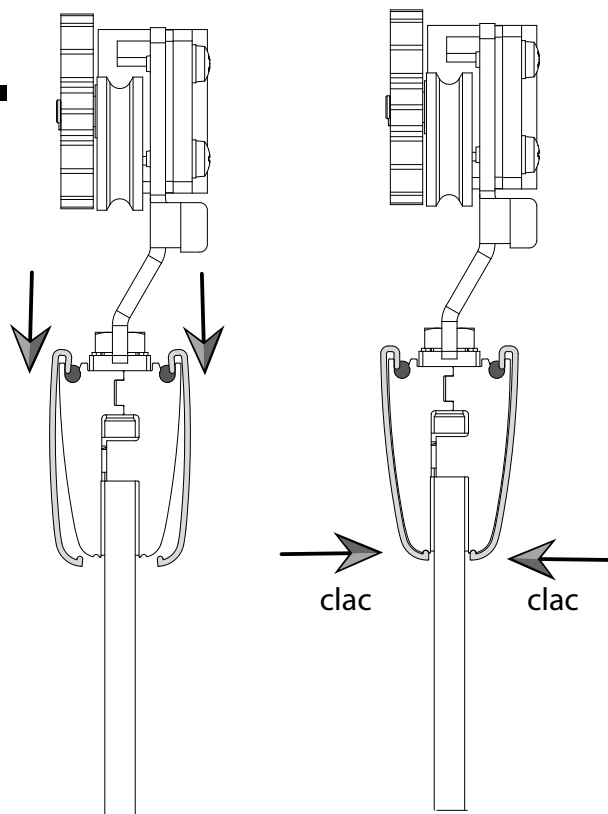

**16.**

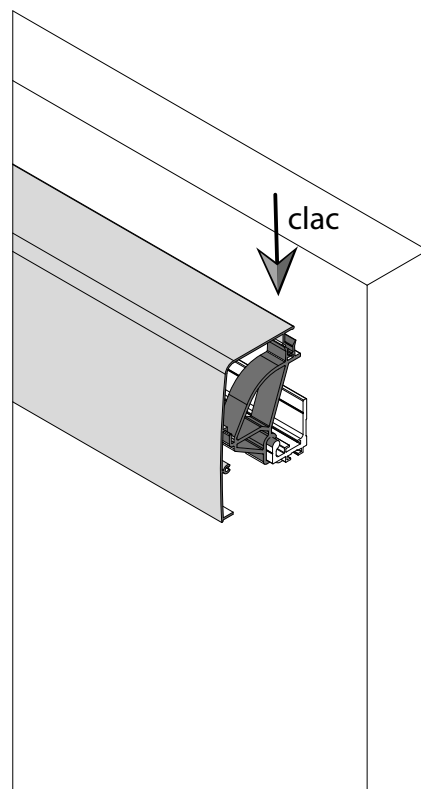
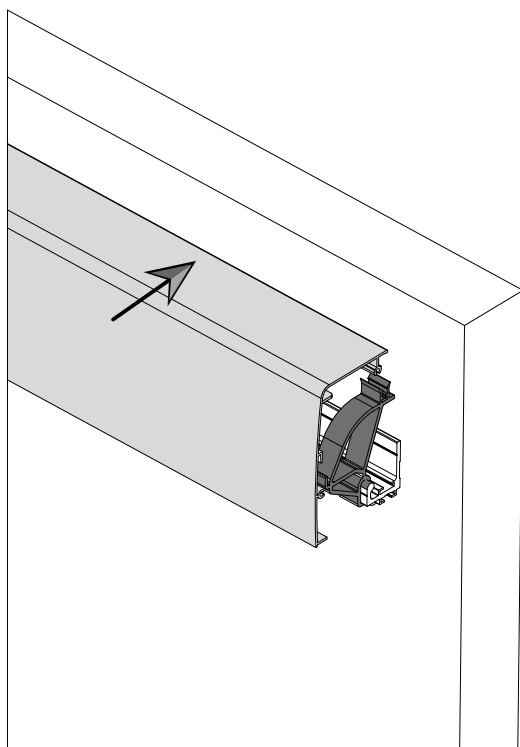

**17.**

