

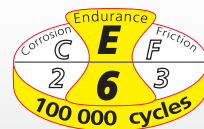

Système double pour portes de placard

SAF®-TWIN



Voir détails de la norme page 4

CAPACITÉ/PORTE	80 KG
RAIL	ALUMINIUM
DÉPLACEMENT	DROIT

RAILS DOUBLES EN ALUMINIUM

Référence	Désignation	
11108D35/P78	Rail double en aluminium brut, section 33x27 mm, percé tous les 0.44 m. Ecart entre les deux rails = 44.5 mm Longueur = 1.981 m	
11108D35/P118	Dito en longueur 2.997 m	
11108D45/P78	Rail double en aluminium brut, section 33x27 mm, percé tous les 0.44 m. Ecart entre les deux rails = 54 mm Longueur = 1.981 m	
11108D45/P118	Dito en longueur 2.997 m	



GARNITURE POUR 1 PANNEAU

SAF80A-7	Garniture pour équiper 1 panneau comprenant : - 2 montures SAF81A (axes inox montés sur roulements à billes) - 2 platines 10036 - 2 butées 11213 - 1 guide bas 1124 - Vis de pose, clés et notice de montage.	6
----------	--	---

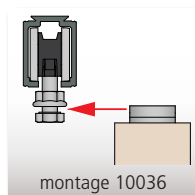

GARNITURE SAF80A-7



ACCESSOIRES

11011/P78	Bandeau en aluminium anodisé à clipser. S'utilise dans le cas d'une fixation au plafond. Hauteur = 63 mm - Longueur = 1.981 m .	20
11011/P118	Dito en longueur 2.997 m	20
M66S	Système de butée amortisseur permettant une fermeture et/ou une ouverture tout en douceur de la porte (sur 100 mm). L'amortisseur accompagne la porte de façon automatique jusqu'à la position ouverte et/ou fermée. Pour portes comprises entre 20 et 60 Kg .	1
M67S	Dito pour portes comprises entre 61 et 80 Kg . Butée amortisseur équipée de galets pour un guidage parfait.	1
11036	Platine pour portes jusqu'à 80 Kg . Un jeu de 11 mm mini est nécessaire entre la porte et le bas du rail. Peut être encastrée. Pour un montage latéral de la porte.	50
1103R	Guide bas en plastique noir.	10

* pour un fonctionnement optimal, il est important de choisir le bon amortisseur en fonction du poids de votre porte.

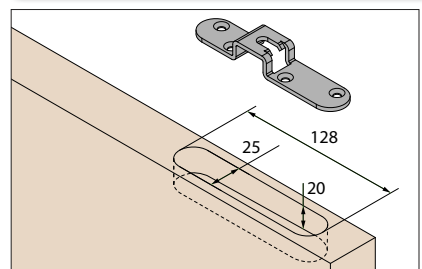

Platine 11036 : à encastrer pour un jeu minimum rail/porte

Système coulissant droit double, pour la réalisation de placard de 2 ou 3 panneaux, jusqu'à 80 Kg chacun et une épaisseur max de :

- 35 mm pour le rail 11108D35
- 45 mm pour le rail 11108D45

- SILENCIEUX : fruit de nombreuses heures d'études et de tests, nos nouvelles montures garantissent un confort de roulement inégalé.
- INGÉNIEUX : montures équipées d'une rotule qui améliore l'endurance du système et permet de s'adapter aux imperfections du support de pose.
- PRATIQUE : montage simple et rapide grâce à son double rail

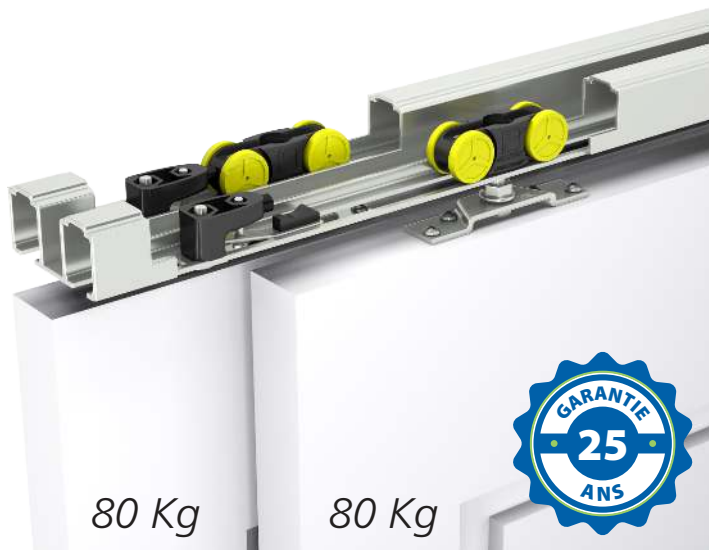

SAF®-TWIN

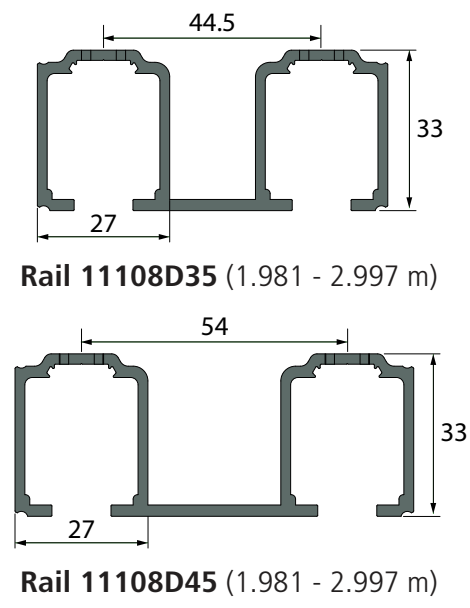

SAF®-TWIN

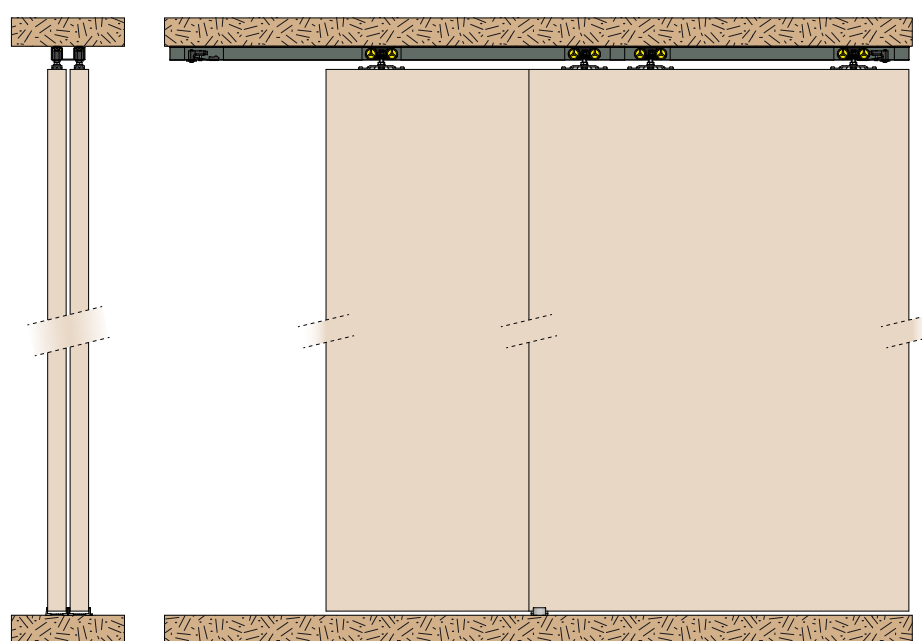

Amortisseur ferme-porte M66S
intégré dans le rail



Amortisseur ferme-porte M67S
intégré dans le rail



Le nombre d'amortisseur dépend de la largeur mini de la porte :

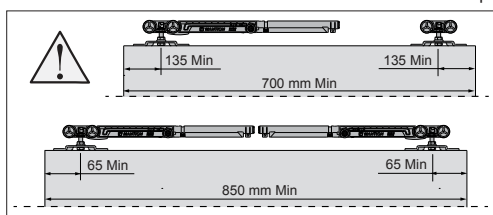

Amortisseur M66S

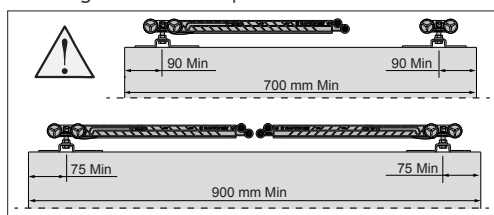

Amortisseur M67S

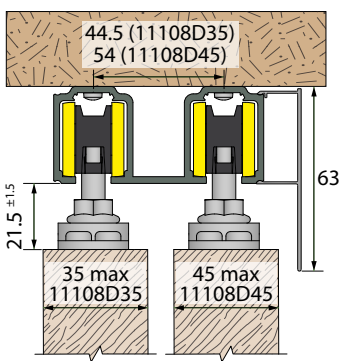

Montage fixation plafond

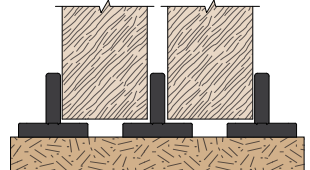

Montage 1103R

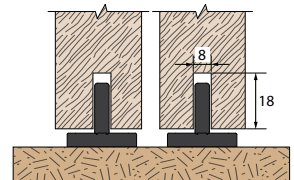

Montage 1103R + rainure

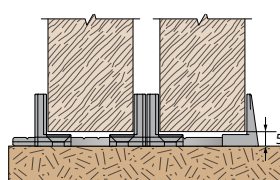

Montage 1124