

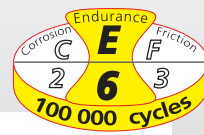

# Système coulissant droit pour portes en bois

## MA40B



Voir détails de la norme page 4

CAPACITÉ/PORTE	40 KG
RAIL	ALUMINIUM
DÉPLACEMENT	DROIT

### ENSEMBLES POUR PORTES JUSQU'À 40 KG

Référence	Désignation	
MA40B-165	Ensemble pour portes jusqu'à 40 Kg comprenant : - 1 rail aluminium brut - longueur 1.65 m percé tous les 0.44 m - 2 montures MA40B avec 2 platines 13036 - 2 butées d'arrêt réglables 11213 - 1 guide bas 1103 - Visserie et notice de montage	8
MA40B-190	Dito avec un rail en longueur de 1.90 m.	8
MA40B-240	Dito avec un rail en longueur de 2.40 m.	8



### ACCESSOIRES

11213540	Butée ferme-porte hydraulique pour portes de 40 Kg maxi (MA40B)	10
M66	Système de butée amortisseur permettant une fermeture tout en douceur de la porte (sur 100 mm). L'amortisseur accompagne la porte de façon automatique jusqu'à la position fermée. Pour portes comprises entre 21 et 60 Kg. Convient pour les ensembles MA40B. 2 amortisseurs conseillés sur portes à partir de 850 mm de largeur.	
1084	Butée à visser	10
1106/110	Profil U en PVC noir 12x17 à encastrer sous la porte. Facilite le coulissement de celle-ci, convient pour le guide 1103. Longueur = 1.10 m.	
11050-2	Kit de synchronisation pour 2 portes en opposition de 40 Kg maxi chacune comprenant : - 2 poulies assemblées - 1 équerre d'entraînement et 1 équerre de fixation avec ressort - 1 câble diamètre 1.5 mm et de longueur 10 m (baie de 2.2 m Maxi) - Visserie et notice de montage	
2528	Support équerre pour fixation murale du rail (rail MA40), livré avec vis, écrou et rondelle. Se fixe tous les 0.44 m. Hauteur = 17 mm - Longueur = 22 mm - ep. 18/10°	25
3538D	Support équerre pour fixation murale de rails MA40 jumelés. Se fixe tous les 0.44 m. Hauteur = 34 mm - Longueur = 62 mm - ep. 30/10°	10
66RDM	Équerre murale pour rail démontable dans un montage entre cloisons. L'équerre se fixe en fond de caisson et au niveau du passage. Permet un accès rapide aux éléments se trouvant dans le rail (remplacement d'une monture ...)	
66RDP	Dito avec fixation plafond.	
11036L-1*	Platine d'angle à visser en extrémité de panneau. Permet le montage de la porte dans l'axe du rail. Pour utiliser le(s) amortisseur(s) M66/67 : - pour 1 amortisseur : largeur mini de la porte : 890 mm - pour 2 amortisseurs : largeur mini de la porte : 940 mm	25

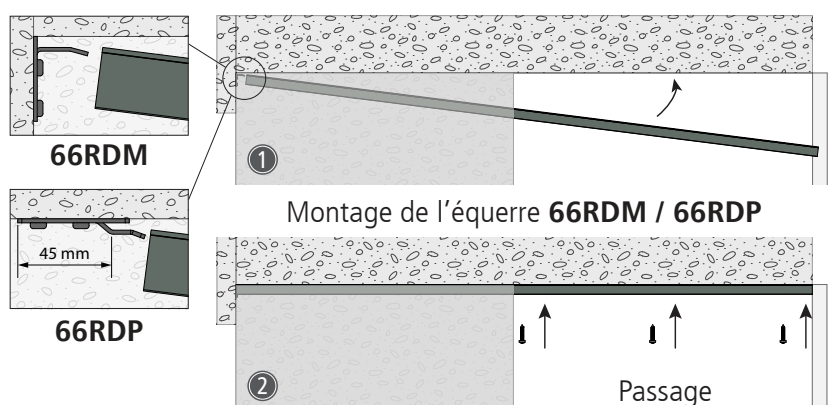
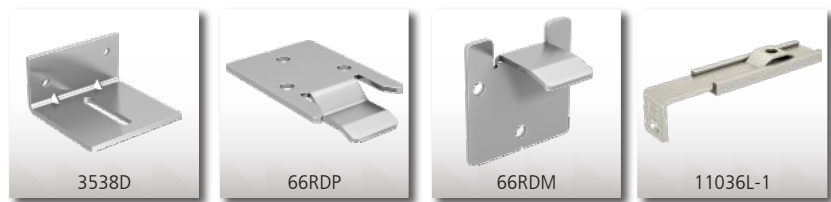

\* Voir détail p.22

40 Kg

Système coulissant en aluminium pour portes et placards d'intérieur, adapté à la pose sur chantier.

- SILENCIEUX : fruit de nombreuses heures d'études et de tests, nos nouvelles montures garantissent un confort de roulement inégalé
- CONFORTABLE : butée ferme-porte hydraulique et amortisseur ferme-porte en option
- INGÉNIEUX : montures équipées d'une rotule qui améliore l'endurance du système et permet de s'adapter aux imperfections du support de pose



MA40B

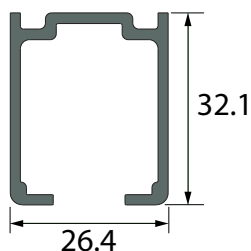

Rail MA  
(1.65 - 1.90 - 2.4 m)

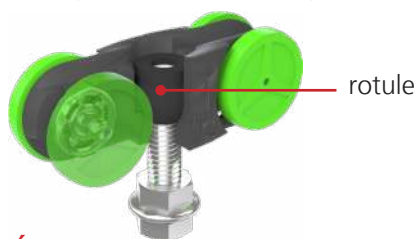

**INGÉNIEUX :**  
montures équipées d'une rotule qui améliore l'endurance du système et permet de s'adapter aux imperfections du support de pose.



Utilisation de l'équerre **3538D**  
pour rails jumelés

**OPTIONS :**



butée ferme-porte hydraulique



amortisseur ferme-porte M66

**MA40B**

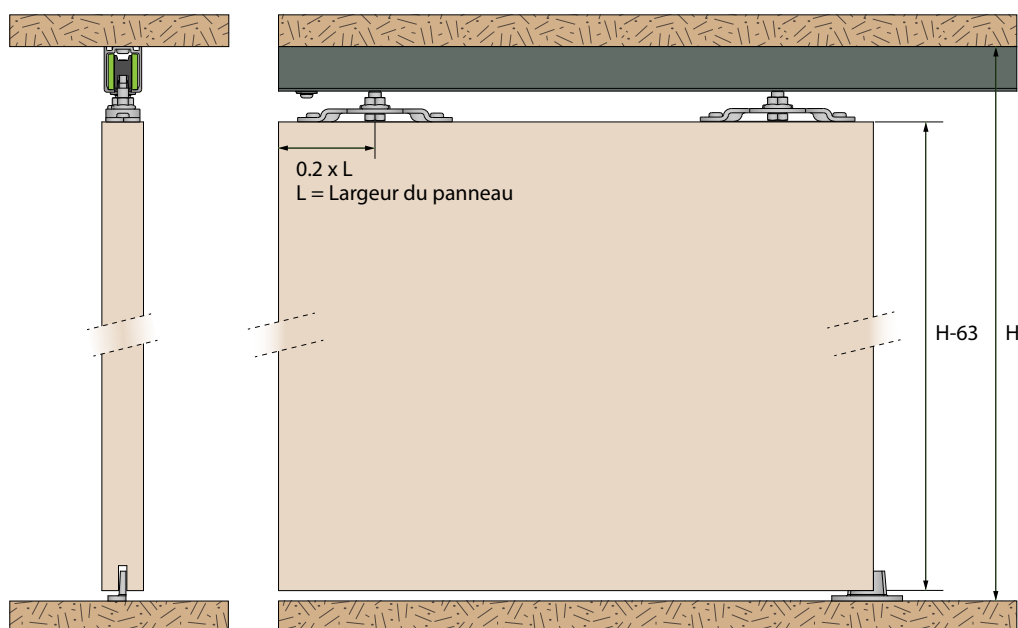

Montage guide **1103**

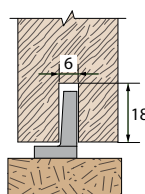

Montage guide **1103**  
avec profil **1106**

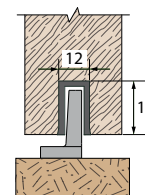

équerre **2528** → 17 maxi

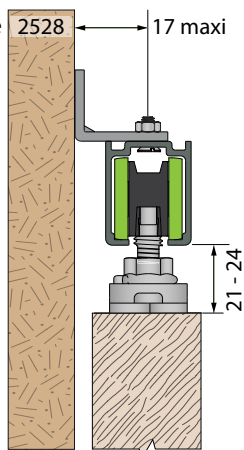

Montage fixation murale  
avec équerre **2528** (MA40)

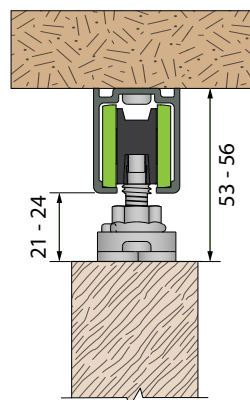

Montage fixation  
plafond

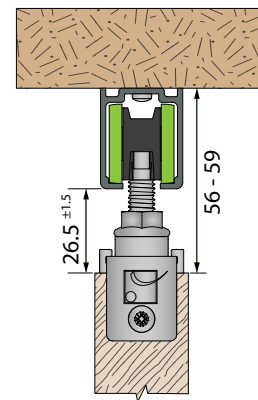

Montage fixation  
plafond avec platine **11036L**



# Système coulissant droit pour portes en bois

## MA80B

**Nouveau**

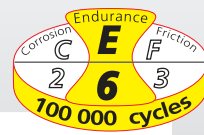

Voir détails de la norme page 4

CAPACITÉ/PORTE	80 KG
RAIL	ALUMINIUM
DÉPLACEMENT	DROIT

### ENSEMBLES POUR PORTES JUSQU'À 80 KG

Référence	Désignation	
MA80B-165	Ensemble pour portes jusqu'à <b>80 Kg</b> comprenant : - 1 rail aluminium brut - longueur <b>1.65 m</b> percé tous les 0.44 m - 2 montures <b>MA80B</b> avec 2 platines <b>13036</b> - 2 butées d'arrêt réglables <b>11213</b> - 1 guide bas <b>1103R</b> - Visserie et notice de montage	8
MA80B-190	Dito avec un rail en longueur de <b>1.90 m</b> .	8
MA80B-240	Dito avec un rail en longueur de <b>2.40 m</b> .	8

### ACCESSOIRES

11213S80	Butée ferme-porte hydraulique pour portes de <b>80 Kg</b> maxi (MA80B)	10
M66	Système de butée amortisseur permettant une fermeture tout en douceur de la porte (sur 100 mm). L'amortisseur accompagne la porte de façon automatique jusqu'à la position fermée. Pour portes comprises entre <b>21 et 60 Kg</b> . 2 amortisseurs conseillés sur portes à partir de <b>850 mm</b> de largeur.	
M67	Dito pour portes comprises entre <b>61 et 80 Kg</b> . Butée amortisseur équipée de galets pour un guidage parfait. 2 amortisseurs conseillés sur portes à partir de <b>900 mm</b> de largeur.	
1084	Butée à visser	10
1106/110	Profil U en PVC noir 12x17 à encastrer sous la porte. Facilite le coulissement de celle-ci, convient pour le guide <b>1103R</b> . Longueur = 1.10 m.	
11050-2	Kit de synchronisation pour <b>2 portes</b> en opposition de <b>40 Kg</b> maxi chacune comprenant : - 2 poulies assemblées - 1 équerre d'entraînement et 1 équerre de fixation avec ressort - 1 câble diamètre 1.5 mm et de longueur 10 m (baie de 2.2 m Maxi) - Visserie et notice de montage	
2529	Support équerre renforcé pour fixation murale du rail <b>MA80B</b> , livré avec vis, écrou et rondelle. Se fixe tous les 0.44 m. Hauteur = 23 mm - Longueur = 30 mm - ep. 30/10°	25
66RDM	Équerre murale pour rail <b>démontable</b> dans un montage entre cloisons. L'équerre se fixe en fond de caisson et au niveau du passage. Permet un accès rapide aux éléments se trouvant dans le rail (remplacement d'une monture ...)	
66RDP	Dito avec fixation <b>plafond</b> .	
11036L-1*	Platine d'angle à visser en extrémité de panneau. Permet le montage de la porte dans l' <b>axe du rail</b> . Pour utiliser le(s) amortisseur(s) M66/67 : - pour <b>1 amortisseur</b> : largeur mini de la porte : <b>890 mm</b> - pour <b>2 amortisseurs</b> : largeur mini de la porte : <b>940 mm</b>	25

\* Voir détail p.22

### ENSEMBLE MA80B



\*pour un fonctionnement optimal, il est important de choisir le bon amortisseur en fonction du poids de votre porte.

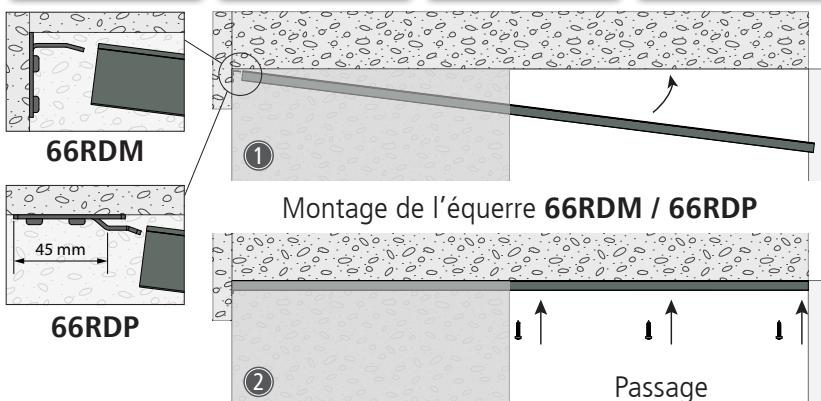
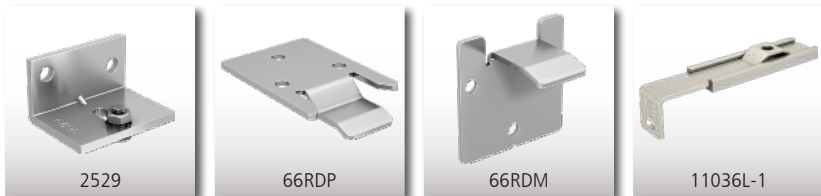
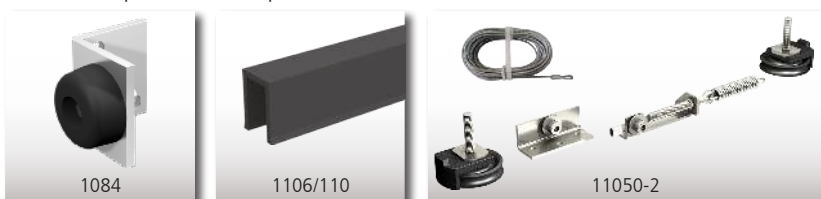

80 Kg

Système coulissant en aluminium pour portes et placards d'intérieur, adapté à la pose sur chantier.

- SILENCIEUX : fruit de nombreuses heures d'études et de tests, nos nouvelles montures garantissent un confort de roulement inégalé
- CONFORTABLE : butée ferme-porte hydraulique et amortisseur ferme-porte en option
- INGÉNIEUX : montures équipées d'une rotule qui améliore l'endurance du système et permet de s'adapter aux imperfections du support de pose



MA80B

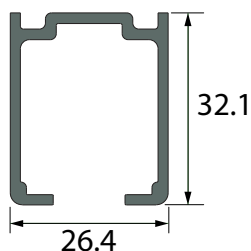

Rail MA  
(1.65 - 1.90 - 2.4 m)



rotule

### MA80B

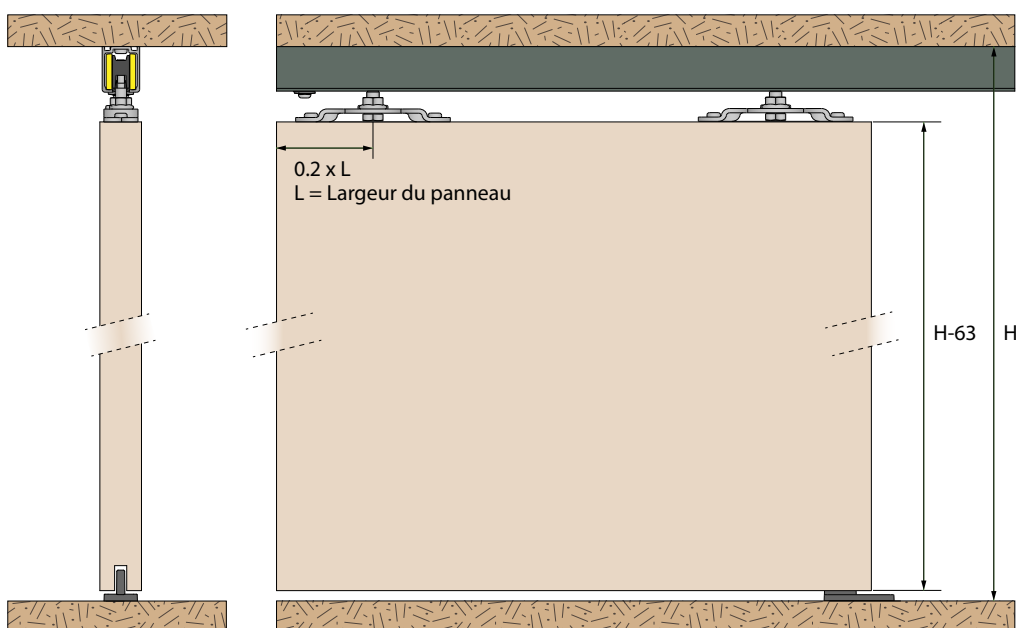

Montage guide  
**1103R**

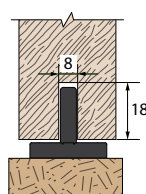

Montage guide  
**1103R**  
avec profil **1106**

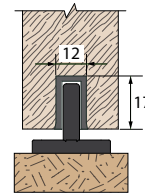

### OPTIONS :



butée ferme-porte hydraulique



amortisseur ferme-porte M66

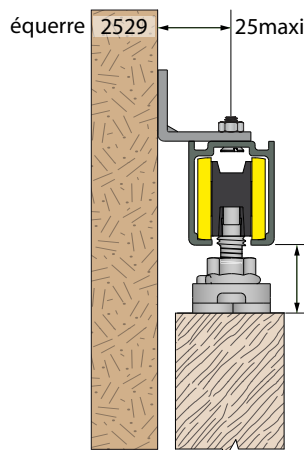

Montage fixation murale  
avec équerre **2529** (MA80)

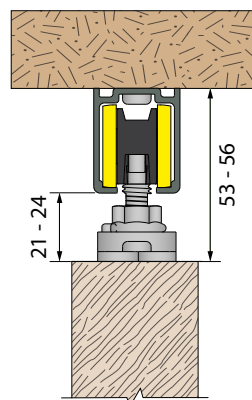

Montage fixation  
plafond

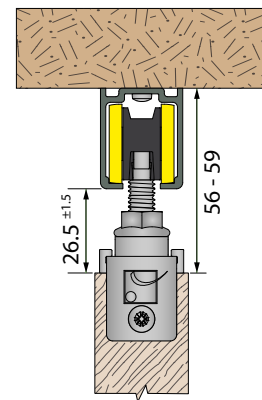

Montage fixation  
plafond avec platine **11036L-1**