

MONTURES FORCE 40 Kg			rail 9010
Réf.	Fig.	Désignation	
9312	1	Monture intermédiaire, montée sur charnière (force 40 kg)	2
9312E	2	Monture d'extrémité déportée (force 40 kg)	2
1104	3	Guide du bas intermédiaire sur charnière pour U 25 x 17 (ref. 1109)	
1104EL	4	Guide du bas d'extrémité, déporté, pour U 25 x 17 (ref. 1109)	
1510C	5	Charnière 80 x 60 à visser, axe Ø 10, fixation sur chant	10
1109	7	Profil U 25 x 17 galvanisé en barre de 4 m, 5 m et 6 m	4
1109M	8	Manchon de raccordement pour U 25 x 17 (ref. 1109)	
9010C	9	Courbe rayon 500 galvanisée	pour panneaux de 550 mm maxi
1109C	10	Courbe pour U 25 x 17 rayon 500 galvanisée	
3539	11	Cornière d'angle à sceller (30 x 20) pour courbe de rail - L = 610 mm.	

MONTURES FORCE 150 Kg			rail 9040
Réf.	Fig.	Désignation	
9342	1	Monture intermédiaire, montée sur charnière (force 150 kg)	2
9342E	2	Monture d'extrémité déportée (force 150 kg)	2
1106	3	Guide du bas intermédiaire sur charnière pour U 30 x 30 (ref. 1110)	
1106EL	4	Guide du bas d'extrémité, déporté, pour U 30 x 30 (ref. 1110)	
1514C	6	Charnière 120 x 100 à visser, axe Ø 14, fixation sur chant	6
1110	7	Profil U 30 x 30 galvanisé en barre de 4 m, 5 m et 6 m	4
1110M	8	Manchon de raccordement pour U 30 x 30 (ref. 1110)	
9040C	9	Courbe rayon 600 galvanisée	pour panneaux de 650 mm maxi
1111C	10	Courbe pour U 30 x 30 rayon 600, galvanisée	
5049	11	Cornière d'angle à sceller (40 x 25) pour courbe de rail - L = 710 mm.	

MONTURES FORCE 300 Kg			rail 9050
Réf.	Fig.	Désignation	
9352	1	Monture intermédiaire, montée sur charnière (force 300 kg)	2
9352E	2	Monture d'extrémité déportée (force 300 kg)	2
1108	3	Guide du bas intermédiaire sur charnière pour U 30 x 30 (ref. 1110)	
1108EL	4	Guide du bas d'extrémité, déporté, pour U 30 x 30 (ref. 1110)	
1516C	6	Charnière 120 x 100 à visser, axe Ø 16, fixation sur chant	4
1110	7	Profil U 30 x 30 galvanisé en barre de 4 m, 5 m et 6 m	4
1110M	8	Manchon de raccordement pour U 30 x 30 (ref. 1110)	
9050C	9	Courbe rayon 600 galvanisée	pour panneaux de 650 mm maxi
1111C	10	Courbe pour U 30 x 30 rayon 600 galvanisée	
5049	11	Cornière d'angle à sceller (40 x 25) pour courbe de rail - L = 710 mm.	

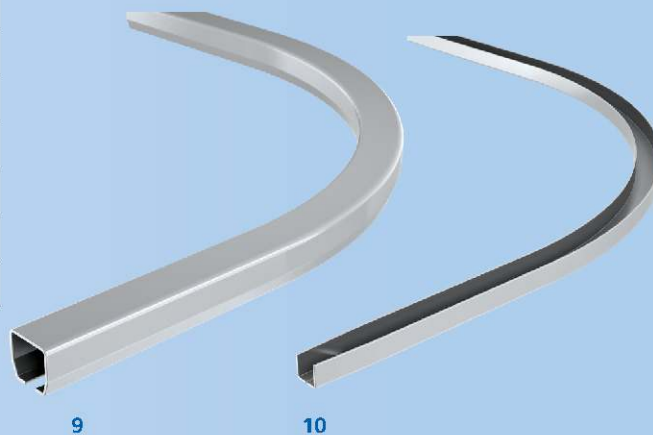

10

9



11

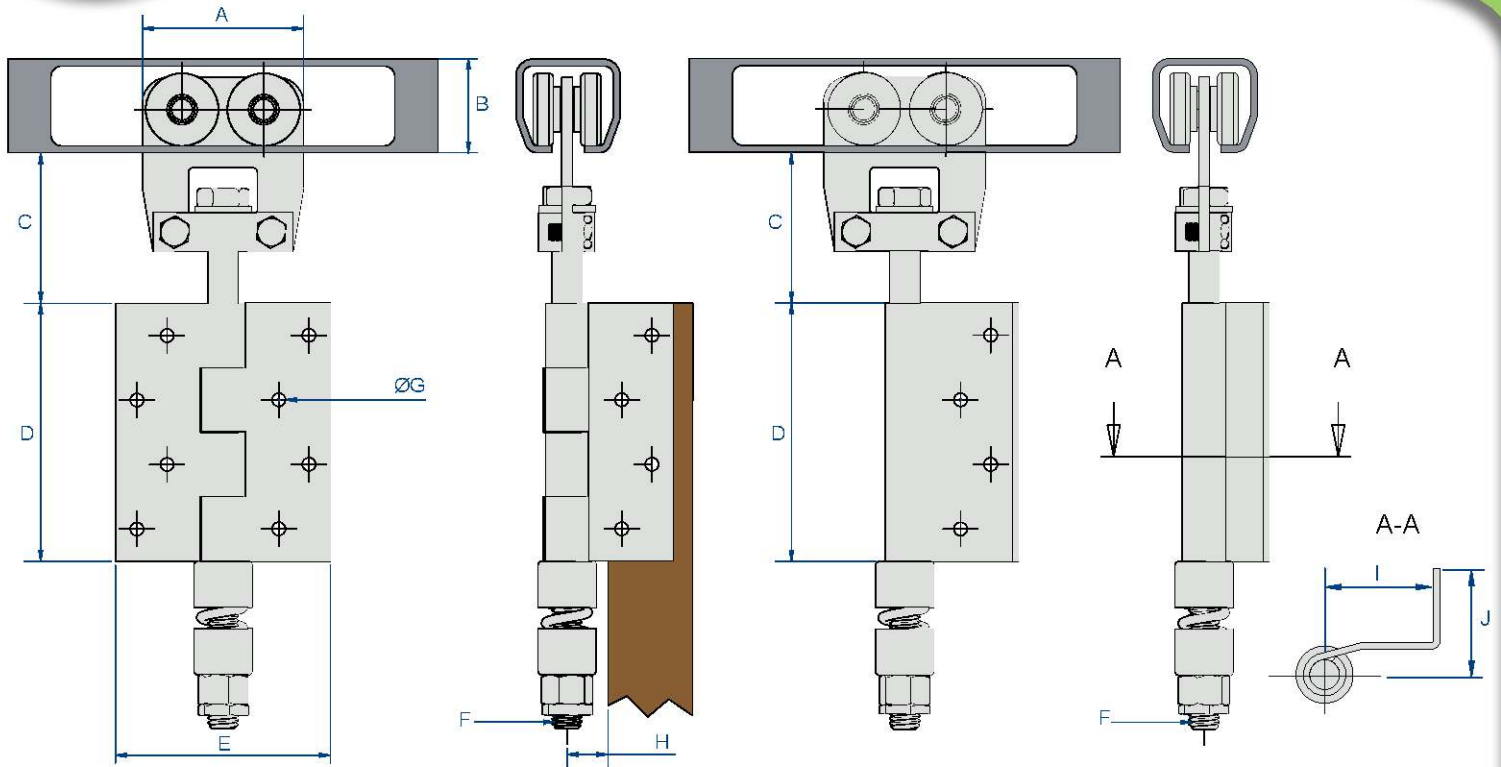

Montures intermédiaires

Montures d'extrémité

Références	A	B	C		D	E	F	ØG	H	I	J
			Mini	Maxi							
9312	50	28	35	47	80	60	M 10	5	11	26	35
9312E											
9342	75	43.5	45	62	120	100	M 14	6	10	52	30
9342E											
9352	100	60	66	91	120	100	M 16	6	12	60	32
9352E											

## UTILISATION DES SECTEURS DE COURBES POUR *PANNEAUX LARGES*

SECTEURS DE COURBE					
9010CS	pour rail 9010	pour panneaux sup. à 550 mm	9050CS	pour rail 9050	pour panneaux sup. à 650 mm
9040CS	pour rail 9040	pour panneaux sup. à 650 mm			

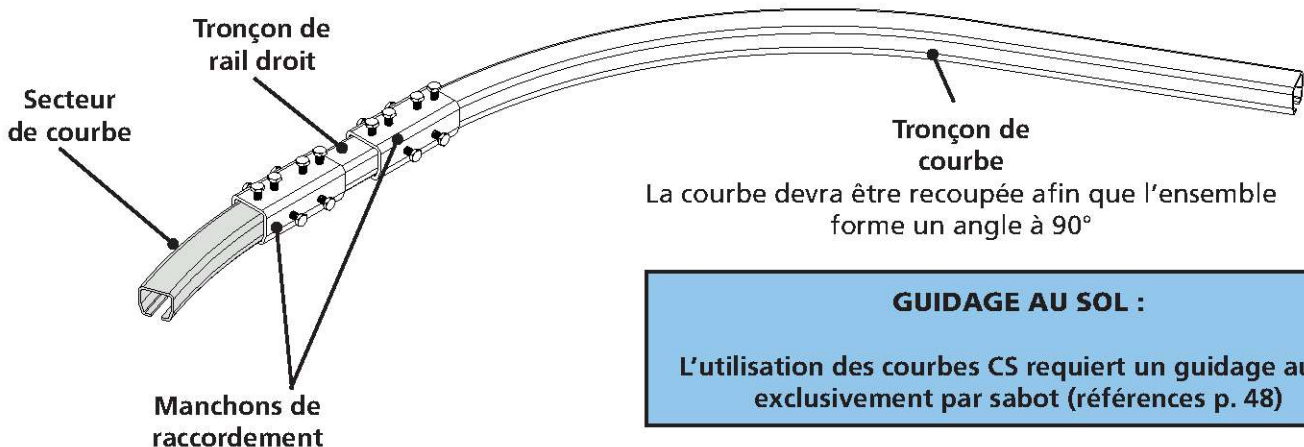

voir recommandations de montage p. 24