

Systèmes Coulissants pour Portes de Séparation

Coulissant | Galandage | Automatismes

113



MANTION® conçoit et fabrique des systèmes coulissants depuis 1920

MADE IN FRANCE
SINCE 1920



Spécialiste européen du système coulissant pour le bâtiment et la manutention aérienne.

Depuis plus d'un siècle, le groupe **Mantion®** s'est développé avec la conception la fabrication et la **commercialisation de ferrures coulissantes** pour l'univers du bâtiment. Reconnu aujourd'hui comme un des leaders mondiaux sur son marché, nous nous efforçons d'anticiper et d'apporter aux personnes **des solutions fiables et confortables** dans leur espace de vie professionnelle et privée.

Dans cet esprit et animés par la passion du **produit bien conçu et durable**, nous avons, depuis quelques années, investi dans l'automatisme des ouvrants, prolongement direct de nos produits. Considérant cet axe de développement stratégique, nous avons choisi de **développer et fabriquer nous-mêmes nos propres automatismes** dans notre filiale **Mantion® SMT** située à Genlis en

Côte d'or. Pionniers dans l'automatisme des volet coulissants puis devenus la référence du marché en automatismes de fermetures de volets battants, nous vous apportons aujourd'hui **la solution d'automatisme de porte coulissante la plus fiable et confortable du marché.**

Mantion bénéficie d'une notoriété internationale qui repose sur :

- L'innovation et l'adaptation permanente de ses produits aux besoins de ses clients.
- La qualité de ses produits respectant les normes les plus sévères du marché.

Le savoir-faire Mantion c'est avant tout :

- Son équipe : des hommes et des femmes avec des compétences éprouvées, qui mettent tout en oeuvre pour vous apporter, chaque jour, le meilleur service.
- Sa politique d'investissement permanent allié à l'utilisation des technologies les plus récentes.



La passion du produit :

Mantion est localisée en Franche Comté, région de France historiquement très industrielle et renommée en mécanique et précision horlogère. Cette culture marque fortement nos équipes, à la recherche permanente de l'excellence et de l'innovation technique.

Une éthique sociale forte :

Nous attachons une importance particulière à l'humain et au management de nos équipes, sans lesquelles rien ne serait possible. Ainsi nous portons une attention particulière à **l'égalité homme femme**, et à **la formation professionnelle**.

Convaincus du bienfait de l'ouverture de l'entreprise sur son environnement nous favorisons les échanges avec le monde universitaire, et culturel en accueillant régulièrement des stagiaires en formant des apprentis, en développant des partenariats avec **les écoles et universités**, et en menant ponctuellement des actions de mécénat industriel, valorisant ainsi les savoir-faire de nos collaborateurs.

Notre présence à l'international, depuis plus de 50 ans, a modelé un état d'esprit Mantion orienté vers **l'ouverture et la diversité culturelle**. Nos équipes constituées de femmes et d'hommes originaires d'une douzaine de nationalités et cultures différentes travaillent ensemble au quotidien, et dialoguent en permanence

avec nos clients situés dans plus de 80 pays sur les 5 continents. Cet environnement donne à l'entreprise une ouverture exceptionnelle dont bénéficient nos partenaires.

L'environnement au cœur de nos préoccupations :

Certifiés ISO 14001, nous travaillons depuis plus de 30 ans déjà, à minimiser l'impact environnemental de nos produits.

Pionniers dans notre profession pour l'emploi des matériaux allégés du type aciers à Haute Limite élastique (1990), et pour l'élimination totale du chrome dans les traitements de surface de nos produits (2003).

Engagés pour faire de la durabilité de nos produits un axe prioritaire, nous avons traduit cette volonté avec des garanties produits allant jusqu'à 25 ans pour certains d'entre eux.

Ce produit est issu de forêts gérées durablement et de sources contrôlées

Ce produit est certifié :



PEFC 10-31-3527

Certificat de garantie

MANTION S.A.S

garantit **25** ans

le bon fonctionnement* de ses systèmes
coulissants pour utilisation intérieure
des gammes suivantes :

CADETTE® • INTEC® • MA • MAGLASS • PICO® • PICOSTAR®
SAF® • SAF®-FOLD • SAF®-GLASS • SAF®-INSIDE
SAF®POCKET • SAF®-SLIM • SAF®- TELESCOPIC • SAF®-TWIN
ROC® DESIGN • SOFTCLOSE • STARAL® PLUS
SUPERCADETTE • TANGO • TUBEL®



Florian Cunin
MANTION S.A.S
Chief Executive Officer

* Cette garantie s'applique dans la limite d'un nombre de cycles propre à chaque gamme et des conditions de pose et d'usage disponibles sur www.mantion.com

Pour renforcer sa politique écologique, **MANTION** dispose d'une Fiche de Déclaration Environnementale et Sanitaire (FDES) collective (EPD au niveau Européen).

L'EPD est un outil multicritères majeur qui aide les professionnels dans leurs choix pour rendre un bâtiment plus durable, avec un impact limité sur l'environnement tout en créant un environnement sain pour les futurs utilisateurs.



La norme européenne **NF EN 1527:2019** : un gage de transparence sur la performance réelle des ferrures de portes coulissantes :

Simple et efficace : en exigeant les caractéristiques d'un produit selon cette norme, vous déjouerez les pièges d'arguments commerciaux trompeurs, et éviterez ainsi les risques de dureté de coulissement, de blocage, voire même de rupture prématurée.

Que dit la norme NF EN 1527:2019 concernant les ferrures de portes coulissantes ?

Elle définit les critères objectifs qualifiant un ensemble indissociable de ferrures de portes coulissantes (rails, supports, montures, manchons, butées et guides) :

- Résistance à la corrosion : C (tenue au brouillard salin)
- Effort initial : F (importance de la poussée nécessaire pour faire bouger la porte)
- Endurance : E (nombre de manoeuvres sans défaillance)

Elle fixe les modalités de réalisation des tests afin de permettre la comparaison des performances entre produits du marché :

- Porte inférieure à 200 Kg : hauteur 2 m. course 0.80 m. ou hauteur 2 m. course 2 m.*
- Porte supérieure à 200 Kg : hauteur 2 m. course 2.00 m.

* tous nos essais pour portes inférieures à 120 Kg ont été réalisés sur un portique : hauteur 2 m. course 0.80 m.

Elle précise les niveaux de performances (grades) des ferrures découlant des tests définis.

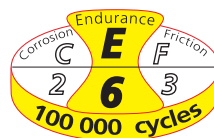

** Cette garantie s'applique dans la limite d'un nombre de cycles propre à chaque gamme et des conditions de pose et d'usage disponibles sur : WWW.MANTION.COM

CORROSION [C]

grade 1	grade 2	grade 3	grade 4	grade 5
24 h*	48 h*	96 h*	240 h*	480 h*

* nombre d'heures de résistance au brouillard salin (norme EN1670)

FRICION INITIALE [F]



Mesuré hors zone d'action des amortisseurs ferme-porte et butées actives

	grade 1	grade 2	grade 3
porte de 0 à 50 Kg	50 N*	30 N*	10 N*
porte de 51 à 100 Kg	80 N*	50 N*	20 N*
porte de 101 à 200 Kg	90 N*	60 N*	30 N*
porte supérieure à 201 Kg	5 %**	3 %**	2 %**

* (10 N) : 10 newton correspond à un effort de poussée de 982 grammes environ

** : % de la masse

ENDURANCE [E]

grade 1	grade 2	grade 3	grade 4	grade 5	grade 6
5 000 c*	10 000 c*	25 000 c*	50 000 c*	75 000 c*	100 000 c*

* nombre de cycles

Mantion s'engage* ainsi sur la performance de ses ensembles de ferrures pour portes coulissantes, et vous garantit des produits de qualité.

Les ferrures Mantion sont étudiées, fabriquées et testées pour être exclusivement assemblées entre elles. Pour éviter tout problème technique ou d'usure anormale et précoce, exigez les pièces d'origine MANTION.

*Cet engagement s'applique à des ensembles complets : rails, montures, supports, butées et guides MANTION.

06

PORTES PLIANTES



TANGO

Capacité/panneau : 40 kg
 Rail : aluminium

06

SAF® - FOLD

Capacité/panneau : 80 kg
 Rail : aluminium

08

10

PORTES COULISSANTES DROITES (BOIS)



CADETTE®

Capacité/panneau : 40 kg
 Rail : acier galvanisé/aluminium

10

SUPERCADETTE

Capacité/panneau : 60 kg
 Rail : acier galvanisé/aluminium

12

MA40B-80B

Capacité/panneau : 40 kg (MA40B)
 : 80 kg (MA80B)

Rail : aluminium

14

SAF® Évolution & Accessoires

Capacité/panneau : 20 kg (SAF®20) - 60 kg (SAF®60 -) 80 kg (SAF®80)
 120 kg (SAF®120)

Rail : aluminium

18

SAF® -BLACK

Capacité/panneau : 60 kg
 Rail : aluminium

24

NOUVEAU

SAF® -WOOD

Capacité/panneau : 60 kg
 Rail : aluminium

26

NOUVEAU

SAF® -SLIM

Capacité/panneau : 80 kg
 Rail : aluminium

28

SAF® -200

Capacité/panneau : 200 kg
 Rail : aluminium

30

NOUVEAU

SAF® 80 TELESCOPIC - SAF® 120 TELESCOPIC

Capacité/panneau : 80 et 120 kg
 Rail : aluminium

32

STARAL® PLUS

Capacité/panneau : 150 - 400 kg
 Rail : aluminium

36

ROC® DESIGN

Capacité/panneau : 80 - 100 - 120 kg
 Rail : fer plat

38

40

PORTES COULISSANTES À GALANDAGE



SAF® -INSIDE

Capacité/panneau : 80 kg
 Rail : aluminium

40

SAF® -INSIDE POWER

Capacité/panneau : 80 kg
 Rail : aluminium

42

44

AUTOMATISMES



SOFTCLOSE

Capacité/panneau : 80 kg
 Rail : aluminium

44

WIDOOR

Capacité/panneau : 80 kg
 Rail : aluminium

46

MOVENTIV® 80

Capacité/panneau : 80 kg
 Rail : aluminium

48

50

PORTES COULISSANTES DROITES (VERRE)



MAGLASS PINCE 80

Capacité/panneau : 80 kg
 Rail : aluminium
 Épaisseur portes : 8 - 10 - 12 mm

50

INTEC®

Capacité/panneau : 80 kg
 Rail : aluminium
 Épaisseur portes : 8 - 10 mm

52

62

PORTES PLIANTES POUR BAIE VITRÉES



OPENTEC®

Capacité/panneau : 75 - 80 - 100 - 150 kg
 Rail : aluminium
 Cadre : bois / métal / sans

62



Système coulissant/pliant droit pour portes bois

TANGO

Voir détails de la norme page 4

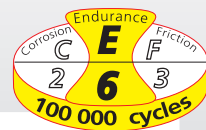

CAPACITÉ/PANNEAU	40 kg
RAIL	ALUMINIUM (SAF)
DÉPLACEMENT	COULISSANT / PLIANT
LARGEUR PANNEAU	750 MM MAX

ENSEMBLES

Référence	Désignation	
TANGO40A-150	Ensemble pour 2 panneaux comprenant : - 1 rail SAF en aluminium anodisé percé - Longueur = 1.50 m. - 1 montures SAF (roulements à billes) avec platine - 1 pivots haut - 1 pivots bas - 3 charnières 1504C3 (fixation sur chant) - Vis de pose, clé de réglage et notice de montage.	8
TANGO40A-195*	Ensemble pour 4 panneaux* comprenant : - 1 rail SAF en aluminium anodisé percé - Longueur = 1.95 m. - 2 montures SAF (roulements à billes) avec platine - 2 pivots haut - 2 pivots bas - 6 charnières 1504C3 (fixation sur chant) - Vis de pose, clé de réglage et notice de montage.	8

*les panneaux sont impérativement en opposition, 2 de chaque coté de la baie (2 + 2)

RAILS

13108/195	Rail en aluminium anodisé, section 36 x 27 mm, percé tous les 0.44 m. Longueur = 1.95 m	6
13108/300	Dito en longueur de 3 m	

GARNITURE

TANGO42A	Garniture permettant de guider 2 panneaux. Garniture comprenant : - 1 monture SAF (roulements à billes) avec platine - 1 pivot haut - 1 pivot bas - 3 charnières 1504C3 (fixation sur chant) - Vis de pose, clé de réglage et notice de montage	6
-----------------	---	---

ACCESSOIRES

13013	Support équerre (coulissant) pour fixation murale du rail. Prévoir 1 support tous les 44 cm.	10
1504PI	Charnière indexable à bille fixation sur plat (set de 3 charnières). Avantages : - Maintient les panneaux en position fermée - Supprime le jeu entre panneaux (fixation au dos des panneaux) Cette charnière spéciale est destinée à remplacer les charnières du kit 1504C3 (soit 3 pour 2 panneaux et 6 pour 4 panneaux). D'autre part les formules de calcul sont différentes : utiliser notre configurateur en ligne SLIDSOFT	
1540	Charnière à encastrer "invisible". La charnière est cachée à l'intérieur du panneau et ne dépasse pas de son plan. Avantages : - Réglages en 3 dimensions : profondeur (X) : ± 2 mm / vertical (Z) : ± 2.5 mm / horizontal (Y) : ± 1 mm - Paumelle réversible - Largeur de 23 mm	

ENSEMBLE TANGO40A

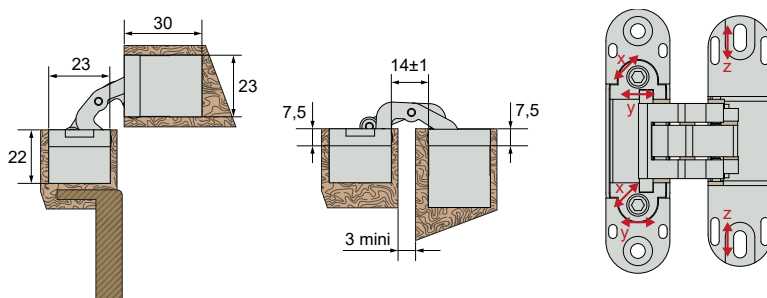
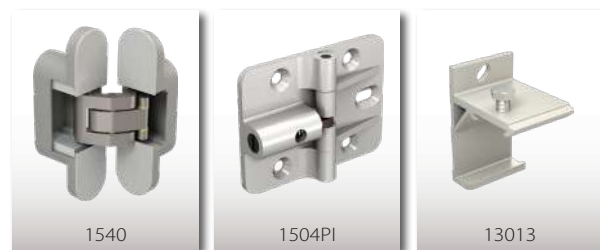
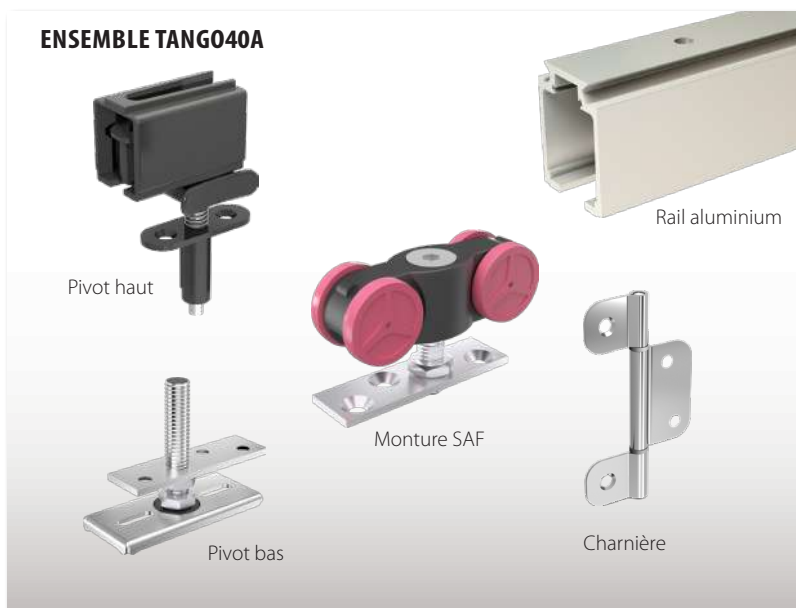

Charnière 1540
encombrement réduit & réglage trimensionnel

Voir poignées p.60

Système coulissant repliable pour 2 ou 4 panneaux (2 de chaque côté de la baie). Convient pour portes de placard et portes de séparation.

TANGO



40 Kg

- POLYVALENT : pour portes de séparation ou de placard 2 ou 4 panneaux
- ESTHÉTIQUE : pas de rail au sol et jeux minimums
- PRATIQUE : système conçu pour une pose facile et rapide
- Pour 2 panneaux de 750 mm maximum de largeur chacun

- 2 panneaux :

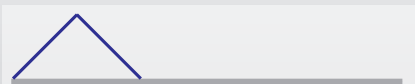

- 4 panneaux :
(2 + 2)



TANGO

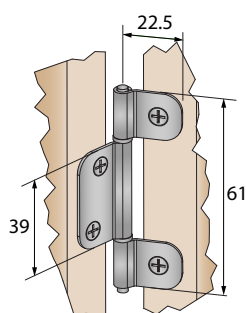
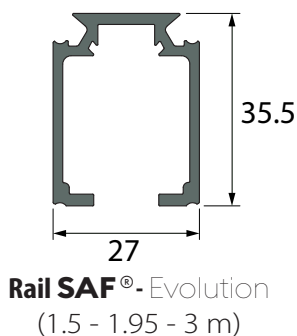

Charnière sur chant **1504C3**



Charnière sur chant **1540**



Charnière sur plat **1504PI**
60 mm x 45 mm

TANGO

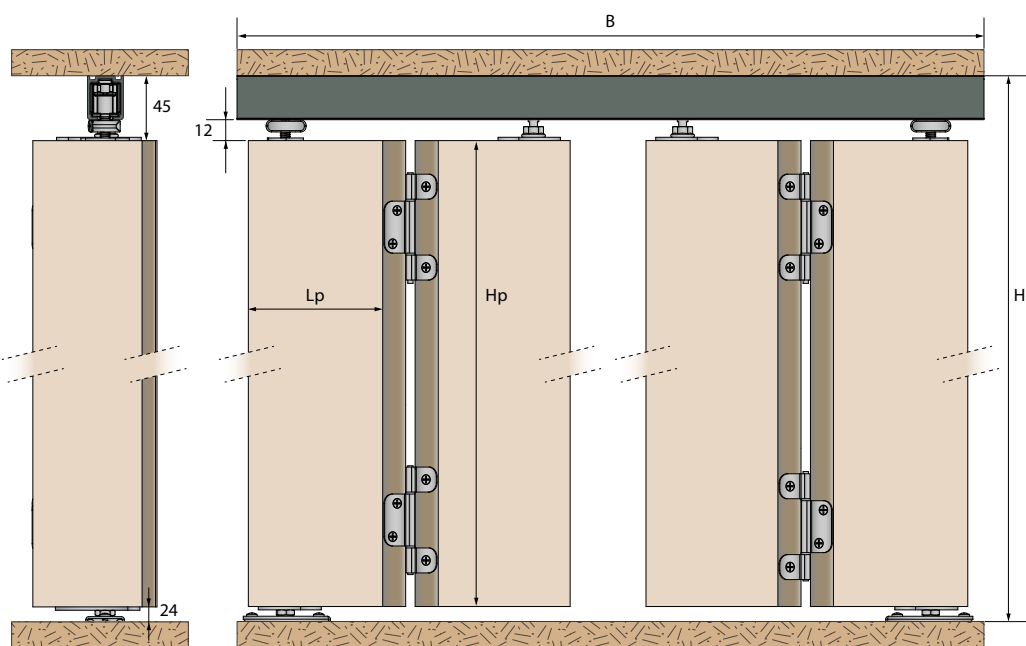

Lp : Largeur de panneau (Lp max = 750 mm)
Hp : Hauteur de panneau

B : Largeur de baie
H : Hauteur de baie

Dimensions de la baie en fonction des panneaux :

	Configuration (nb de panneaux)	2 + 2	2
	Largeur de baie	$B = 4Lp + 3.6 + J$	$B = 2Lp + 1.2 + J$
Hauteur de baie		$H = Hp + 72$	
	Configuration (nb de panneaux)	2 + 2	2
	Largeur de baie	$B = 4Lp + 1.2 + J$	$B = 2Lp + J$
Hauteur de baie		$H = Hp + 72$	

La valeur «J» est fonction de l'épaisseur des panneaux :

Ep	J
16 < Ep < 22	4
22 < Ep < 28	6
28 < Ep < 32	8
32 < Ep < 40	12

Dimensions des panneaux en fonction de la baie :

	Configuration (nb de panneaux)	2 + 2	2
	Largeur de panneau	$Lp = \frac{B - 3.6 - J}{4}$	$Lp = \frac{B - 1.2 - J}{2}$
Hauteur de panneau		$Hp = H - 72$	
	Configuration (nb de panneaux)	2 + 2	2
	Largeur de panneau	$Lp = \frac{B - 1.2 - J}{4}$	$Lp = \frac{B - J}{2}$
Hauteur de panneau		$Hp = H - 72$	

Ep	J
16 < Ep < 22	4
22 < Ep < 28	6
28 < Ep < 32	8
32 < Ep < 40	12



Système coulissant accordéon pour portes en bois

SAF®-Fold

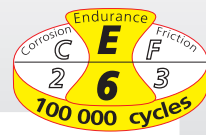

Voir détails de la norme page 4

CAPACITÉ	80 KG
RAIL	ALUMINIUM (SAF)
DÉPLACEMENT	COULISSANT / ACCORDEON

ENSEMBLES POUR PORTES JUSQU'À 80 KG - BAIE 1.50 M

Référence	Désignation
SFOLD80-140-1	Ensemble pour portes jusqu'à 80 Kg comprenant : - 1 rail 13108 en aluminium anodisé, L = 1.4 m percé tous les 0.44 m - 1 monture (montées sur roulements à billes) - 1 platine 12036Z + 1 gabarit de réglage hauteur rail/panneau - 6 charnières invisibles 1540 - Visserie et notice de montage

KIT HUISSERIES

SFOLD-F	Kit de huisseries en bois (tilleul abouté) prépercée et prédéfoncée assurant une pose rapide et une finition soignée. Compatible avec une baie de largeur 1500 mm maxi et une hauteur de 2116 mm maxi .
---------	---

RAILS

13108/195	Rail en aluminium anodisé, section 36 x 27 mm, percé tous les 0.44 m. Longueur = 1.95 m
13108/300	Dito en longueur de 3 m

GARNITURES

SFOLD80-1	Garniture pour portes jusqu'à 80 Kg comprenant : - 1 monture (montées sur roulements à billes) - 1 platine 12036Z + 1 gabarit de réglage hauteur rail/panneau - 6 charnières invisibles 1540 - Visserie et notice de montage
Version renforcée , pour un usage intensif (grand public) de la porte	
SFOLD80-2	Garniture pour portes jusqu'à 80 Kg comprenant : - 1 monture (montées sur roulements à billes) - 1 platine 12046 renforcée + 1 gabarit de réglage hauteur rail/panneau - 6 charnières invisibles 1575 renforcées - Visserie et notice de montage

OPTIONS

1540	Charnière à encastrer "invisible". La charnière est cachée à l'intérieur du panneau et ne dépasse pas de son plan. Avantages : - Réglages en 3 dimensions : profondeur (X) : ± 2 mm / vertical (Z) : ± 2.5 mm / horizontal (Y) : ± 1 mm - Paumelle réversible - Largeur de 23 mm
1575	Dito en version renforcée (pour un usage intensif grand public) : - Réglages en 3 dimensions : profondeur (X) : ± 1 mm / vertical (Z) : ± 2 mm / horizontal (Y) : ± 1 mm
1575G	Gabarit de perçage pour les charnières 1540 et 1575. Livré avec 4 plaques interchangeables pour usiner les différentes profondeurs.
11213	Butée d'arrêt réglable.
GHEU30L	Joint TPE, vendu au mètre. Se fixe sur le dormant vertical. Permet une étanchéité acoustique et anti-poussière. Pour rainure de 4 x 8 mm.
63C5/215	Brosse d'étanchéité adhésive grise avec base sapin, poils courts 5 mm. Se fixe sur la traverse horizontale. Pour rainure de 7 x 3 mm. Longueur = 2.15 m.
66JC5/250	Joint tubulaire Ø 5 mm en silicone avec base sapin. Se fixe sur le chant d'une des deux portes. Pour rainure de 5 x 3 mm. Longueur = 2.50 m.
66JC5/10	Dito en longueur 10 m.

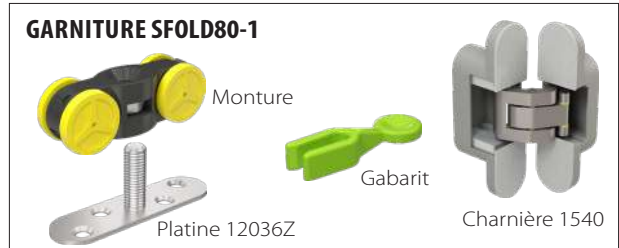

Système coulissant accordéon pour portes en bois âme pleine.

- La solution quand le coulissant traditionnel ne peut être installé
- Une vraie réponse au problème de manœuvre de porte pour des Personnes à Mobilité Réduite
- Débattement réduit par 3 par rapport à une porte battante traditionnelle, gain de place de la porte en position ouverte
- 2 versions disponibles pour répondre aux différents usages :
 - une version pour un usage "classique"
 - une version "renforcée" pour un usage intensif (grand public)

SAF® - Fold

80 Kg



SAF® - FOLD

déplacement
1/3 - 2/3 :

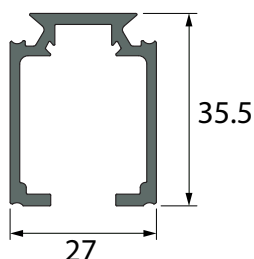

Rail SAF®-Evolution
(1.40 - 1.95 - 3 m)

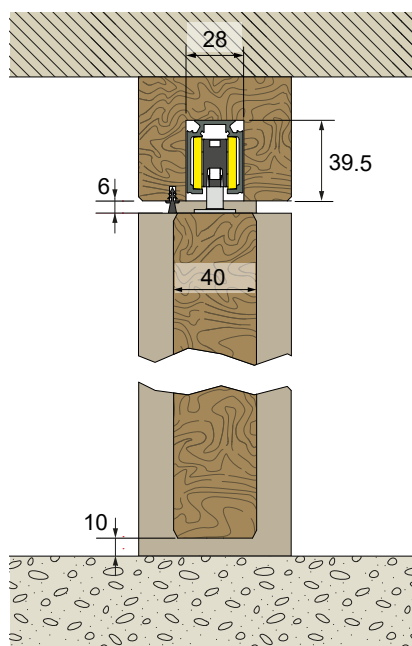

GAGNEZ DE L'ESPACE :

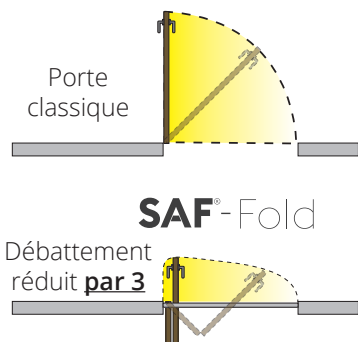

SAF®-Fold

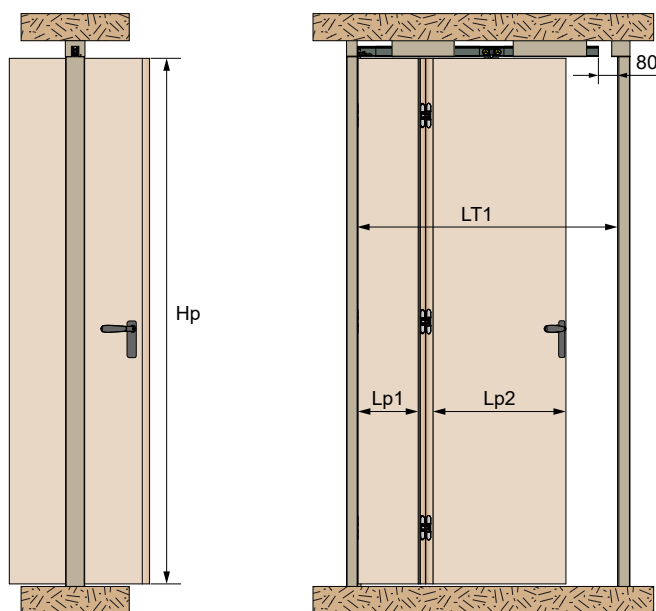

Notice de montage



Notice de montage version renforcée



Vidéo de montage

Lp1 : Largeur de panneau 1 $Lp1 = (LT1 - 11) \times 0.3$ LT1 : Largeur de passage
Lp2 : Largeur de panneau 2 $Lp2 = (LT1 - 11) \times 0.7$ Hp : Hauteur de panneau

Charnière 1540 :

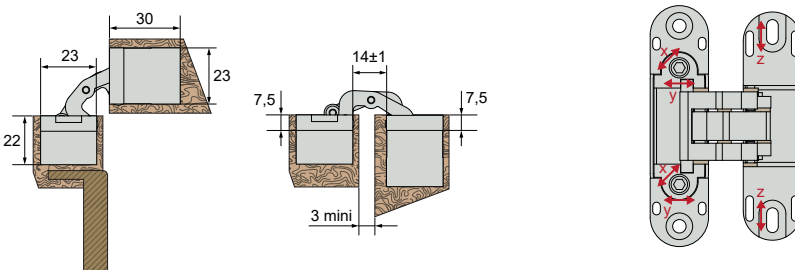

Charnière 1575 :

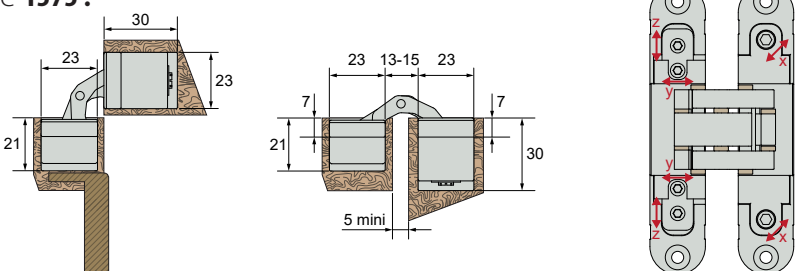



Système coulissant droit pour portes en bois

CADETTE®

Voir détails de la norme page 4

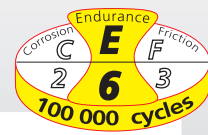

CAPACITÉ/PORTE	40 KG
RAIL	ACIER GALVANISÉ (2525F) ALUMINIUM (2526F)
DÉPLACEMENT	DROIT

ENSEMBLES

Référence	Rail	Désignation	
CADETT185-1	ACIER	Ensemble comprenant : - 1 garniture CADETT - 1 rail 2525F/185 (acier galvanisé - 1.85 m)	10
CAD185A-1	ALUMINIUM	Ensemble comprenant : - 1 garniture CADETT - 1 rail 2526F/185 (aluminium brut - 1.85 m) - 1 Buly (niveau à bulle)	8

RAILS

Rail	Désignation	
2525F/155	Rail galvanisé, section 27 x 24.5 mm, percé et fraisé tous les 110 mm en longueur de 1.55 m.	4
2525F/185	Dito en longueur de 1.85 m.	4
2525F/400	Dito en longueur de 4 m.	4
2525F/500	Dito en longueur de 5 m.	4
2525F/600	Dito en longueur de 6 m.	4
2526F/185	Rail en aluminium brut, section 26 x 25 mm, percé et fraisé tous les 110 mm en longueur de 1.85 m.	4

GARNITURE

Garniture	Désignation	
CADETT	Garniture comprenant : - 2 montures 0222 fournies avec 2 platines 0026 et 0021 - 2 butées d'extrémité caoutchouc 1097 - 1 guide bas 1103 - 1 clé plate de 13, vis de pose et notice de montage	10

MONTURES & ACCESSOIRES

Monture/Accessoire	Désignation	
0222	Monture CADETTE avec galet monté sur bague en RILSAN, livrée avec platine 0026 et 0021	10
0021	Platine pour fixation sur plat avec trou taraudé Ø M8 Hauteur = 40 mm - Largeur = 40 mm - Profondeur = 18 mm Pour épaisseur de panneaux supérieure à 18 mm.	10
0026	Platine pour fixation sur chant avec trou taraudé Ø M8 Longueur = 75 mm - Largeur = 20 mm Pour épaisseur de panneaux supérieure à 20 mm.	10
0023	Dito 0026 avec largeur de 15 mm au lieu de 20 mm. Pour panneaux de 16 mm et 19 mm d'épaisseur.	10
0022	Platine à encastrer pour fixation des montures. Pour l'utilisation de cette platine il convient d'ajouter un contre écrou M8.	10
1097	Butée d'extrémité pour rail 2525	10
1103	Guide bas en polyamide à visser pour rainure 6 x 18 mm.	10
2528	Support équerre pour fixation murale du rail 2525 , livré avec vis, écrous et rondelles. Hauteur = 17 mm - Longueur = 22 mm - ep. 20/10°	25
2529	Support équerre pour fixation murale du rail 2525 , livré avec vis, écrous et rondelles. Hauteur = 23 mm - Longueur = 30 mm - ep. 30/10°	25
2529-5	Dito en lot de 5.	
2528D	Support équerre pour fixation murale de rails 2525 jumelés, livré avec vis, écrous et rondelles. Hauteur = 34 mm - Longueur = 47 mm - ep. 30/10°	10

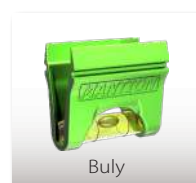

GARNITURE CADETT

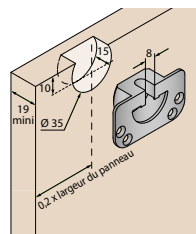

CADETTE®

40 Kg

Système coulissant à montures réglables, utilisable en intérieur comme en extérieur.

- La vis réglable orientable multidirectionnelle améliore l'endurance du système et permet de s'adapter aux imperfections du support de pose
- Silence et souplesse grâce au galet nylon monté sur bague autolubrifiante
- Utilisable en rail simple ou double (rails jumelés)



CADETTE®

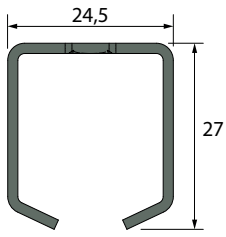

Rail 2525F - ACIER

(1.55 - 1.85 - 4 - 5 - 6 m)

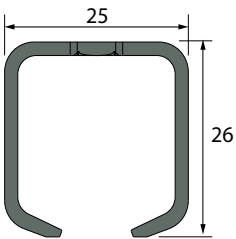

Rail 2526F - ALUMINIUM

(1.85 m)



rondelle
sphérique

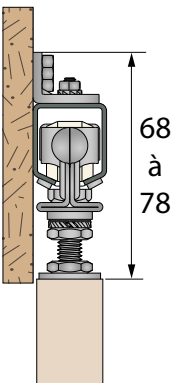

Support **2528**
pour panneaux
jusqu'à 20 mm

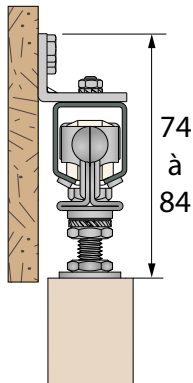

Support **2529**
pour panneaux
de 25 à 40 mm

CADETTE®

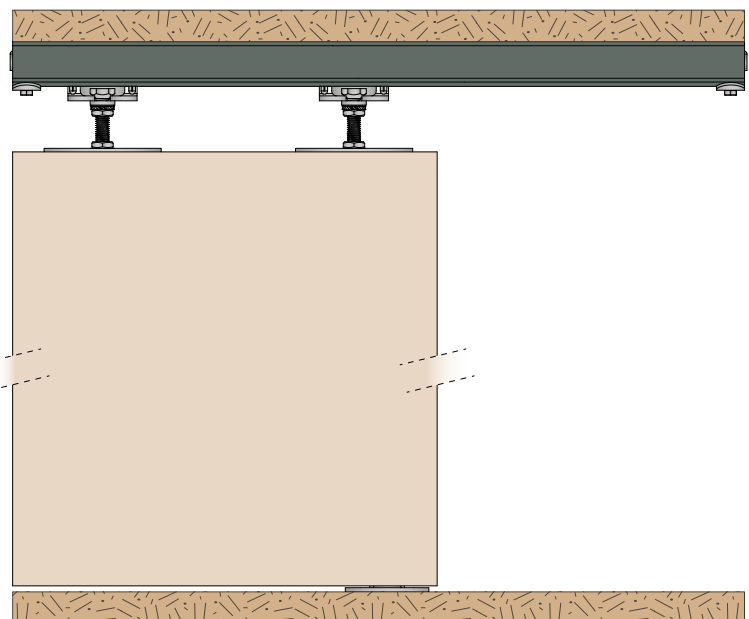
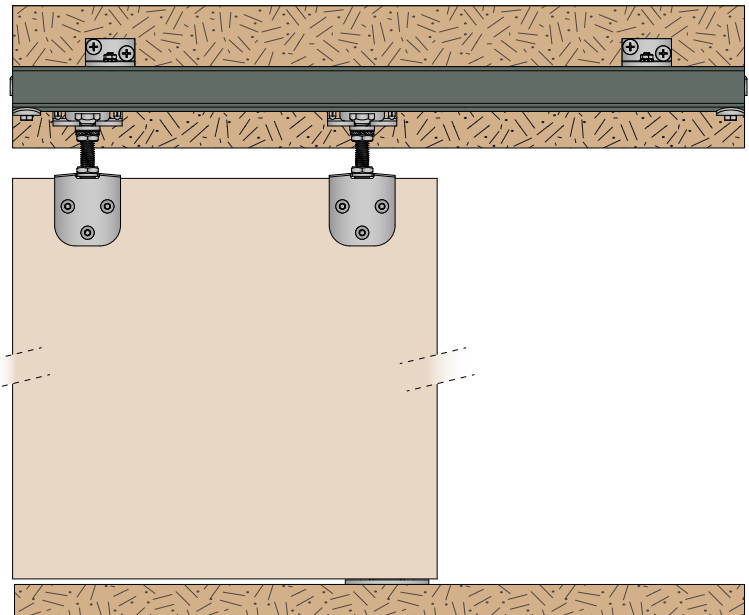
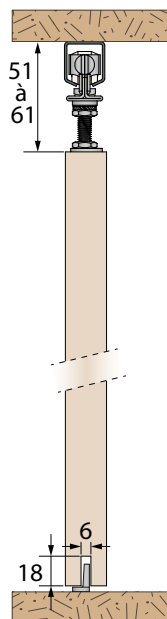
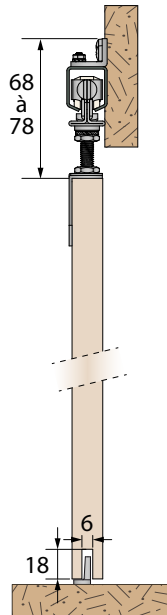



Système coulissant droit pour portes en bois

Super-CADETTÉ®

Voir détails de la norme page 4

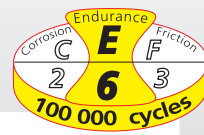

CAPACITÉ/PORTE	60 KG
RAIL	ACIER GALVANISÉ (2525F) ALUMINIUM (2526F)
DÉPLACEMENT	DROIT

ENSEMBLES

Référence	Rail	Désignation	
SUPCAD185-1	ACIER	Ensemble comprenant : - 1 garniture SUPCAD - 1 rail 2525F/185 (acier galvanisé - 1.85 m)	10
SUPCAD230-1		Ensemble comprenant : - 1 garniture SUPCAD - 1 rail 2525F/230 (acier galvanisé - 2.30 m)	10
SUPCAD185A-1	ALUMINIUM	Ensemble comprenant : - 1 garniture SUPCAD - 1 rail 2526F/185 (aluminium brut - 1.85 m) - 1 Buly (niveau à bulle)	5

RAILS

Rail		Description	
2525F/185	ACIER	Rail galvanisé, section 27 x 24.5 mm, percé et fraisé tous les 110 mm en longueur de 1.85 m .	4
2525F/400		Dito en longueur de 4 m .	4
2525F/500		Dito en longueur de 5 m .	4
2525F/600		Dito en longueur de 6 m .	4
2526F/185	ALU	Rail en aluminium brut, section 26 x 25 mm, percé et fraisé tous les 110 mm en longueur de 1.85 m.	4

GARNITURE

Référence	Description	
SUPCAD	Garniture comprenant : - 2 montures 0224 avec platines-butées monobloc et arrêts - 1 guide bas 1103R - 1 clé plate de 13 - Vis de pose et notice de montage	10

MONTURES ET ACCESSOIRES

Référence	Description	
0224	Monture SUPERCADETTE avec galets montés sur bague en RILSAN, livrée avec platine-butée monobloc et arrêt	10
0022	Platine à encastrer pour fixation des montures. Pour l'utilisation de cette platine il convient d'ajouter un contre écrou M8	10
1103R	Guide bas en polyamide à visser pour rainure 6x18 mm	10
1086	Butée complémentaire à visser	10
2529	Support équerre pour fixation murale du rail 2525 , livré avec vis, écrous et rondelles. Hauteur = 23 mm - Longueur = 30 mm - ep. 30/10°	25
2529-7	Dito en lot de 7	
2530	Support équerre pour fixation murale de rail 2525 jumelés, livré avec vis, écrous et rondelles. Hauteur = 34 mm - Longueur = 52 mm - ep. 30/10°	10

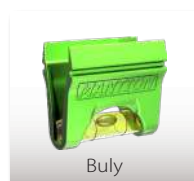

GARNITURE SUPERCADETTE

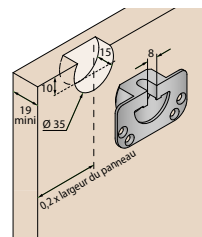

Super-CADETTE®

60 Kg

SUPERCADETTE



Système coulissant à montures réglables, utilisable en intérieur comme en extérieur.

- La vis réglable orientable multidirectionnelle améliore l'endurance du système et permet de s'adapter aux imperfections du support de pose
- Silence et souplesse grâce au galet nylon monté sur bague autolubrifiante
- Système de butée intégré à la platine de fixation
- Utilisable en rail simple ou double (rails jumelés)

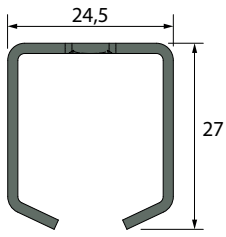

Rail 2525F - ACIER
(1.85 - 4 - 5 - 6 m)

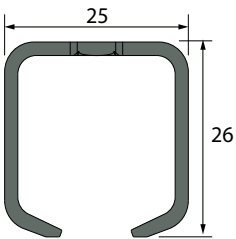

Rail 2526F - ALUMINIUM
(1.85 m)

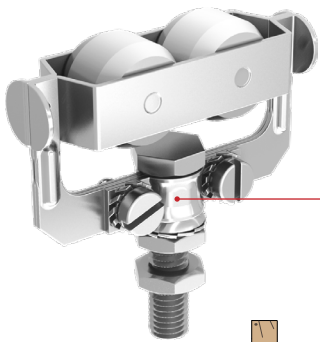

collier sphérique

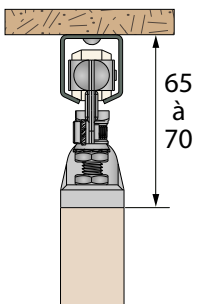

Panneaux de 25 mm mini

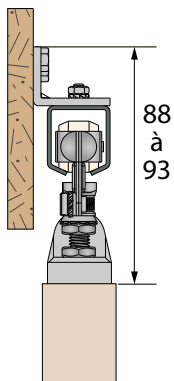

Support **2529**
pour panneaux de 25 à 40 mm

SUPERCADETTE

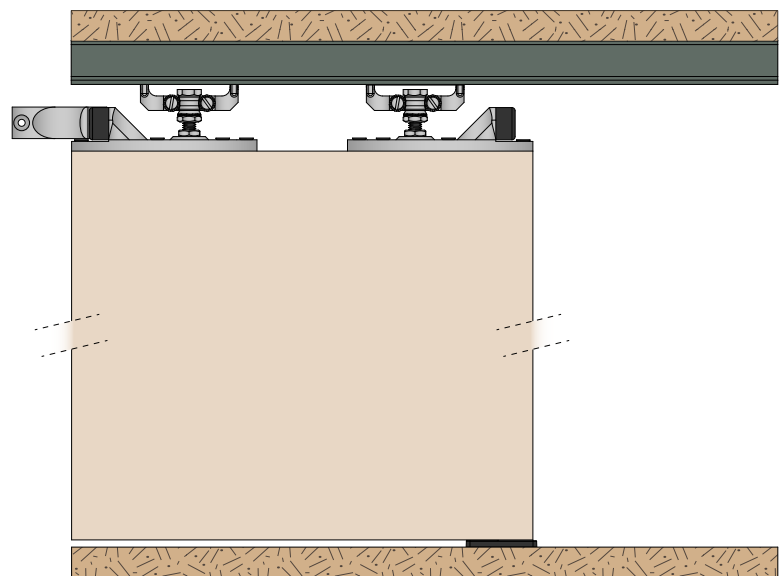
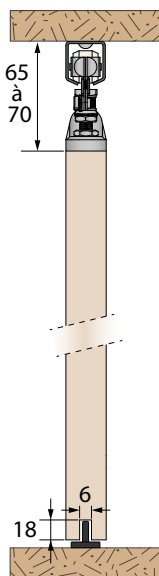
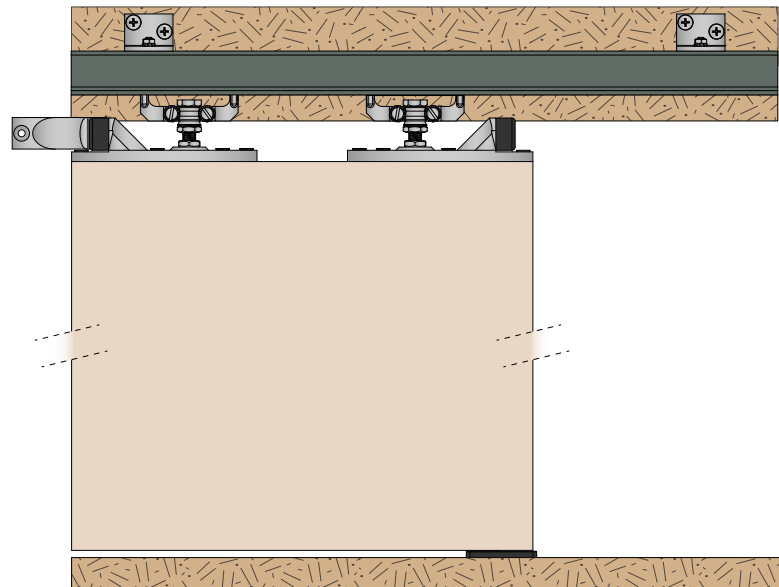
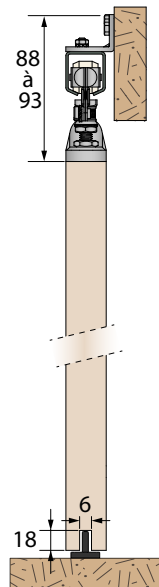

Système coulissant droit pour portes en bois

MA 40B

Voir détails de la norme page 4

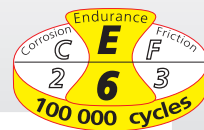

CAPACITÉ/PORTE	40 KG
RAIL	ALUMINIUM
DÉPLACEMENT	DROIT

MANTION®



ENSEMBLES POUR PORTES JUSQU'À 40 KG

Référence	Désignation	
MA40B-165	Ensemble pour portes jusqu'à 40 Kg comprenant : - 1 rail aluminium brut - longueur 1.65 m percé tous les 0.44 m - 2 montures MA40B avec 2 platines 13036 - 2 butées d'arrêt réglables 11213 - 1 guide bas 1103 - Visserie et notice de montage	8
MA40B-190	Dito avec un rail en longueur de 1.90 m.	8
MA40B-240	Dito avec un rail en longueur de 2.40 m.	8

ENSEMBLE MA40B



ACCESSOIRES

11213S40	Butée ferme-porte hydraulique pour portes de 40 Kg maxi (MA40B)	10
M66	Système de butée amortisseur permettant une fermeture tout en douceur de la porte (sur 100 mm). L'amortisseur accompagne la porte de façon automatique jusqu'à la position fermée. Pour portes comprises entre 21 et 60 Kg. Convient pour les ensembles MA40B. 2 amortisseurs conseillés sur portes à partir de 850 mm de largeur.	
1084	Butée à visser	10
1106/110	Profil U en PVC noir 12x17 à encaster sous la porte. Facilite le coulissement de celle-ci, convient pour le guide 1103. Longueur = 1.10 m.	
11050-2	Kit de synchronisation pour 2 portes en opposition de 40 Kg maxi chacune comprenant : - 2 poulies assemblées - 1 équerre d'entraînement et 1 équerre de fixation avec ressort - 1 câble diamètre 1.5 mm et de longueur 10 m (baie de 2.2 m Maxi) - Visserie et notice de montage	
2528	Support équerre pour fixation murale du rail (rail MA40), livré avec vis, écrou et rondelle. Se fixe tous les 0.44 m. Hauteur = 17 mm - Longueur = 22 mm - ep. 18/10°	25
3538D	Support équerre pour fixation murale de rails MA40 jumelés. Se fixe tous les 0.44 m. Hauteur = 34 mm - Longueur = 62 mm - ep. 30/10°	10
66RDM	Équerre murale pour rail démontable dans un montage entre cloisons. L'équerre se fixe en fond de caisson et au niveau du passage. Permet un accès rapide aux éléments se trouvant dans le rail (remplacement d'une monture ...)	
66RDP	Dito avec fixation plafond.	
11036L-1*	Platine d'angle à visser en extrémité de panneau. Permet le montage de la porte dans l'axe du rail. Pour utiliser le(s) amortisseur(s) M66/67 : - pour 1 amortisseur : largeur mini de la porte : 890 mm - pour 2 amortisseurs : largeur mini de la porte : 940 mm	25

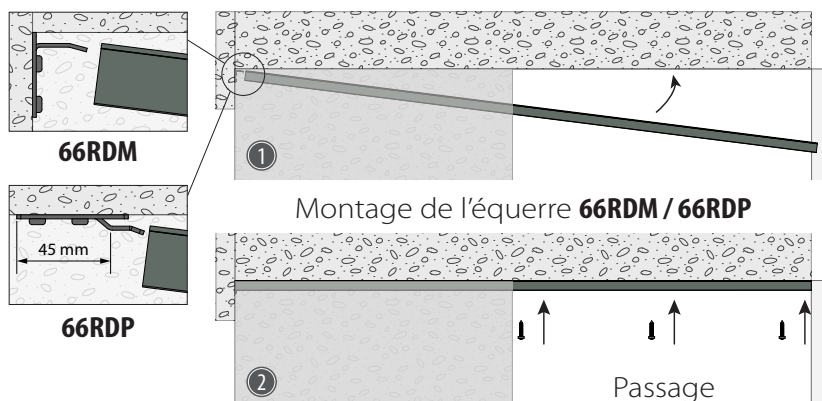
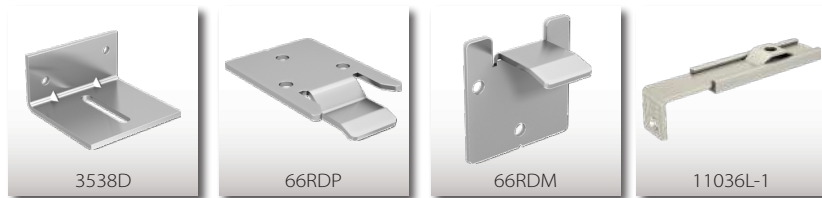

* Voir détail p.22

MA 40B

40 Kg

Système coulissant en aluminium pour portes et placards d'intérieur, adapté à la pose sur chantier.

- SILENCIEUX : fruit de nombreuses heures d'études et de tests, nos nouvelles montures garantissent un confort de roulement inégalé
- CONFORTABLE : butée ferme-porte hydraulique et amortisseur ferme-porte en option
- INGÉNIERX : montures équipées d'une rotule qui améliore l'endurance du système et permet de s'adapter aux imperfections du support de pose



MA 40B

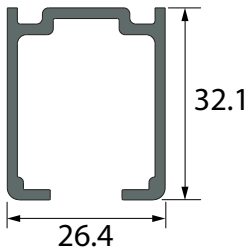

Rail MA

(1.65 - 1.90 - 2.4 m)

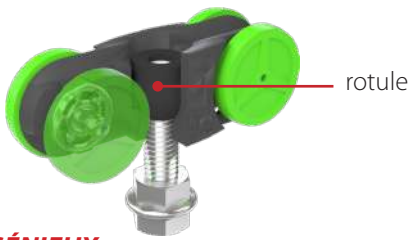

rotule

INGÉNIERX :

montures équipées d'une rotule qui améliore l'endurance du système et permet de s'adapter aux imperfections du support de pose.



Utilisation de l'équerre **3538D** pour rails jumelés

OPTIONS :



butée ferme-porte hydraulique



amortisseur ferme-porte M66

MA40B

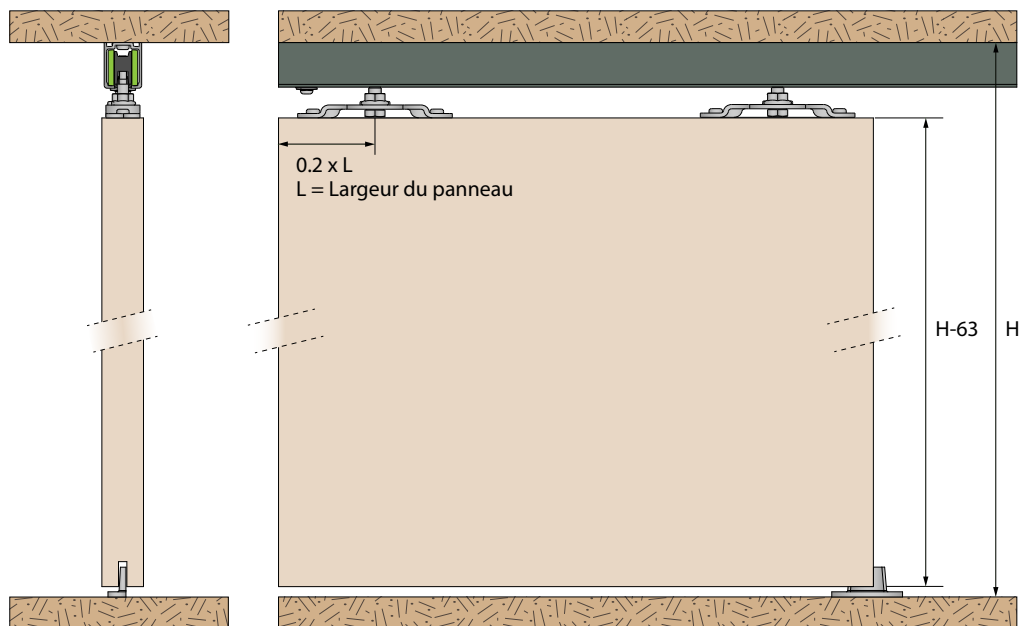

Montage guide **1103**

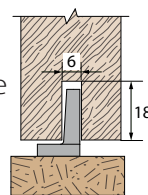

Montage guide **1103** avec profil **1106**

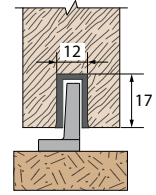

équerre **2528** → 17 maxi

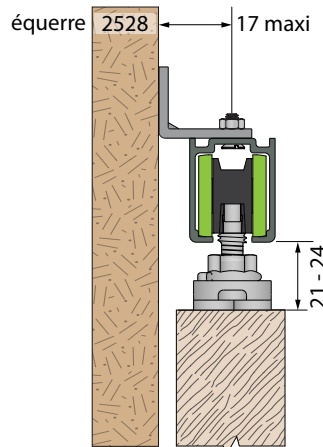

Montage fixation murale avec équerre **2528** (MA40)

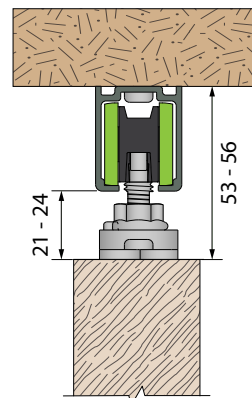

Montage fixation plafond

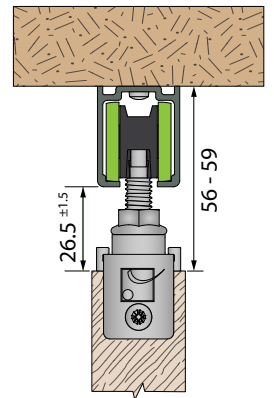

Montage fixation plafond avec platine **11036L**

Système coulissant droit pour portes en bois

MA 80B

Voir détails de la norme page 4

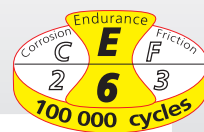

CAPACITÉ/PORTE	80 KG
RAIL	ALUMINIUM
DÉPLACEMENT	DROIT

MANTION®



ENSEMBLES POUR PORTES JUSQU'À 80 KG

Référence	Désignation	
MA80B-165	Ensemble pour portes jusqu'à 80 Kg comprenant : - 1 rail aluminium brut - longueur 1.65 m percé tous les 0.44 m - 2 montures MA80B avec 2 platines 13036 - 2 butées d'arrêt réglables 11213 - 1 guide bas 1103R - Visserie et notice de montage	8
MA80B-190	Dito avec un rail en longueur de 1.90 m.	8
MA80B-240	Dito avec un rail en longueur de 2.40 m.	8

ENSEMBLE MA80B



ACCESSOIRES

11213S80	Butée ferme-porte hydraulique pour portes de 80 Kg maxi (MA80B)	10
M66	Système de butée amortisseur permettant une fermeture tout en douceur de la porte (sur 100 mm). L'amortisseur accompagne la porte de façon automatique jusqu'à la position fermée. Pour portes comprises entre 21 et 60 Kg. 2 amortisseurs conseillés sur portes à partir de 850 mm de largeur.	
M67	Dito pour portes comprises entre 61 et 80 Kg. Butée amortisseur équipée de galets pour un guidage parfait. 2 amortisseurs conseillés sur portes à partir de 900 mm de largeur.	
1084	Butée à visser	10
1106/110	Profil U en PVC noir 12x17 à encastrer sous la porte. Facilite le coulissement de celle-ci, convient pour le guide 1103R. Longueur = 1,10 m.	
11050-2	Kit de synchronisation pour 2 portes en opposition de 40 Kg maxi chacune comprenant : - 2 poulies assemblées - 1 équerre d'entraînement et 1 équerre de fixation avec ressort - 1 câble diamètre 1.5 mm et de longueur 10 m (baie de 2.2 m Maxi) - Visserie et notice de montage	
2529	Support équerre renforcé pour fixation murale du rail MA80B , livré avec vis, écrou et rondelle. Se fixe tous les 0.44 m. Hauteur = 23 mm - Longueur = 30 mm - ep. 30/10°	25
66RDM	Équerre murale pour rail démontable dans un montage entre cloisons. L'équerre se fixe en fond de caisson et au niveau du passage. Permet un accès rapide aux éléments se trouvant dans le rail (remplacement d'une monture ...)	
66RDP	Dito avec fixation plafond.	
11036L-1*	Platine d'angle à visser en extrémité de panneau. Permet le montage de la porte dans l' axe du rail. Pour utiliser le(s) amortisseur(s) M66/67 : - pour 1 amortisseur : largeur mini de la porte : 890 mm - pour 2 amortisseurs : largeur mini de la porte : 940 mm	25



*pour un fonctionnement optimal, il est important de choisir le bon amortisseur en fonction du poids de votre porte.

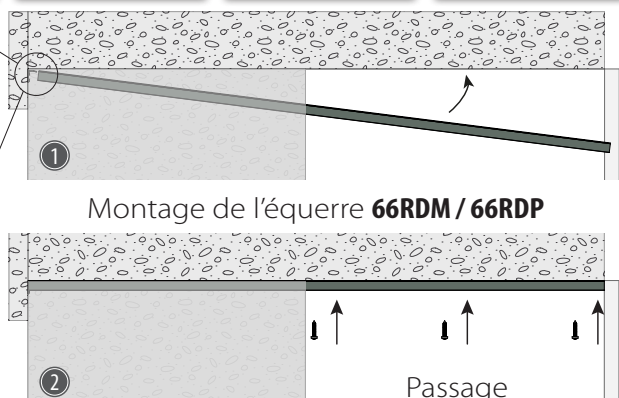
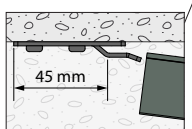

* Voir détail p.22

MA 80B

80 Kg

Système coulissant en aluminium pour portes et placards d'intérieur, adapté à la pose sur chantier.

- **SILENCIEUX** : fruit de nombreuses heures d'études et de tests, nos nouvelles montures garantissent un confort de roulement inégalé
- **CONFORTABLE** : butée ferme-porte hydraulique et amortisseur ferme-porte en option
- **INGÉNIERX** : montures équipées d'une rotule qui améliore l'endurance du système et permet de s'adapter aux imperfections du support de pose



MA 80B

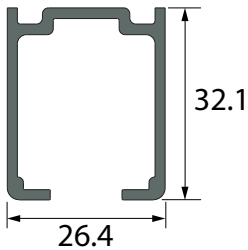

Rail MA

(1.65 - 1.90 - 2.4 m)

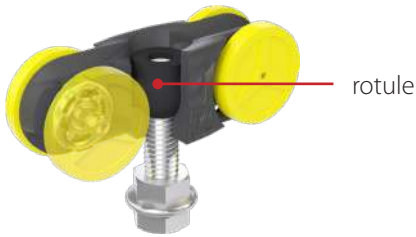

rotule

MA80B

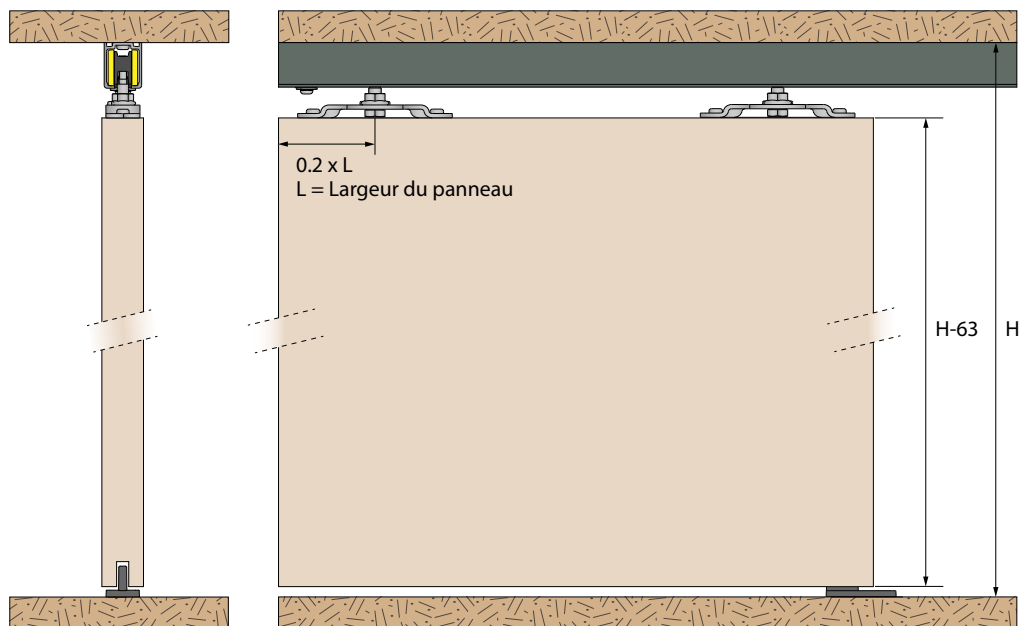

Montage guide
1103R

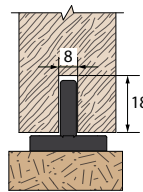

Montage guide
1103R
avec profil **1106**

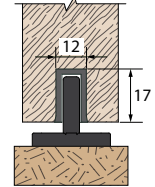

OPTIONS :



butée ferme-porte hydraulique



amortisseur ferme-porte M66

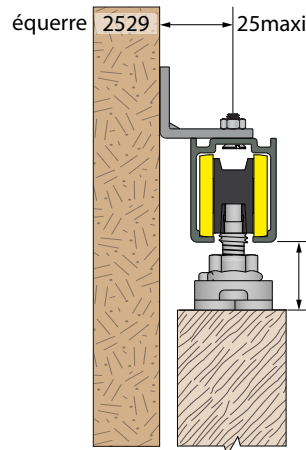

Montage fixation murale
avec équerre **2529** (MA80)

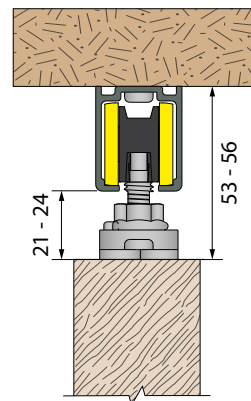

Montage fixation
plafond

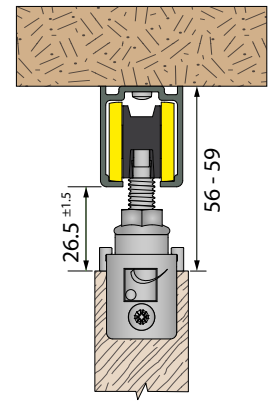

Montage fixation
plafond avec platine **11036L-1**



Système coulissant droit pour portes en bois

SAF®-20 SAF®-60 SAF®-80

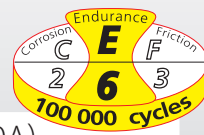

Voir détails de la norme page 4

CAPACITÉ/PORTE	20 KG (SAF®20A) 60 KG (SAF®60A) 80 KG (SAF®80A)
RAIL	ALUMINIUM
DÉPLACEMENT	DROIT

ENSEMBLE SAF® 20

Référence	Désignation
SAF10-80-195-1	Ensemble SAF20 pour 1 porte de 10 à 20 Kg maxi :
	- 1 rail 13108 en longueur de 1.95 m.
	- 2 montures 13218 + 2 platines 13036
	- 1 butée d'arrêt réglable 11213
	- 1 amortisseur ferme-porte M65S
	- 1 guide au sol 1103R
	- 5 supports équerre 13013 - 1 Buly (niveau à bulle)

**20
KG**

ENSEMBLES SAF® 60

SAF10-80-195-2	Ensemble SAF60 pour 1 porte de 21 à 60 Kg* maxi :
SAF10-80-300-2	Dito avec 1 rail 13108 de 3 m. et 7 supports 13013

**60
KG**

ENSEMBLES SAF® 80

SAF10-80-300-3	Ensemble SAF80 pour 1 porte de 61 à 80 Kg* maxi :
	Dito SAF10-80-300-2 avec 1 amortisseur M67S

**80
KG**

AMORTISSEURS 10 À 80 KG

M65S	Système de butée amortisseur pour des portes de 10 à 20 KG. 2 amortisseurs conseillés sur portes à partir de 830 mm de largeur
M66S	Dito pour des portes de 21 à 60 KG
M67S	Dito pour des portes de 61 à 80 KG. 2 amortisseurs conseillés sur portes à partir de 870 mm de largeur

RAILS & BANDEAUX

13108/195	Rail en aluminium anodisé, section 36 x 27 mm, percé tous les 0.44 m. Longueur = 1.95 m
13108/300	Dito en longueur de 3 m
13108/600	Dito en longueur de 6 m
13013	Support équerre pour fixation murale du rail 13108.
13013M	Manchon support équerre pour raccorder 2 rails 13108
13011/195	Bandeau en aluminium anodisé pour fixation au plafond. Hauteur = 64 mm - Longueur = 1.95 m. Livré avec 3 clips
13011/300	Dito en longueur de 3 m. Livré avec 5 clips
13011/600	Dito en longueur de 6 m. sans clips
13011B/600	Dito en finition brut sans clips
13015	Jeu d'embouts pour bandeaux 13011 en Zamak peint
13015B	Dito en finition brut (à peindre)
13041/195	Bandeau en aluminium anodisé pour fixation au murale. Hauteur = 82 mm - Longueur = 1.95 m. Livré avec 3 clips
13041/300	Dito en longueur de 3 m. Livré avec 5 clips
13041/600	Dito en longueur de 6 m. sans clips
13041B/600	Dito en finition brut sans clips
13045	Jeu d'embouts pour bandeaux 13041 en Zamak peint
13045B	Dito en finition brut (à peindre)
13008	Kit de 5 clips pour la fixation des bandeaux (tous les 700 mm maxi) sur le rail 13108

GARNITURES SAF® 80A (rail à commander séparément)

SAF10-80	Garniture SAF80A pour 1 porte de 10 à 80 Kg maxi :
	- 2 montures 13218 (montées sur roulements à billes)
	- 2 platines 13036
	- 2 butées d'arrêt réglables 11213
	- 1 guide au sol 1103R - 1 Buly (niveau à bulle)

ENSEMBLES SAF®



+ 1 amortisseur
SAF®20 = M65S
SAF®60 = M66S
SAF®80 = M67S

Choisissez l'amortisseur adapté à l'inertie du poids de votre porte pour un fonctionnement optimal

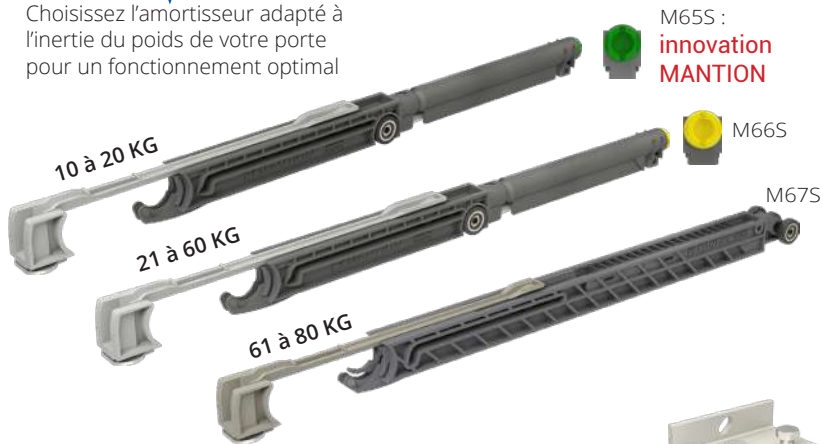

Bandeau intégral

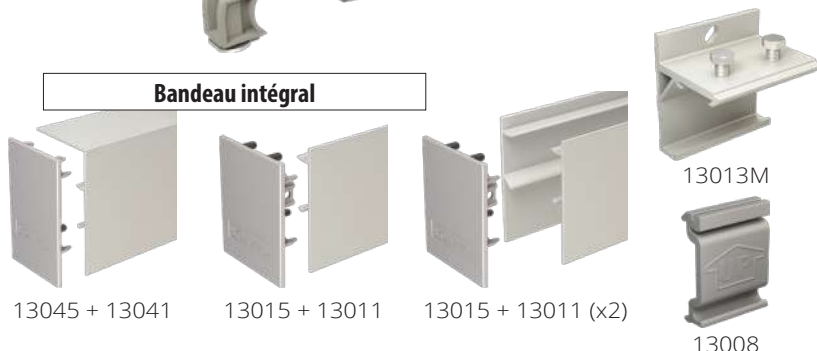

GARNITURE SAF® 80A



Système coulissant aluminium pour portes d'intérieur, finition haut de gamme.

- 3 amortisseurs nouvelle génération "SILENCE"
- Nouvelle monture "SAF-TECH"
- Nouveau bandeau "INTÉGRAL" aux lignes épurées
- Nouvelle platine réglable avec fonction "AUTO-CENTRAGE"
- Nouvelle fixation des bandeaux "CLIP & SOUPLESSE"
- Nouveau rail "CONNECT"
- Nouvelles équerres réglables "FLEX-ADAPT"
- Temps de montage réduit de 30%

SAF® 20 - 60 - 80

SAF® 20 (10-20 KG)

SAF® 60 (21-60 KG)

SAF® 80 (61-80 KG)

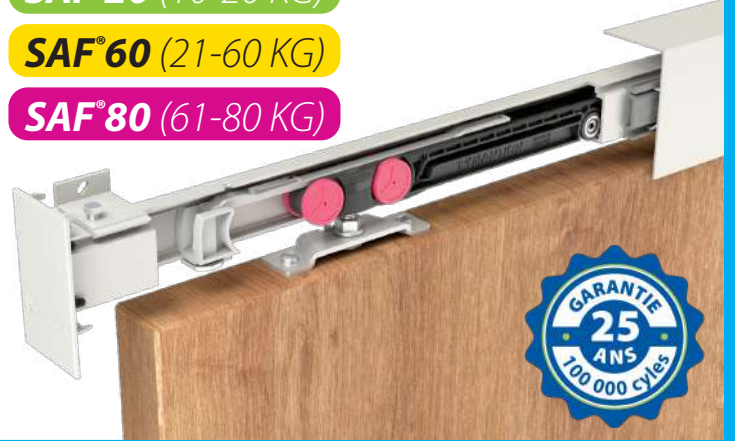

SAF® 20 - SAF® 60 - SAF® 80

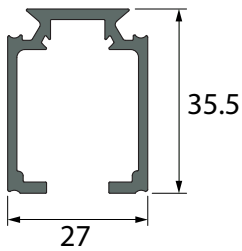

Rail SAF® (13108)
(1.95 - 3 - 6 m)

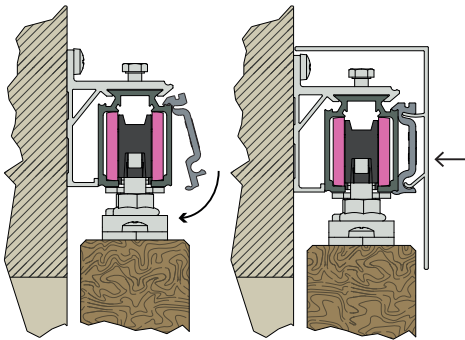

CLIP & SOUPLESSE :

Le bandeau se fixe sur le rail grâce à des clips ce qui permet une pose simple et rapide.

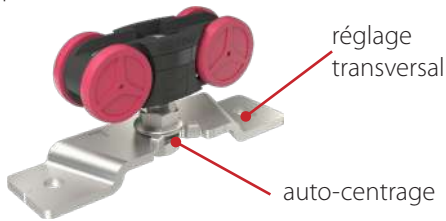

AUTO-CENTRAGE :

La monture se positionne automatiquement au centre de la platine grâce à des ergots. Un trou oblong sur la platine permet un réglage transversal.



Notice de montage



Vidéo

SAF® 20 - SAF® 60 & SAF® 80

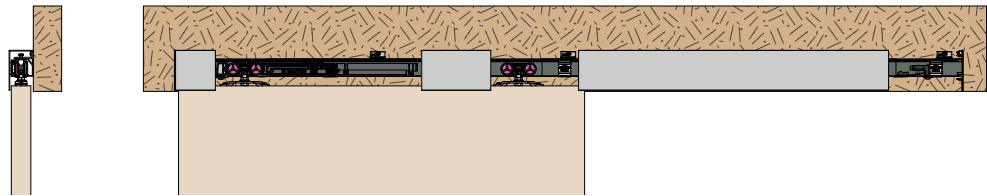

POUR UN FONCTIONNEMENT OPTIMAL

POSEZ 2 AMORTISSEURS

Un à la fermeture... Un deuxième à l'ouverture !

Conditions de mise en oeuvre pour 2 amortisseurs M65S ou M66S

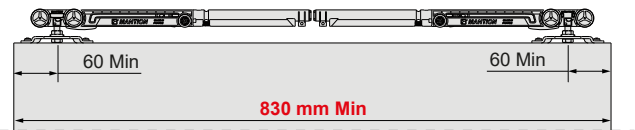

Conditions de mise en oeuvre pour 2 amortisseurs M67S

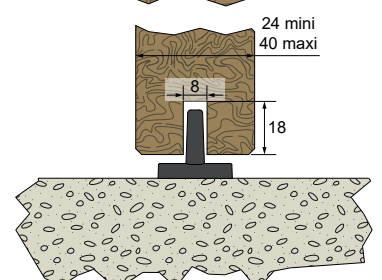
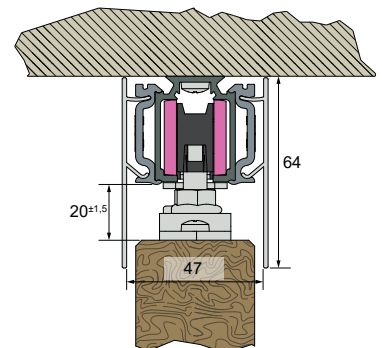
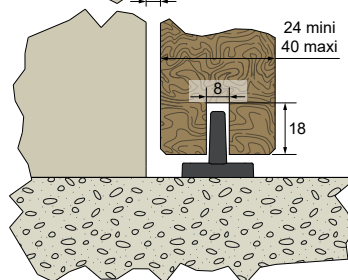
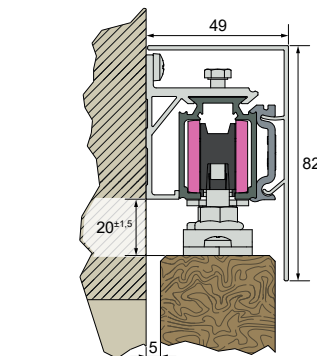
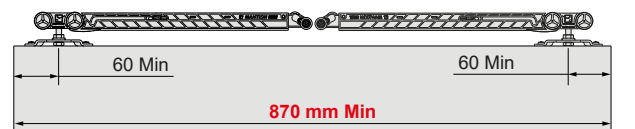



Système coulissant droit pour portes en bois

SAF®-120

Voir détails de la norme page 4

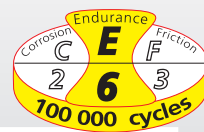

CAPACITÉ/PORTE	120 KG
RAIL	ALUMINIUM
DÉPLACEMENT	DROIT

ENSEMBLE SAF®120

Référence	Désignation
SAF81-120-300-4	Ensemble SAF120 pour 1 porte de 81 à 120 Kg maxi :
	- 1 rail 13312 en longueur de 3 m.
	- 2 montures 13232 (montées sur roulements à billes)
	- 2 platines 13036
	- 1 butée d'arrêt réglable 11213
	- 1 amortisseur ferme-porte M68S
	- 1 guide au sol 1103R
	- 10 supports équerre 13013
- 1 Buly (niveau à bulle)	

**120
KG**

AMORTISSEUR 81 À 120 KG

M68S	Système de butée amortisseur pour une ouverture et/ou une fermeture tout en douceur de la porte (sur 100 mm). L'amortisseur accompagne la porte de façon automatique jusqu'à la position ouverte et/ou fermée. Convient pour des portes de 81 à 120 KG . 2 amortisseurs conseillés sur portes à partir de 870 mm de largeur.
-------------	---

RAILS & BANDEAUX

13312/300	Rail en aluminium anodisé, section 39 x 28 mm, percé tous les 0.30 m. Longueur = 3 m.
13312/600	Dito en longueur de 6 m.
13013	Support équerre (coulissant) pour fixation murale du rail 13312 . Se fixe tous les 0.30 m.
13013M	Manchon support équerre (coulissant) pour raccorder 2 rails 13312
13011/300	Bandeau en aluminium anodisé à clipser sur le rail. S'utilise dans le cas d'une fixation au plafond. Hauteur = 64 mm - Longueur = 3 m. Livré avec 5 clips
13011/600	Dito en longueur de 6 m. sans clips
13011B/600	Dito en finition brut sans clips
13015	Jeu d'embouts pour bandeaux 13011 en Zamak peint
13015B	Dito en finition brut (à peindre)
13041/300	Bandeau en aluminium anodisé à clipser sur le rail. S'utilise dans le cas d'une fixation murale. Hauteur = 82 mm - Longueur = 3 m. Livré avec 5 clips
13041/600	Dito en longueur de 6 m. sans clips
13041B/600	Dito en finition brut sans clips
13045	Jeu d'embouts pour bandeaux 13041 en Zamak peint
13045B	Dito en finition brut (à peindre)
13012	Kit de 5 clips pour la fixation des bandeaux (tous les 700 mm maxi) sur le rail 13312

GARNITURE SAF®120A (rail à commander séparément)

SAF81-120	Garniture SAF120A pour 1 porte de 81 à 120 Kg maxi :
	- 2 montures 13232 (montées sur roulements à billes)
	- 2 platines 13036
	- 2 butées d'arrêt réglables 11213
	- 1 guide au sol 1103R
- 1 Buly (niveau à bulle)	

ENSEMBLE SAF®120



Bandeau intégral

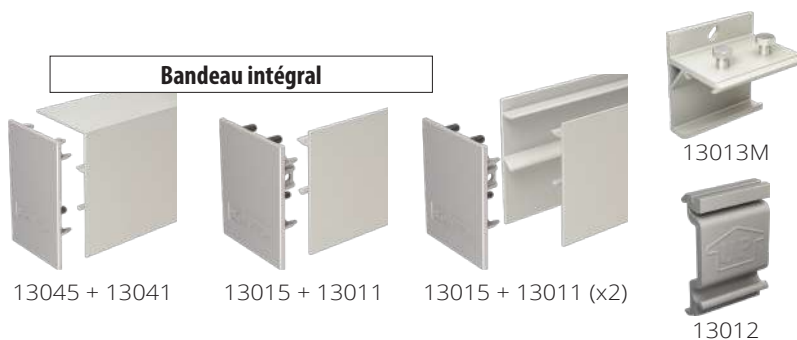

GARNITURE SAF®120A



Système coulissant aluminium pour portes d'intérieur, finition haut de gamme.

SAF® 120

SAF® 120 (81-120 KG)

- Amortisseur nouvelle génération "SILENCE"
- Nouvelle monture "SAF-TECH"
- Nouveau bandeau "INTÉGRAL" aux lignes épurées
- Nouvelle platine réglable avec fonction "AUTO-CENTRAGE"
- Nouvelle fixation des bandeaux "CLIP & SOUPLESSE"
- Nouveau rail "CONNECT"
- Nouvelles équerres réglables "FLEX-ADAPT"
- Temps de montage réduit de 30%



SAF® 120

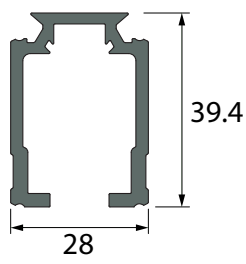

Rail SAF® 120 (13312)
(3 - 6 m)

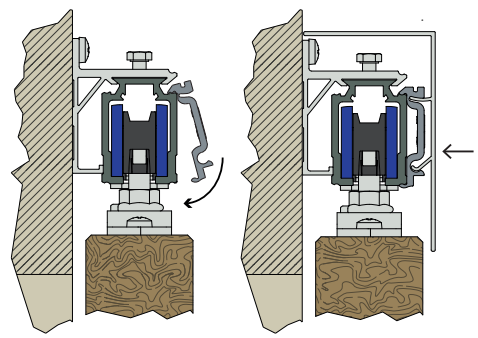

CLIP & SOUPLESSE :

Le bandeau se fixe sur le rail grâce à des clips ce qui permet une pose simple et rapide.

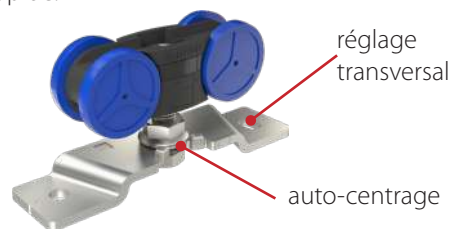

AUTO-CENTRAGE :

La monture se positionne automatiquement au centre de la platine grâce à des ergots. Un trou oblong sur la platine permet un réglage transversal.

SAF® 120

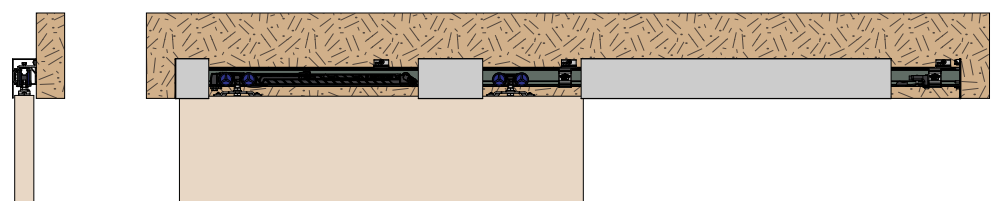

POUR UN FONCTIONNEMENT OPTIMAL

POSEZ 2 AMORTISSEURS

Un à la fermeture... Un deuxième à l'ouverture !

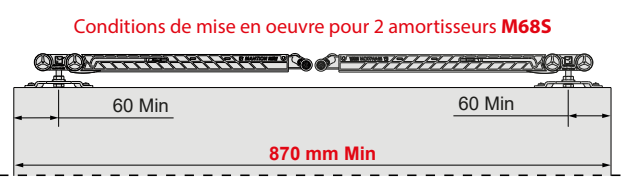

Notice de montage



Vidéo

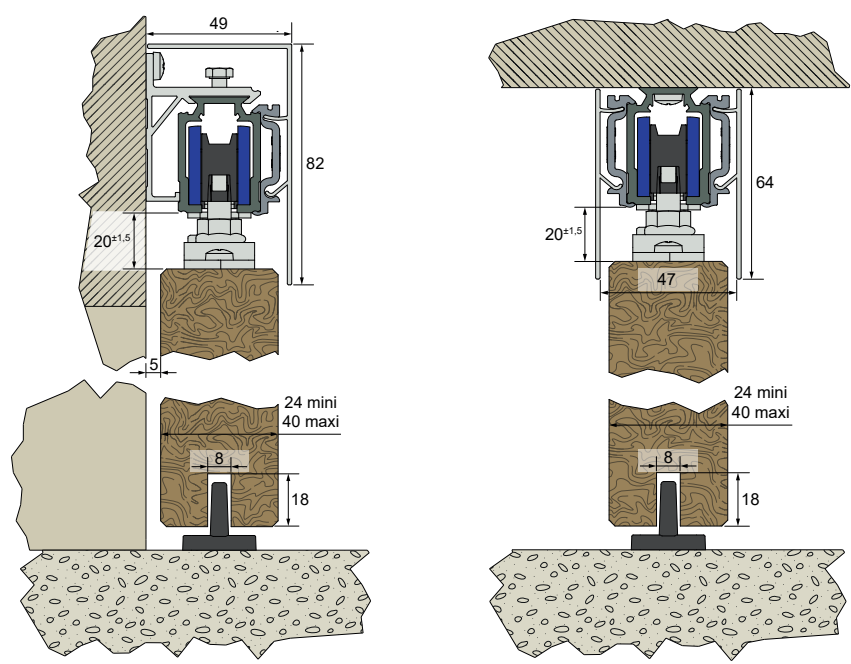



Système coulissant droit pour portes en bois

Accessoires SAF® 20 / SAF® 60 SAF® 80 / SAF® 120

CAPACITÉ/PORTE	10 - 120 KG
RAIL	ALUMINIUM
DÉPLACEMENT	DROIT

KIT DE SYNCHRONISATION 80 KG MAXI

(rail à commander séparément voir p.18)

Référence	Désignation	SAF 20	SAF 60	SAF 80	SAF 120
SAF10-80SYN	Kit de synchronisation pour 2 portes en opposition de 80 Kg et 2.2 m d'ouverture maxi. comprenant : - 4 montures 13218 avec 4 platines 13036 - 2 butées d'arrêt réglables 11213 - 2 butées 11213N - Éléments de synchronisation - 1 Buly (niveau à bulle) - 2 guides 1103R	X	X	X	

AMORTISSEURS FERME-PORTE

M65S	Système de butée amortisseur pour une ouverture et/ou une fermeture tout en douceur de la porte (sur 100 mm). Convient pour des portes de 10 à 20 Kg . 2 amortisseurs conseillés sur portes à partir de 830 mm de largeur	X			
M66S	Dito pour des portes de 21 à 60 Kg		X		
M67S	Dito pour des portes de 61 à 80 Kg . 2 amortisseurs conseillés sur portes à partir de 870 mm de largeur			X	
M68S	Dito pour des portes de 81 à 120 Kg				X

KIT «RAIL DÉPORTÉ»

KIT «rail déporté» : pour porte de 40 mm avec une plinthe ou une porte de 45 mm max. sans plinthe

11048/P78	Bandeau en aluminium anodisé à clipser. S'utilise dans le cas d'une fixation murale. Hauteur = 94 mm - Longueur = 1981 mm .	X	X	X	
11048/P118	Dito en longueur 2997 mm	X	X	X	
11014-6	Support équerre (coulissant) pour fixation murale du rail. Se fixe tous les 0,44 m. S'utilise avec le bandeau 11048. Quantité 6 .	X	X	X	X
11014-8	Dito en quantité 8	X	X	X	X
11014-11	Dito en quantité 11	X	X	X	X
11049	Jeu d'embouts pour bandeaux 11048 peint avec effet aluminium anodisé. Vendu avec 5 supports de bandeau.	X	X	X	

ÉQUERRES ET PLATINES

11036L-1	Platine d'angle à visser en extrémité de panneau. Permet le montage de la porte dans l'axe du rail . Pour panneaux jusqu'à 120 Kg . Pour utiliser le(s) amortisseur(s) M66S/67S/68S : - pour 1 amortisseur : largeur mini de la porte : 890 mm - pour 2 amortisseurs : largeur mini de la porte : 940 mm	X	X	X	X
66RDM-2	Équerre murale pour rail démontable dans un montage entre cloisons. L'équerre se fixe en fond de caisson et au niveau du passage. Permet un accès rapide aux éléments se trouvant dans le rail	X	X	X	
66RDP-2	Dito avec fixation plafond.	X	X	X	

GUIDAGES BAS

1106/110	Profil U en PVC noir 12x17 à encasturer sous la porte. Facilite le coulissement de celle-ci, convient pour les guides 1103 et 1103R . L = 1.10 m .	X	X	X	X
1109A/...	Profil U en aluminium de 25 x 18 mm. L = 2 m / 3 m ou 5 m				X
1102	Guide à olive sur platine à visser. Pour U 1109A				X
1124	Guide bas réglable (coupable) en polycarbonate transparent	X	X	X	

GARNITURE SAF10-80SYN

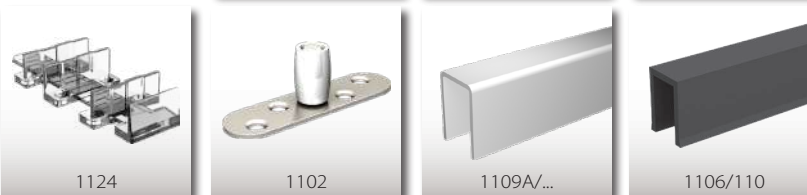
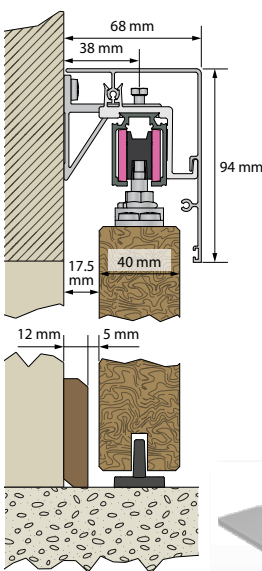

Accessoires SAF®20 - SAF®60 SAF®80 - SAF®120



Système coulissant aluminium pour portes et placards d'intérieur, finition haut de gamme.

- Amortisseurs nouvelle génération "SILENCE"
- Nouvelle monture "SAF-TECH"
- Nouveau bandeau "INTÉGRAL" aux lignes épurées
- Nouvelle platine réglable avec fonction "AUTO-CENTRAGE"
- Nouvelle fixation des bandeaux "CLIP & SOUPLESSE"
- Nouveau rail "CONNECT"
- Nouvelles équerres réglables "FLEX-ADAPT"
- Temps de montage réduit de 30%



SAF®20 - SAF®60 & SAF®80

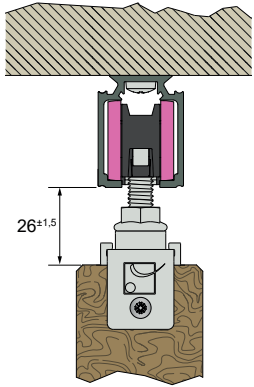

Montage de la platine
11036L-1 + SAF80

vidéo montage

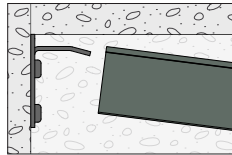

66RDM-2

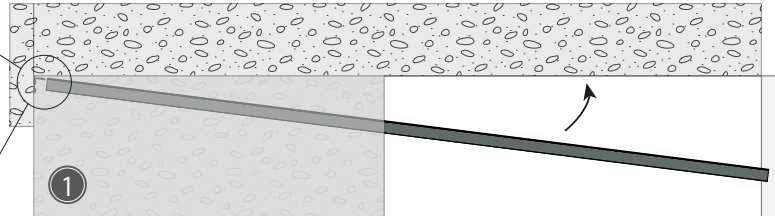

Montage de l'équerre **66RDM-2 / 66RDP-2**

vidéo montage

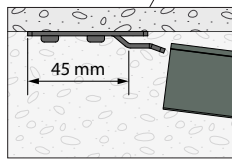

66RDP-2

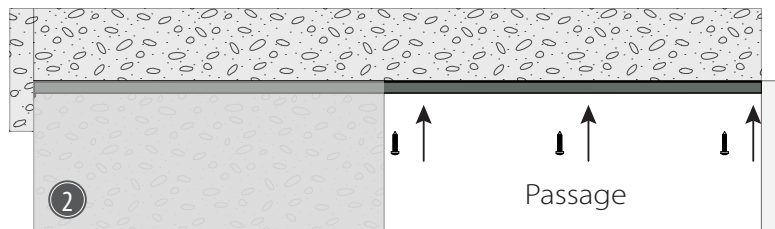

Passage

SAF®120



Platine **11036L-1**

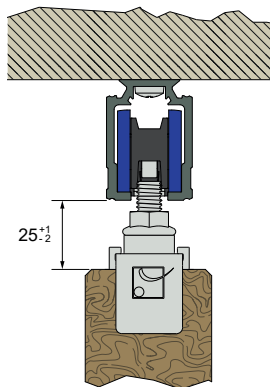

Montage de la platine
11036L-1 + SAF120

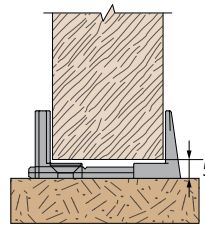

Montage guide
1124
sans rainure

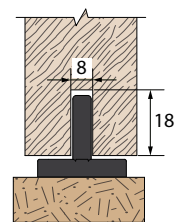

Montage guide
1103R

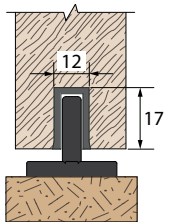

Montage guide
1103R
avec profil **1106**

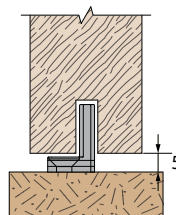

Montage guide
1124
avec rainure

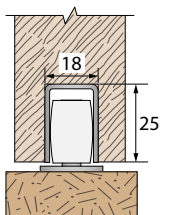

Montage guide
1102
avec profil **1109A**



Notice
de montage
SAF®20-60-80



Notice
de montage
SAF®120



Vidéo



Système coulissant droit pour
portes en bois

NOUVEAU

SAF®-Black

Voir détails de la norme page 4

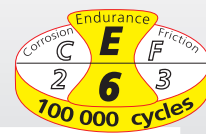

CAPACITÉ/PORTE	60 KG
RAIL	ALUMINIUM
DÉPLACEMENT	DROIT

ENSEMBLE SAF®20 BLACK

Référence	Désignation
SAF20-195-BLACK	Ensemble SAF20 pour 1 porte de 10 à 20 Kg maxi :
	- 1 rail 13108 en longueur de 1.95 m.
	- 5 supports équerre 13013
	- 1 bandeau 13041 BLACK avec 3 clips de fixation
	- 2 embouts 13045 BLACK
	- 2 montures 13218 + 2 platines 13036
	- 1 butée d'arrêt réglable 11213
	- 1 amortisseur ferme-porte M65S
	- 1 guide au sol 1103R
	- visserie, clé et notice de montage

**20
KG**

ENSEMBLE SAF®60 BLACK

Référence	Désignation
SAF60-195-BLACK	Ensemble SAF60 pour 1 porte de 21 à 60 Kg maxi :
	- 1 rail 13108 en longueur de 1.95 m.
	- 5 supports équerre 13013
	- 1 bandeau 13041 BLACK avec 3 clips de fixation
	- 2 embouts 13045 BLACK
	- 2 montures 13218 + 2 platines 13036
	- 1 butée d'arrêt réglable 11213
	- 1 amortisseur ferme-porte M66S
	- 1 guide au sol 1103R
	- visserie, clé et notice de montage

**60
KG**

OPTION SECOND AMORTISSEUR

M65S	Système de butée amortisseur pour une ouverture et/ou une fermeture tout en douceur de la porte (sur 100 mm). L'amortisseur accompagne la porte de façon automatique jusqu'à la position ouverte et/ou fermée. Convient pour des portes de 10 à 20 Kg (SAF20-195-BLACK). 2 amortisseurs conseillés sur portes à partir de 830 mm de largeur
M66S	Dito pour des portes de 21 à 60 Kg (SAF60-195-BLACK)

ENSEMBLES SAF®BLACK



+ 1 amortisseur
SAF®20 = M65S
SAF®60 = M66S

Choisissez l'amortisseur adapté à l'inertie du poids de votre porte pour un fonctionnement optimal

Exclusivité MANTION :
M65S : Amortisseur adapté aux portes légères

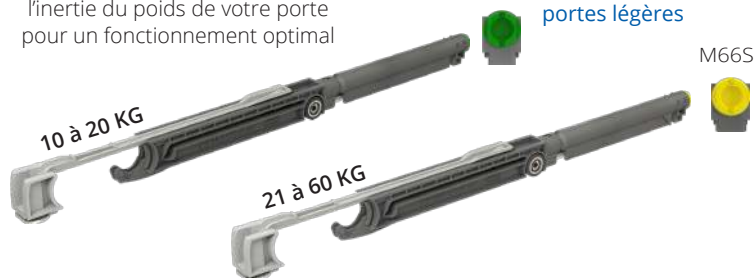

Conditions de mise en oeuvre pour 2 amortisseurs M65S ou M66S

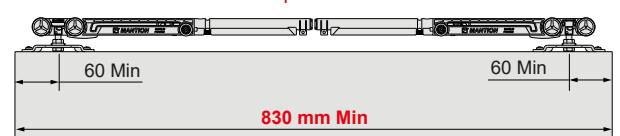

POUR UN FONCTIONNEMENT OPTIMAL
POSEZ **2** AMORTISSEURS

Un à la fermeture...
Un deuxième à l'ouverture !

Système coulissant aluminium pour portes d'intérieur, finition haut de gamme avec bandeau aluminium peint en noir.

SAF®-Black

60 KG

- SILENCIEUX : Montures montées sur roulements à billes et amortisseurs nouvelle génération
- ESTHÉTIQUE : Bandeaux design en aluminium, peint en noir
- PRATIQUE :
équerres murales > réglage et fixation simplifiés
Bandeaux > facilité d'installation par clips souples pour absorber les légers défauts muraux



SAF®-BLACK

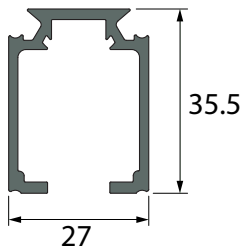

Rail SAF®(13108)
(1.95 m)

SAF®-BLACK

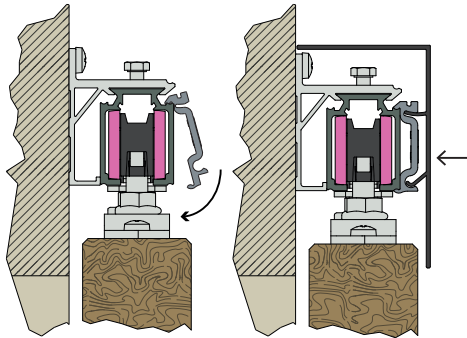
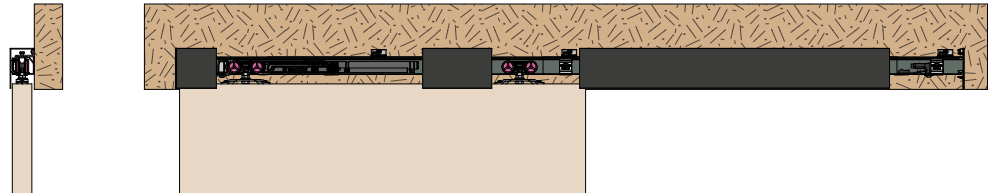

CLIP & SOUPLESSE :

Le bandeau se fixe sur le rail grâce à des clips ce qui permet une pose simple et rapide.

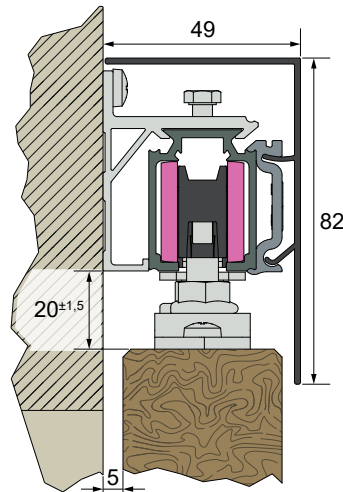

Vidéo

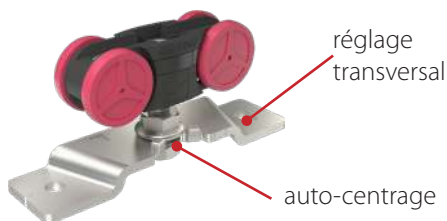

AUTO-CENTRAGE :

La monture se positionne automatiquement au centre de la platine grâce à des ergots. Un trou oblong sur la platine permet un réglage transversal.

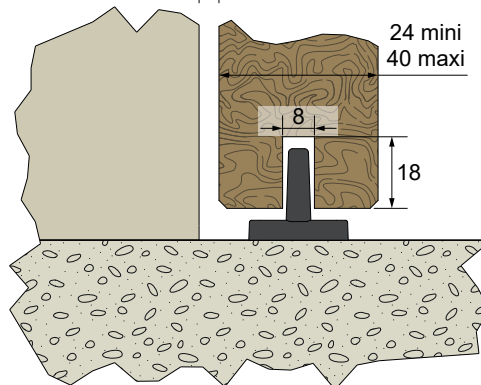



Système coulissant droit pour portes en bois

NOUVEAU

SAF®-Bois

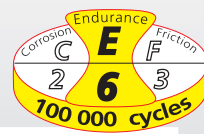

Voir détails de la norme page 4

CAPACITÉ/PORTE	60 KG
RAIL	ALUMINIUM
DÉPLACEMENT	DROIT

ENSEMBLE SAF®BOIS 60

Référence	Désignation
SAFB60-185	<p>Ensemble SAF BOIS pour 1 porte de 60 Kg maxi :</p> <ul style="list-style-type: none"> - 1 rail aluminium brut percé en longueur de 1.85 m. - 1 tapée en MDF revêtue blanc avec joint blanc - 2 champlats en MDF revêtus blanc - 1 bandeau en MDF revêtu (recoupable) - 3 supports de fixation du bandeau - 2 montures 13218 + 2 platines 13036 - 2 butées d'arrêt réglables 11213 - 1 guide au sol 1103R - visserie, clé et notice de montage

60 KG

OPTION AMORTISSEURS

M65S	<p>Système de butée amortisseur pour une ouverture et/ou une fermeture tout en douceur de la porte (sur 100 mm). L'amortisseur accompagne la porte de façon automatique jusqu'à la position ouverte et/ou fermée. Convient pour des portes de 10 à 20 Kg. 2 amortisseurs conseillés sur portes à partir de 830 mm de largeur</p>
M66S	Dito pour des portes de 21 à 60 Kg

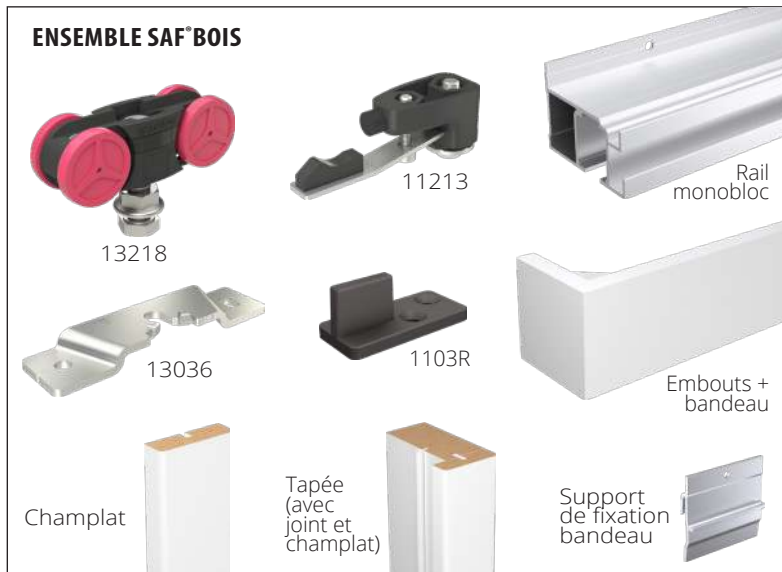

Choisissez l'amortisseur adapté à l'inertie du poids de votre porte pour un fonctionnement optimal

Exclusivité MANTION : M65S : Amortisseur adapté aux portes légères

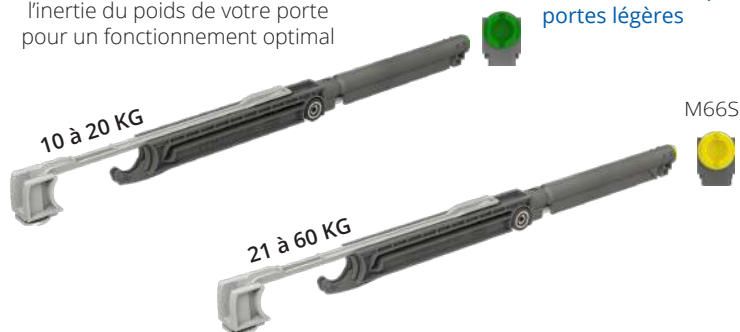

Conditions de mise en oeuvre pour 2 amortisseurs M65S ou M66S

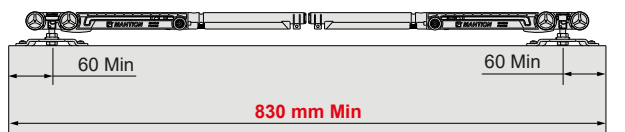

POUR UN FONCTIONNEMENT OPTIMAL

POSEZ **2** AMORTISSEURS

Un à la fermeture...
Un deuxième à l'ouverture !

Système coulissant aluminium pour portes d'intérieur, finition avec bandeau en MDF revêtu en papier blanc à peindre.

- SILENCIEUX : Montures montées sur roulements à billes
- ESTHÉTIQUE : bandeau et tapée en MDF revêtus blanc, prêt à peindre
- PRATIQUE : rail équerre monobloc > réglage et fixation simplifiés
bandeau bois > facilité d'installation par clips

60 KG

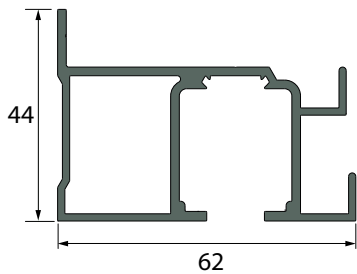
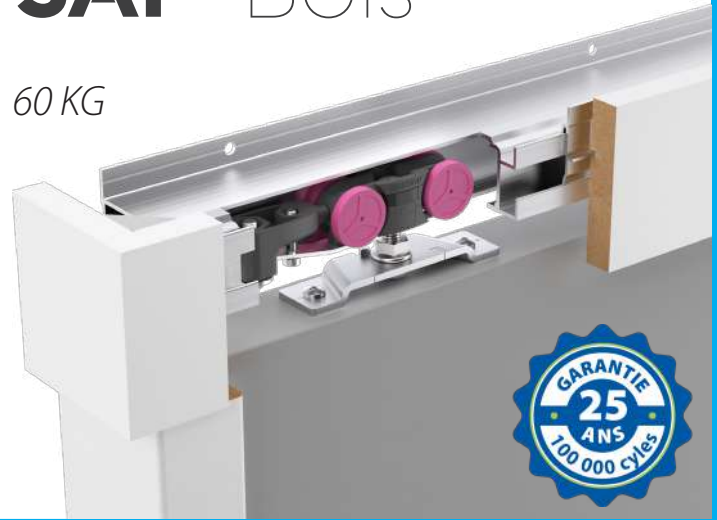

Rail SAF®-BOIS
(1.85 m)

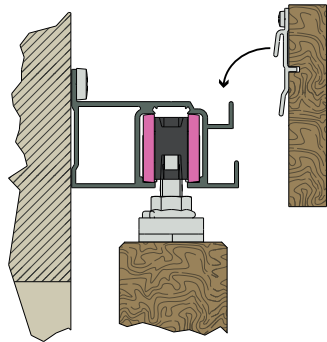

CLIP & SOUPLESSE :

Le bandeau se pose sur le rail grâce à 3 supports fixés sur le bandeau, ce qui permet une pose simple et rapide.

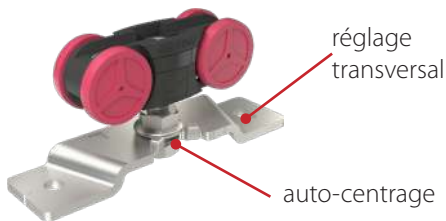

AUTO-CENTRAGE :

La monture se positionne automatiquement au centre de la platine grâce à des ergots. Un trou oblong sur la platine permet un réglage transversal.

SAF®-BOIS

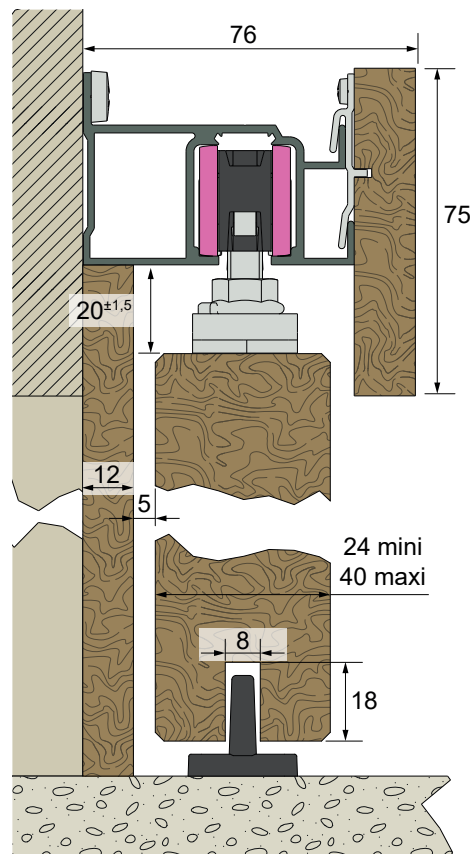
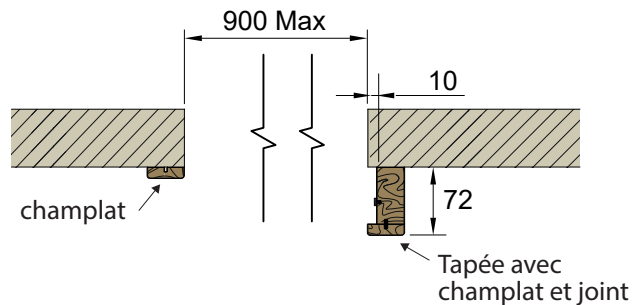



Système coulissant droit pour portes en bois

SAF® - Slim

Voir détails de la norme page 4

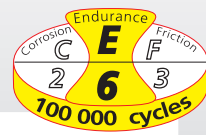

CAPACITÉ/PORTE	80 KG
RAIL	ALUMINIUM
DÉPLACEMENT	DROIT

ENSEMBLES COMPLETS - PORTE STANDARD 830 MM

Référence	Désignation	
SAF-S82D-160-1 SAF-S82C-160-1	Ensemble pour portes de 10 à 20 Kg et largeur standard 830 mm : - 1 kit rail (rail + support de rail) de 1595 mm (40x45 mm) - 1 jeu d'embouts de rail - 2 montures SAF + 2 platines de fixation montage/porte - 1 butée d'arrêt réglable 11213 - 1 amortisseur ferme-porte M65S - 1 guide au sol 1103R - 2 clés hexagonales, vis et chevilles de pose, notice de montage	6
SAF-S82D-160-2 SAF-S82C-160-2	Dito pour porte de 21 à 60 Kg maxi, avec un amortisseur ferme-porte M66S (à la place du M65S)	6

ENSEMBLES COMPLETS - PORTE JUSQU'À 1030 MM

SAF-S82D-195-1 SAF-S82C-195-1	Ensemble pour portes de 10 à 20 Kg et jusqu'à 1030 mm de largeur : - 1 kit rail (rail + support de rail) de 1950 mm (40x45 mm) à recouper suivant la largeur de porte - 1 jeu d'embouts de rail - 2 montures SAF + 2 platines de fixation montage/porte - 1 butée d'arrêt réglable 11213 - 1 amortisseur ferme-porte M65S - 1 guide au sol 1103R - 2 clés hexagonales, vis et chevilles de pose, notice de montage	6
SAF-S82D-195-2 SAF-S82C-195-2	Dito pour porte de 21 à 60 Kg maxi, avec un amortisseur ferme-porte M66S (à la place du M65S)	6

- S82D : ANODISÉ BROSSÉ NATUREL
- S82C : ANODISÉ BROSSÉ NOIR

KIT RAIL ANODISÉ BROSSÉ NOIR

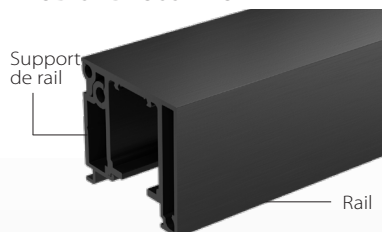

JEU D'EMBOUS ANODISÉ BROSSÉ NOIR

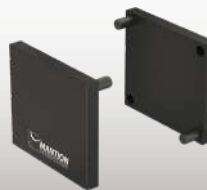

KIT RAIL ANODISÉ BROSSÉ NATUREL



JEU D'EMBOUS ANODISÉ BROSSÉ NATUREL

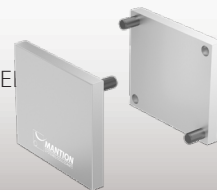

Choisissez l'amortisseur* adapté à l'inertie du poids de votre porte pour un fonctionnement optimal :

*plus de détails, voir p.22



sur-mesure Éléments indispensables pour composer votre système SAF-SLIM : **1 garniture + 1 kit rail + 1 jeu d'embouts****

COMPOSANTS AU DÉTAIL - COUPE DU KIT RAIL SUR-MESURE

SAF82A	Garnitures pour portes de 80 Kg maxi : - 2 montures SAF - 2 platines de fixation montage/porte - 2 butées d'arrêt réglables 11213 (ferme-porte en option) - 1 guide 1103R - 2 clés hexagonales, vis et chevilles de pose, notice de montage	6
11108SMD/SP1	Kit rail anodisé brossé naturel coupé à longueur (sur mesure). Pour baie supérieure à 960 mm et jusqu'à 1460 mm	
11108SMC/SP1	Dito anodisé brossé noir	
11108SMD/SP2	Kit rail anodisé brossé naturel coupé à longueur (sur mesure). Pour baie supérieure à 1460 mm	
11108SMC/SP2	Dito anodisé brossé noir	
11052D	Jeu d'embouts anodisé brossé naturel pour rail 11108SMD	
11052C	Jeu d'embouts anodisé brossé noir pour rail 11108SMC	

**amortisseurs ferme-porte disponibles, voir p.22

GARNITURE SAF82A



SAF®-Slim

80 Kg

Système coulissant en aluminium anodisé brossé, pour portes d'intérieur, alliant finition haut de gamme et conception ultra fine.

- DISCRÉTION : aspect compact et épuré, pas de fixation visible, pas d'usinage de porte et le jeu rail/porte n'est seulement que de 3 mm.
- DESIGN : 2 finitions : noir ou aluminium brossé.
- INGÉNIEUX : rail ajustable en horizontalité, aplomb de porte réglable et montage simple et rapide.

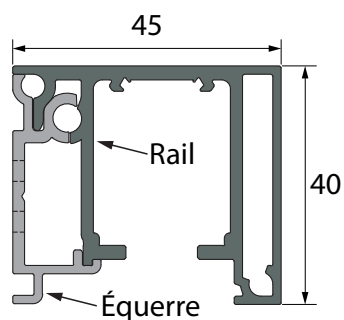

Rail SAF®-SLIM (11108SM./...)

VIS EXCENTRIQUE :

permet un réglage simple et rapide du rail (horizontalité) pour la mise à niveau



SAF®-SLIM

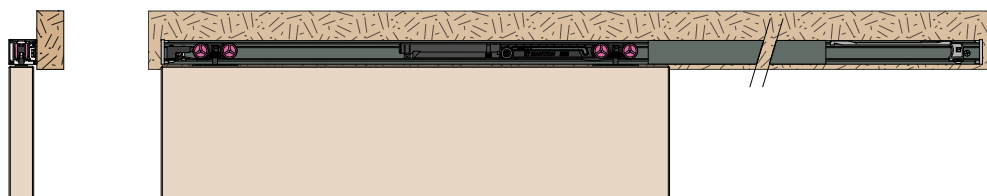

POUR UN
FONCTIONNEMENT
OPTIMAL

POSEZ 2 AMORTISSEURS

Un à la fermeture... Un deuxième à l'ouverture !

Conditions de mise en oeuvre pour 2 amortisseurs M65S ou M66S

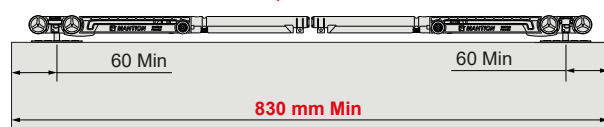

Conditions de mise en oeuvre pour 2 amortisseurs M67S

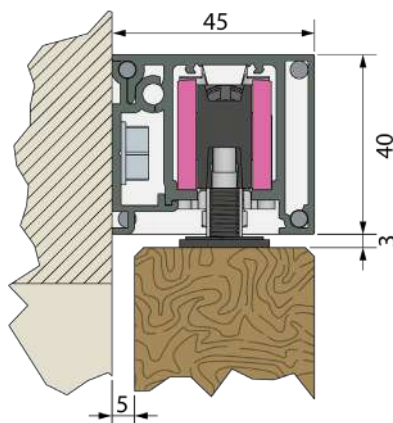
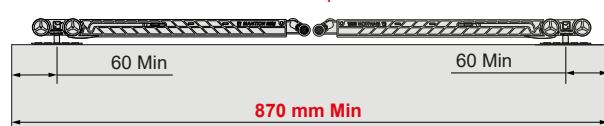

Montage fixation murale

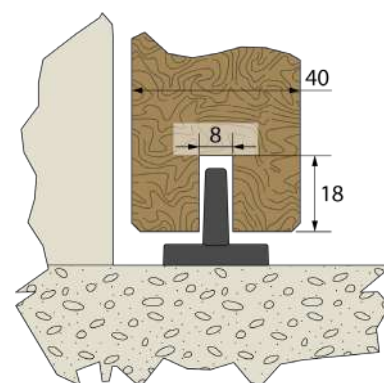

Montage guide 1103R





Système coulissant droit pour portes lourdes

NOUVEAU

SAF®-200

Voir détails de la norme page 4

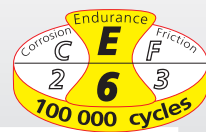

CAPACITÉ/PORTE	200 KG
RAIL	ALUMINIUM
DÉPLACEMENT	DROIT

AMORTISSEUR

Référence	Désignation
M70S	Système de butée amortisseur pour une ouverture et/ou une fermeture tout en douceur de la porte (sur 100 mm). L'amortisseur accompagne la porte de façon automatique jusqu'à la position ouverte et/ou fermée. Convient pour des portes de 120 à 200 Kg . 2 amortisseurs conseillés sur portes à partir de 1550 mm de largeur.

GUIDAGES HAUT

13410/600	Rail en aluminium brut, section 66.5x47.5 mm. Longueur = 6 m. Rail renforcé : 2.4 kg au m.
13240	Monture avec armature Inox équipée de 4 galets bandage Nylon montés sur roulement à billes (axe Ø M10). Finition cataphorèse noire.
13044	Platine de fixation à visser sur le chant de la porte. Pour cadre bois et métal : jeu rail/porte minimum 30 mm. Finition cataphorèse noire.
13040	Platine encastrée en aluminium brut pour profil 28FC . Pour porte en bois : jeu rail/porte minimum 7 mm.
28FC-29	Profil en aluminium brut, section 34x30 mm pour la fixation de la platine encastrée 13040 . Longueur = 29 cm.
28FC-600	Dito en longueur de 600 cm.
29FC	Kit de 2 embouts en plastique noir pour profil 28FC .
11242	Butée de rail avec lame de maintien en position. Finition cataphorèse noire.

GUIDAGES BAS

1109A/600	Profil U en aluminium de 25x18 mm. Longueur = 6 m.
1102	Guide du bas à olive sur platine à visser. Pour U 1109A pour portes de 150 KG maximum.
1110/600	Profil U en acier zingué de 30x30 mm. Longueur = 6 m.
1110GDL	Patin en Nylon blanc à visser - 100x25x25 mm. Pour U 1110
1081	Guide du bas à olive sur platine à visser. Pour U 1110

Innovation
MANTION
Amortisseur
M70S



Conditions de mise en oeuvre pour 2 amortisseurs M70S

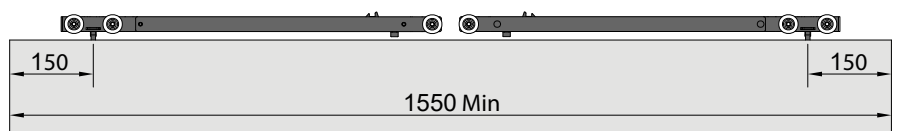

Conditions de mise en oeuvre pour 1 amortisseur M70S

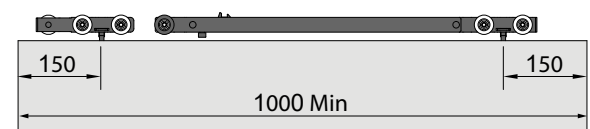

POUR UN FONCTIONNEMENT OPTIMAL

POSEZ **2**

AMORTISSEURS

Un à la fermeture...
Un deuxième à l'ouverture !

SAF®-200

200KG



SAF®-200

Système coulissant aluminium pour portes d'intérieur lourdes, avec amortisseur ferme-porte.

- SILENCIEUX :

Montures montées sur roulements à billes et amortisseurs nouvelle génération

- PRATIQUE : 2 montages possibles pour la fixation de la porte:

fixation sur chant

fixation avec profil encastré pour un jeu minum rail/porte de 7 mm

- RÉSISTANT :

Les armatures des montures sont en Inox (tenue à la corrosion sur le long terme).

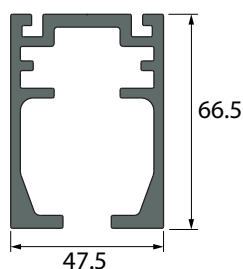

Rail SAF®200 (13410)
(6 m)

PRATIQUE :

La platine **13044** s'adapte aussi bien sur une porte en bois que sur une porte avec cadre métallique.

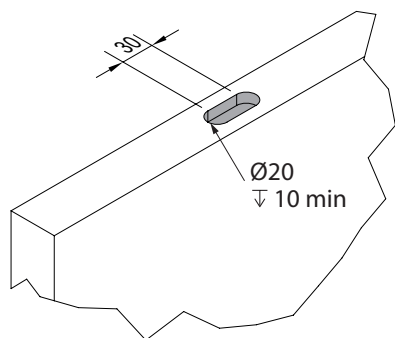

SAF®200

EXEMPLES DE GUIDAGES HAUT

Montage bois avec platine

13044

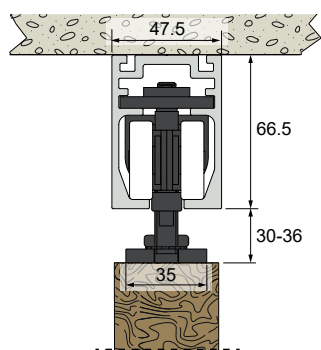

Montage métal avec platine

13044

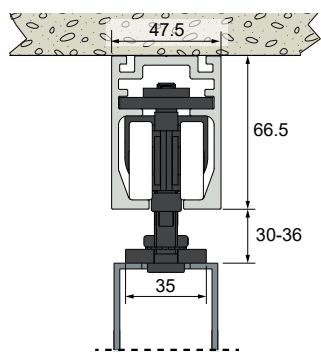

Montage bois avec platine

13040 + profil 28FC

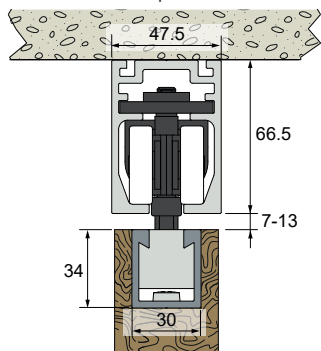

EXEMPLES DE GUIDAGES BAS

Guide **1081** + profil **1110**

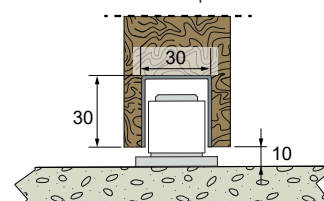

Guide **1110GDL** + profil **1110**

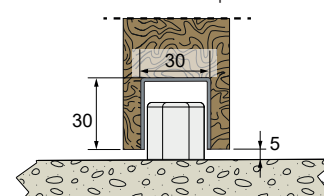

Guide **1102** + profil **1109A**

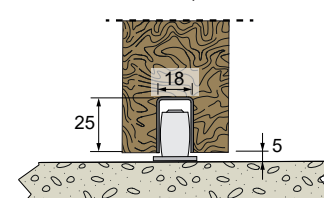



Système télescopique pour déplacement simultané de **2 portes**

SAF® 80 Telescopic
SAF® 120 Telescopic

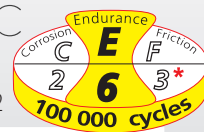

* SAF®120 TELESCOPIC : Friction = 2

CAPACITÉ/PORTE	80 KG (SAF®80 TELESCOPIC) 120 KG (SAF®120 TELESCOPIC)
RAIL	ALUMINIUM
DÉPLACEMENT	DROIT

Éléments indispensables pour composer un système télescopique : **2 rails + 1 garniture TELESCOPIC + 1 courroie**

RAILS ET COURROIE

Référence	Désignation
11108/400	Rail en aluminium anodisé section 33 x 27 mm, percé tous les 0.44 m, en longueur de 4 m pour baie jusqu'à 2.5 m. Pour garnitures SAF80-TL2 et SAF81-TL2 - portes de 80 Kg
11108/500	Dito en longueur de 5 m pour baie jusqu'à 3 m.
11312/400	Rail en aluminium anodisé section 37.4 x 28 mm, percé tous les 0.30 m, en longueur de 4 m pour baie jusqu'à 2.5 m. Pour garnitures SAF120-TL2 et SAF121-TL2 - portes de 120 Kg
11312/500	Dito en longueur de 5 m pour baie jusqu'à 3 m.
1109A/200	Profil U 25 x18 en aluminium pour encastrer sous les portes. Disponible en longueur de 2 m . Optionnel, facilite le coulissement de la porte.
1109A/300	Dito en longueur de 3 m .
10172/500	Courroie crantée (armée) en longueur de 5 m .



GARNITURES SAF® TELESCOPIC

Composition des garnitures SAF® TELESCOPIC

1 kit montures :

- 4 montures montées sur roulements à billes, axes et vis INOX
- 4 platines (à visser sur chant ou à encastrer au choix)
- 2 poulies de renvoi en aluminium montées sur platine INOX
- 2 butées d'arrêt à pince avec vis INOX

1 kit de synchronisation :

- 1 équerre point fixe 2 mors en INOX
- 1 équerre d'entraînement 2 mors en INOX

1 kit de guidage :

- 1 patin réglable en plastique blanc (14 à 30 mm) avec vis et cheville S6
- 2 guides avec olives Nylon sur équerre en INOX

SAF® 80 TELESCOPIC - épaisseur panneaux 38-40 mm

SAF80-TL2	Garniture pour 2 portes de 80 Kg maxi chacune et baie de 3 m maxi avec platines INOX à visser sur chant*
SAF81-TL2	Garniture pour 2 portes de 80 Kg maxi chacune et baie de 3 m maxi avec platines zinguées à encastrer

SAF® 120 TELESCOPIC - épaisseur panneaux 45 mm

SAF120-TL2	Garniture pour 2 portes de 120 Kg maxi chacune et baie de 3 m maxi avec platines INOX à visser sur chant*
SAF121-TL2	Garniture pour 2 portes de 120 Kg maxi chacune et baie de 3 m maxi avec platines zinguées à encastrer

* l'utilisation de cette platine sur chant nécessite d'enfiler les panneaux par le bout

KIT MONTURES



KIT DE SYNCHRONISATION



KIT DE GUIDAGE

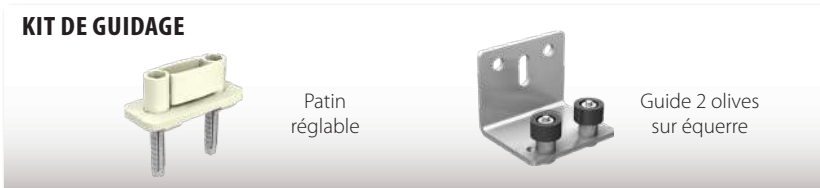



- Permet de grandes ouvertures jusqu'à 3 m.
- Passage totalement libre :
 - pas de rail de guidage au sol
 - portes refoulées dans une zone de stockage.
- Système haut de gamme :
 - montures garanties 100 000 cycles.
 - synchronisation par poulie/courroie renforcée.



SAF® TELESCOPIC

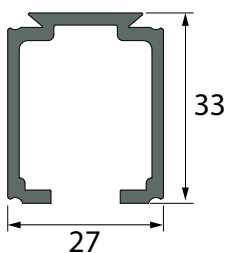

Rail SAF®80 (11108)
(4 - 5 m)

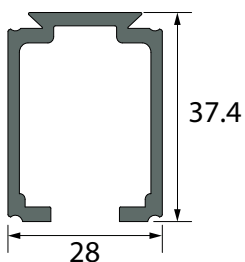

Rail SAF®120 (11312)
(4 - 5 m)

SAF®80 TELESCOPIC 38-40 mm

(exemple version platine à visser sur chant - panneaux de 38 mm)

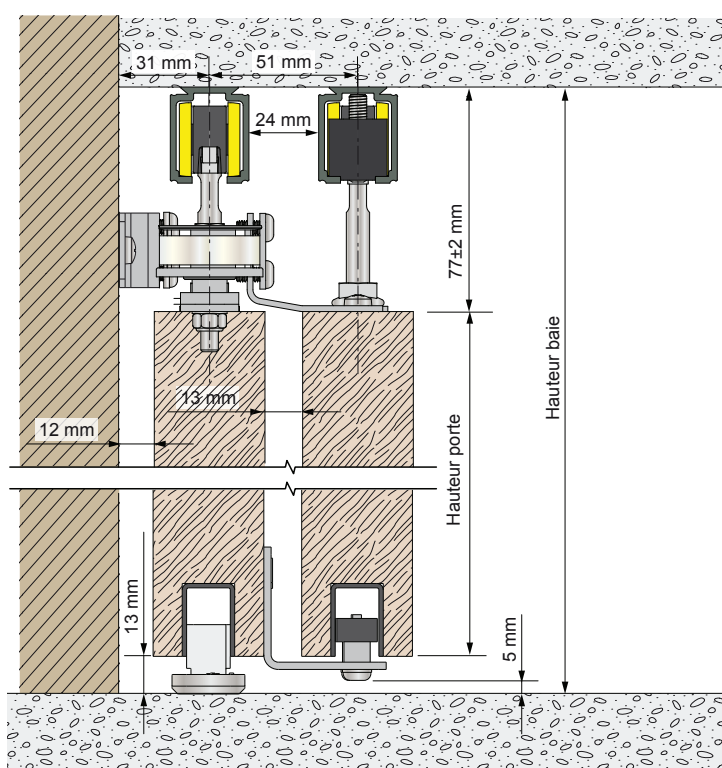

SAF®120 TELESCOPIC 45 mm

(exemple version platine à encastrer - panneaux de 45 mm)

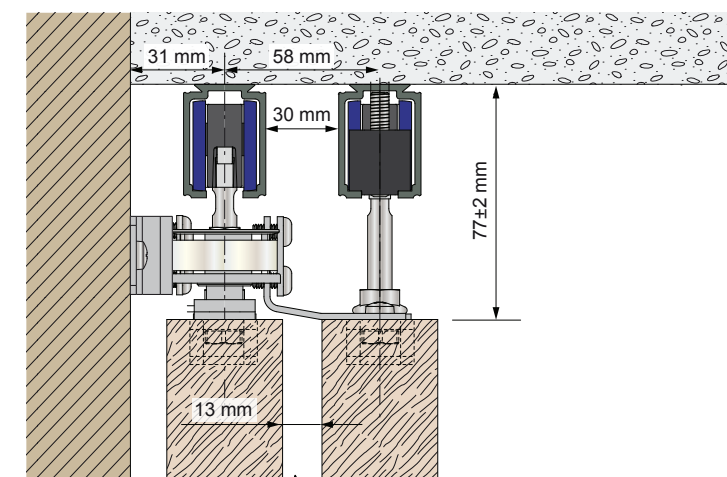



Système télescopique pour déplacement simultané de **3 portes**

SAF® 80 Telescopic
SAF® 120 Telescopic

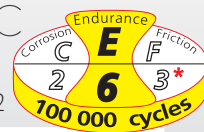

* SAF®120 TELESCOPIC : Friction = 2

CAPACITÉ/PORTE	80 KG (SAF®80 TELESCOPIC) 120 KG (SAF®120 TELESCOPIC)
RAIL	ALUMINIUM
DÉPLACEMENT	DROIT

Éléments indispensables pour composer un système télescopique : **3 rails + 1 garniture TELESCOPIC + 1 courroie**

RAILS ET COURROIE

Référence	Désignation
11108/500	Rail en aluminium anodisé section 33 x 27 mm, percé tous les 0.44 m, en longueur de 5 m pour baie jusqu'à 3.5 m. Pour garnitures SAF80-TL3 et SAF81-TL3 - portes de 80 Kg
11108/600	Dito en longueur de 6 m pour baie jusqu'à 4.5 m.
11312/500	Rail en aluminium anodisé section 37.4 x 28 mm, percé tous les 0.30 m, en longueur de 5 m pour baie jusqu'à 3.5 m. Pour garnitures SAF120-TL3 et SAF121-TL3 - portes de 120 Kg
11312/600	Dito en longueur de 6 m pour baie jusqu'à 4.5 m.
1109A/200	Profil U 25 x18 en aluminium pour encastrer sous les portes. Disponible en longueur de 2 m . Optionnel, facilite le coulissement de la porte.
1109A/300	Dito en longueur de 3 m .
10172/750	Courroie crantée armée en longueur de 7.5 m .



GARNITURES SAF® TELESCOPIC

Composition des garnitures SAF® TELESCOPIC

1 kit montures :

- 6 montures montées sur roulements à billes, axes et vis INOX
- 6 platines (à visser sur chant ou à encastrer au choix)
- 4 poulies de renvoi en aluminium montées sur platine INOX
- 2 butées d'arrêt à pince avec vis INOX

1 kit de synchronisation :

- 1 équerre point fixe 2 mors en INOX
- 1 équerre d'entraînement intérieur 1 mors en INOX
- 1 équerre d'entraînement extérieur 1 mors en INOX
- 1 équerre d'entraînement 2 mors en INOX

1 kit de guidage :

- 1 patin réglable en plastique blanc (14 à 30 mm) avec vis et cheville S6
- 2 guides avec olives Nylon sur équerre en INOX

SAF® 80 TELESCOPIC - épaisseur panneaux 38-40 mm

SAF80-TL3	Garniture pour 3 portes de 80 Kg maxi chacune et baie de 4.5 m maxi avec platines INOX à visser sur chant*
SAF81-TL3	Garniture pour 3 portes de 80 Kg maxi chacune et baie de 4.5 m maxi avec platines zinguées à encastrer

SAF® 120 TELESCOPIC - épaisseur panneaux 45 mm

SAF120-TL3	Garniture pour 3 portes de 120 Kg maxi chacune et baie de 4.5 m maxi avec platines INOX à visser sur chant*
SAF121-TL3	Garniture pour 3 portes de 120 Kg maxi chacune et baie de 4.5 m maxi avec platines zinguées à encastrer

* l'utilisation de cette platine nécessite d'enfiler les panneaux par le bout

KIT MONTURES



KIT DE SYNCHRONISATION



KIT DE GUIDAGE





- Permet de grandes ouvertures jusqu'à 4.5 m.
- Passage totalement libre :
 - pas de rail de guidage au sol
 - portes refoulées dans une zone de stockage.
- Système haut de gamme :
 - montures garanties 100 000 cycles.
 - synchronisation par poulie/courroie renforcée.

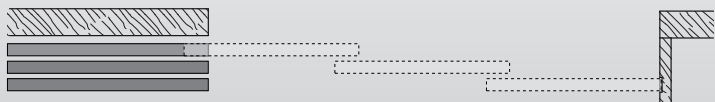

SAF® TELESCOPIC

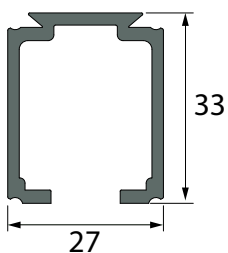

Rail SAF®80 (11108)
(5 - 6 m)

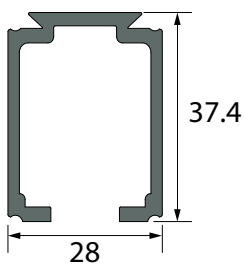

Rail SAF®120 (11312)
(5 - 6 m)

SAF®80 TELESCOPIC 38-40 mm

(exemple version platine à visser sur chant - panneaux de 38 mm)

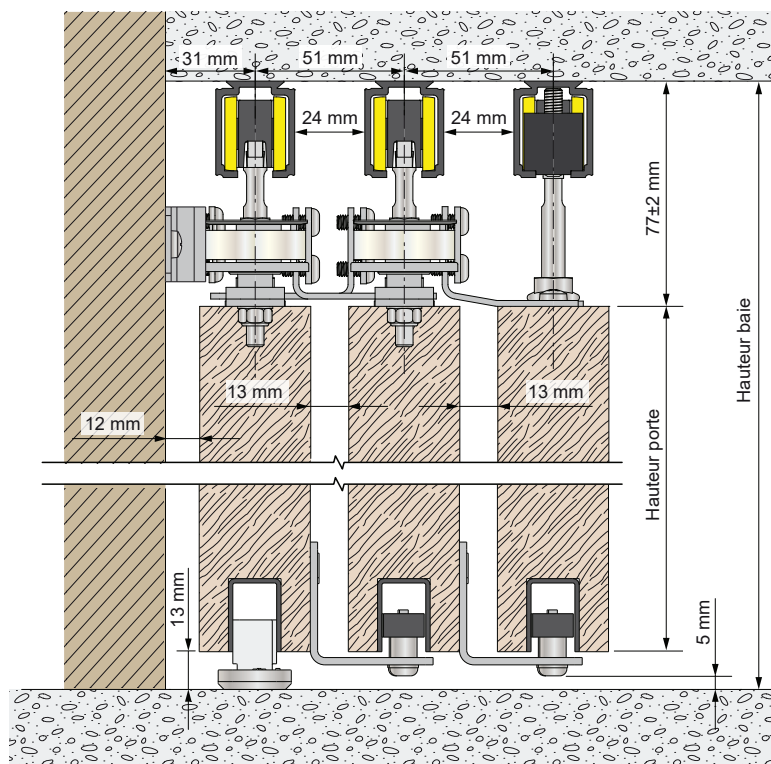

SAF®120 TELESCOPIC 45 mm

(exemple version platine à encastrer - panneaux de 45 mm)

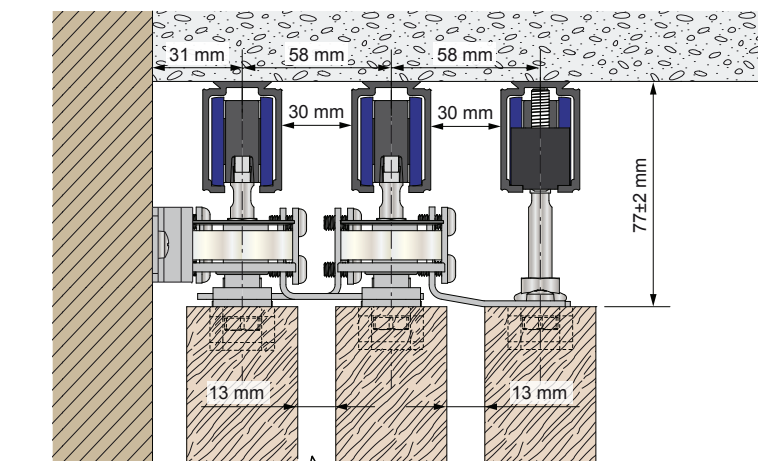



Système coulissant droit

STARAL® PLUS

Voir détails de la norme page 4

* La corrosion varie en fonction des composants choisis

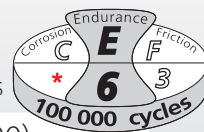

CAPACITÉ/	150 KG (RAIL 10300)
PORTE	200 KG (RAIL 10400) 400 KG (RAIL 10500)
RAIL	ALUMINIUM
DÉPLACEMENT	DROIT

RAILS ET ACCESSOIRES

150 KG	200 KG	400 KG	Fig.	Désignation
-	10400/400	10500/400	1	Rail en aluminium brut en longueur de 4 m.
-	10400/500	10500/500		Dito en longueur de 5 m.
10300/600	10400/600	10500/600		Dito en longueur de 6 m.
-	10400A/600	10500A/600		Rail en aluminium anodisé en longueur de 6 m.
10033	10043	10053	2	Equerre coulissante pour la fixation murale.
-	10043M	10053M	3	Manchon coulissant pour la fixation murale.
-	10044	10054	4	Support coulissant pour fixation plafond.
-	10044M	10054M	5	Manchon coulissant pour fixation plafond.
-	GH10430BP	GJ10530BP	6	Set de 4 supports pour fixation du bandeau
-	GH10430P	GJ10530P	7	Bandeau en aluminium brut en longueur de 6 m.
-	GH10430EN	GJ10530EN	8	Jeu d'embouts de bandeau en PP noir (à peindre)



POUR PORTES DE 150 KG

rail 10300

Référence	Fig.	Désignation	
9232NC2	10	Monture avec armature Inox équipée de 4 galets bandage Nylon montés sur roulement à billes axe Ø M8 (platine 0036XM8)	2
0036XM8	11	Platine Inox à visser sur chant Ø M8 - 100 x 25 - ép. 25/10°.	
9139-1	12	Butée de rail avec vis de serrage tête fraisée.	12



POUR PORTES DE 200 KG

rail 10400

9242NC	9	Monture avec support intégré à visser, équipée de 4 galets bandage Nylon montés sur roulement à billes.	2
9242NC2	10	Monture avec armature Inox équipée de 4 galets bandage Nylon montés sur roulement à billes axe Ø M10 (platine 0036 ou 0031).	2
0036	11	Platine à visser sur chant Ø M10 - 100 x 25 - ép. 25/10°.	20
9149-1	12	Butée de rail avec vis de serrage tête fraisée.	8



POUR PORTES DE 400 KG

rail 10500

9252NC	9	Monture avec support/platine intégré à visser, équipée de 4 galets bandage Nylon montés sur roulement à billes.	2
9252NC2	10	Monture avec armature Inox équipée de 4 galets bandage Nylon montés sur roulement à billes axe Ø M12 (platine 0056 ou 0051).	2
0056	11	Platine à visser sur chant Ø M12 - 170 x 30 - ép. 40/10°.	10
9159-1	12	Butée de rail avec vis de serrage tête fraisée.	2



GUIDAGE AU SOL

1109/...	13	Profil U en acier zingué de 25 x 17 mm. L = 1.5 / 2 / 3 / 6 m.	4
1109A/...	14	Profil U en aluminium de 25 x 18 mm. L = 2 / 3 / 6 m.	4
1110/...	15	Profil U en acier zingué de 30 x 30 mm. L = 2 / 3 / 6 m.	4
1110GDL	16	Patin en Nylon blanc à visser - 100 x 25 x 25 mm pour U 30x30.	8
1103RG	17	Patin réglable en plastique blanc (14 à 30 mm) avec vis et cheville S6	10
1102	18	Guide du bas à olive sur platine à visser. Pour U 25 x 17 mm	20



STARAL® PLUS

150 - 200 - 400 Kg



STARAL® PLUS

Système coulissant sur rail aluminium pour portes lourdes.

- SILENCIEUX : montures avec galets Nylon montés sur roulements à billes.
- ESTHÉTIQUE : les montures 9232NC2 / 9242NC / 9242NC2 / 9252NC et 9252NC2 ont été conçues pour réduire au maximum l'espace entre le rail et la porte.
- RÉSISTANT : les armatures des montures 9232NC2 / 9242NC2 et 9252NC2 sont en Inox (tenue à la corrosion sur le long terme).



STARAL® PLUS

9242NC - 9252NC

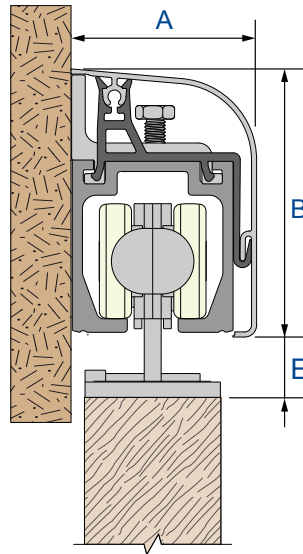

Rail	A	B	E
10400	54.5	78.5	20
10500	71	105	24

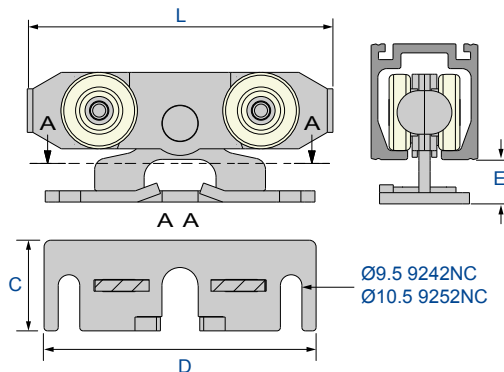

Ref.	L	E	C	D
9242NC	136	20	40	120
9252NC	156	24	50	142

9232NC2 - 9242NC2 - 9252NC2

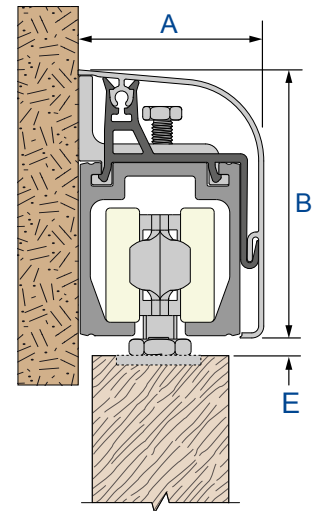

Exemple avec platine encastrée

Rail	A	B	E
10300*	-	-	-
10400	54.5	78.5	6 mini
10500	71	105	7 mini

* pas de bandeau pour le rail 10300

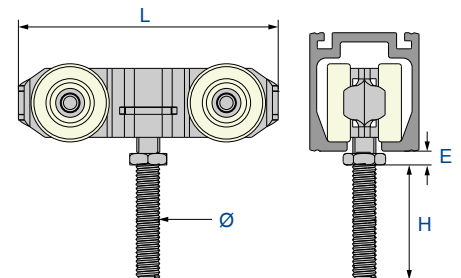

Ref.	L	E	H	Ø
9232NC2	90	5 mini	33	M8
9242NC2	113	6 mini	53	M10
9252NC2	140	7 mini	44	M12

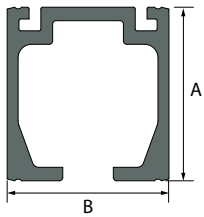

Ref.	A	B
10300	39	39
10400	51.5	47.5
10500	72	64.5

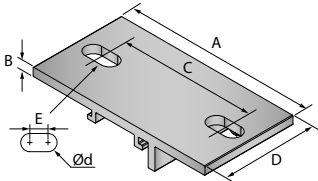

Ref.	A	B	C	D	E	Ød
10044 (rail 10400)	127	6	91	65	12	12
10054 (rail 10500)	158	8	116	90	10	16

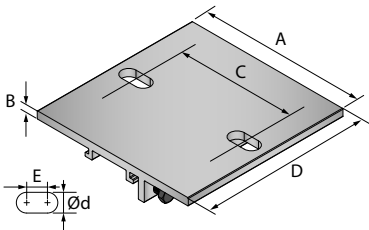

Ref.	A	B	C	D	E	Ød
10044M (rail 10400)	127	6	91	130	12	12
10054M (rail 10500)	180	8	116	158	10	16

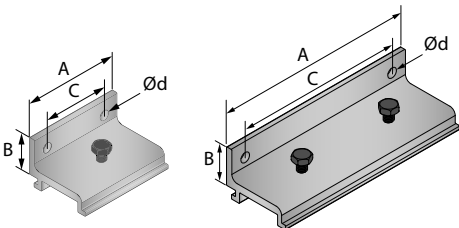

Ref.	A	B	C	Ød
10033 (rail 10300)	40	20	25	5
10043 (rail 10400)	65	24	45	6.5
10043M (rail 10400)	130	24	110	6.5
10053 (rail 10500)	90	30	70	8.5
10053M (rail 10500)	180	30	160	8.5



Système coulissant droit sur fer plat

RQC DESIGNDESIGNED & DEVELOPED
BY MANTION

Voir détails de la norme page 4

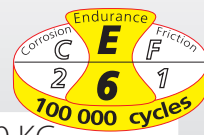

CAPACITÉ/PORTE	80-100-120 KG
RAIL	FER PLAT
DÉPLACEMENT	DROIT

Ensemble complet : 1 KIT FERRURES + 1 KIT RAIL + (ACCESSOIRES AU CHOIX)**KITS FERRURES**

Référence	Désignation
RD-A-B	Ensemble pour portes jusqu'à 120 Kg finition « noir » comprenant : - 2 ferrures type A - 2 butées avec tampon en caoutchouc - 2 systèmes anti-dégondement* - 1 guide bas en plastique noir - Vis, clés et notice de montage
RD-B-B	Dito avec ferrures type B . Pour portes jusqu'à 120 Kg .
RD-C-B	Dito avec ferrures type C . Pour portes jusqu'à 80 Kg .
RD-D-B	Dito avec ferrures type D . Pour portes jusqu'à 120 Kg .
RD-E-B	Dito avec ferrures type E . Pour portes jusqu'à 100 Kg .
RD-F-B	Dito avec ferrures type F . Pour portes jusqu'à 120 Kg .

KITS RAILS

RD-T9-B	Kit pour baie jusqu'à 950 mm , finition « noir », comprenant : - 1 rail plat , longueur = 1950 mm. 50 x 6 mm. - 4 supports de rail pour fixation murale (fixation tous les 0.56 m) - 1 amortisseur ferme-porte pour une fermeture ou une ouverture en douceur de la porte
RD-T12-B	Kit pour baie jusqu'à 1200 mm , finition « noir », comprenant : - 1 rail plat , longueur = 2400 mm. 50 x 6 mm. - 5 supports de rail pour fixation murale (fixation tous les 0.56 m) - 1 amortisseur ferme-porte pour une fermeture ou une ouverture en douceur de la porte

ACCESSOIRES

RD-1	Guide bas réglable. Se fixe sur le mur (pas d'usinage de la porte) Pour porte de 16 à 45 mm d'épaisseur.
RD-2	Amortisseur ferme-porte pour une fermeture ou une ouverture tout en douceur de la porte. L'amortisseur suit la porte dans sa position ouverte ou fermée. Pour portes jusqu'à 120 Kg .
RD-3B	Poignée en acier noir. Hauteur = 286 mm - Largeur = 32 mm
RD-4B	Poignée cuvette en acier noir. Hauteur = 200 mm - Largeur = 90 mm
RD-5B	Poignée bâton en acier noir. Hauteur = 356 mm - Largeur = 32 mm
RD-6B	Poignée en acier noir. Hauteur = 265 mm - Largeur = 40 mm
RD-7	Kit de 4 cales pour augmenter la distance entre le mur et le rail. Longueur = 10 mm
RD-8	Le kit SYMETRIC permet l'installation d'une porte supplémentaire (2 portes en opposition). Compatible avec les ferrures A et D . Voir détails page 41 .
RD-9	Raccord de rail. Permet de lier deux rails en un.
RD-10B	Poignée demi bâton en acier noir. Hauteur = 356 mm - Largeur = 32 mm
RD-11B	Poignée cuvette en acier noir. Hauteur = 203 mm - Largeur = 54 mm

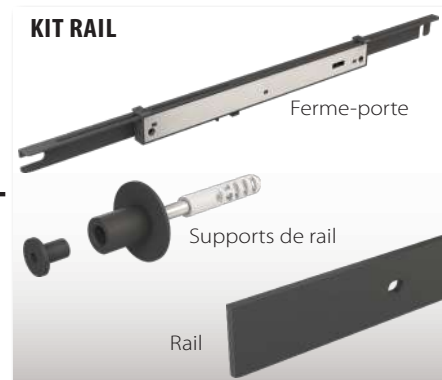
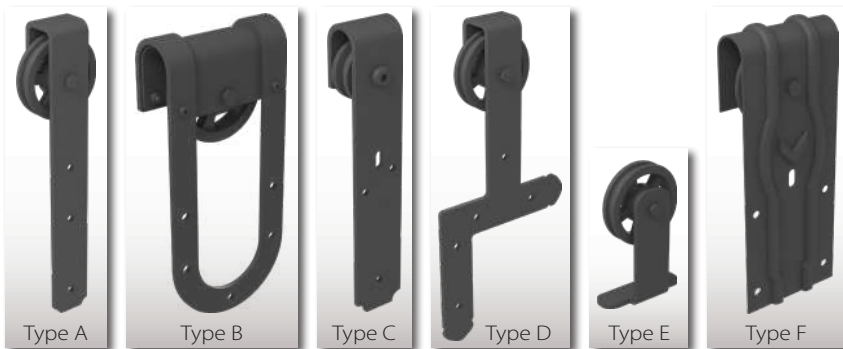
KIT FERRURES**KIT RAIL****MONTURES :**

ferrure C



ferrure E

Système coulissant sur fer plat, aliant un look et une finition remarquable. Pour portes jusqu'à 120 Kg.

- CONFORT : un **amortisseur ferme-porte** est **inclus** dans chaque kit rail (il accompagne l'ouverture ou la fermeture de la porte en douceur)
- DESIGN : apporter un esprit atelier et un look unique avec notre finition «noir».
- SYSTEME SUR MESURE : 6 différents types de ferrures pour créer votre propre design en fonction de vos envies.
- QUALITE : les galets de nos ferrures sont en polyamide montés sur roulement à billes pour une qualité de roulement incomparable (garantie 100 000 cycles).

80-100-120 Kg

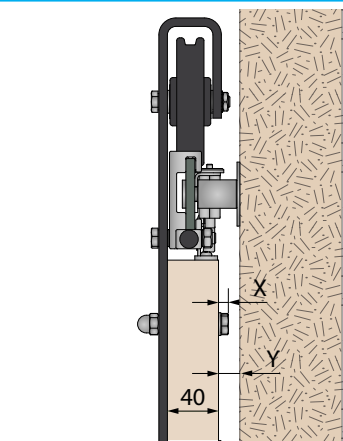

Monture	A	B	C	D	E	F
X	4	6	/	4	/	4
Y	11	13	8	11	11	11



RD-8 : Kit de Synchronisation

Le kit **SYMETRIC** permet l'installation d'une porte supplémentaire (2 portes en opposition) et permet ainsi leur ouverture et fermeture de manière simultanée. Kit compatible uniquement avec les ferrures **A** et **D**



L'amortisseur ferme-porte **RD-2** est un mécanisme qui accompagne la fermeture en douceur et en silence de la porte. Pour portes jusqu'à **120 Kg**

ROC® DESIGN

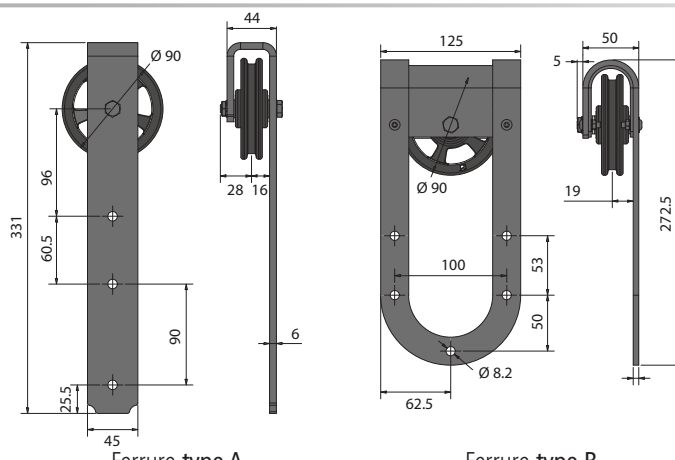

Ferrure type A

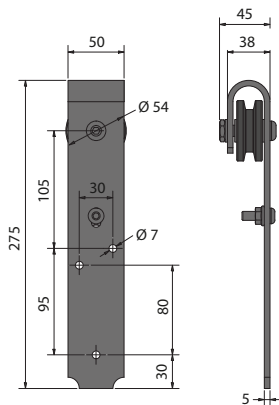

Ferrure type C

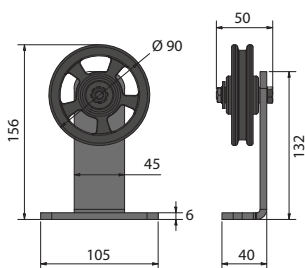

Ferrure type E

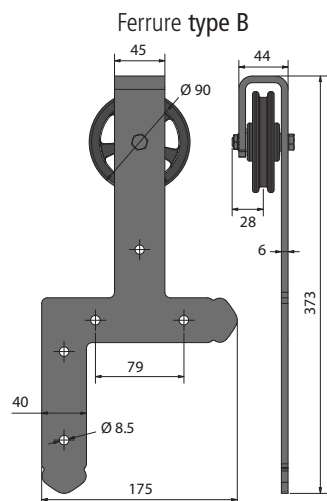

Ferrure type B

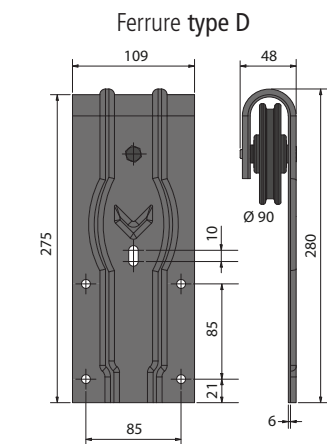

Ferrure type D

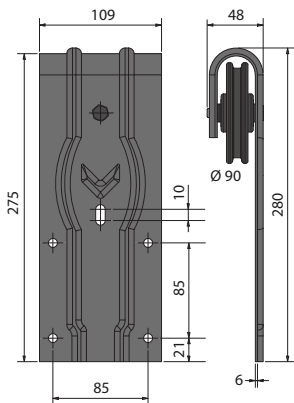

Ferrure type F

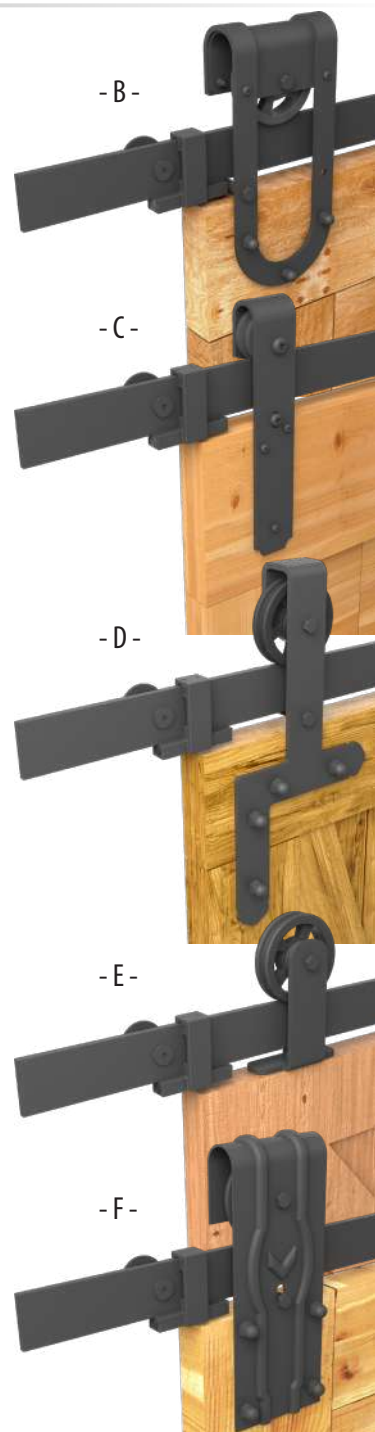

Système entre cloisons pour portes en bois

SAF®-Inside

Voir détails de la norme page 4

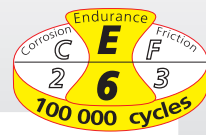

CAPACITÉ/PORTE	80 KG
RAIL	ALUMINIUM
DÉPLACEMENT	DROIT

MANTION®

KIT SAF-INSIDE pour porte SIMPLE en bois (40 mm maxi)

Référence	Ouverture LO x HO	Passage Libre LP sans serrure/avec serrure	Encombrement LT x HT	Cloison finie	Passage interne	Porte* L x H
SAF-INSIDE70	695 x 2040	695 / 615	1510 x 2140	105	55	730 x 2040
SAF-INSIDE80	795 x 2040	795 / 715	1710 x 2140	105	55	830 x 2040
SAF-INSIDE789F	Kit d'habillage pour huisserie en MDF - convient pour les 2 ref. ci-dessus					*ep. 40 mm max. 80 Kg max
SAF-INSIDE90	895 x 2040	895 / 815	1910 x 2140	105	55	930 x 2040
SAF-INSIDE100	995 x 2040	995 / 915	2110 x 2140	105	55	1030 x 2040
SAF-INSIDE9109F	Kit d'habillage pour huisserie en MDF - convient pour les 2 ref. ci-dessus					*ep. 40 mm max. 80 Kg max

KIT SAF-INSIDE pour porte DOUBLE en bois (40 mm maxi)

Référence	Ouverture LO x HO	Passage Libre LP	Encombrement LT x HT	Cloison finie	Passage interne	Porte* L x H
SAF-INSIDE140	1385 x 2040	1385	2915 x 2140	105	55	730 x 2040
SAF-INSIDE160	1585 x 2040	1585	3315 x 2140	105	55	830 x 2040
SAF-INSIDE469F	Kit d'habillage pour huisserie en MDF - convient pour les 2 ref. ci-dessus					*ep. 40 mm max. 80 Kg max
SAF-INSIDE180	1785 x 2040	1785	3715 x 2140	105	55	930 x 2040
SAF-INSIDE200	1985 x 2040	1985	4115 x 2140	105	55	1030 x 2040
SAF-INSIDE829F	Kit d'habillage pour huisserie en MDF - convient pour les 2 ref. ci-dessus					*ep. 40 mm max. 80 Kg max

ACCESSOIRES

0942-1	Kit de serrure à encastrer finition aspect brossé comprenant : - 1 serrure à crochet (coffre 68x100 mm) + 1 gâche (hauteur 90 mm) - 2 rosaces rondes à condamnation intérieur/extérieur - 1 bouton doigt
0942-2	Dito avec rosaces ovales
1280	Set de 2 poignées rondes Ø56 mm et 1 bouton doigt Ø29 mm en INOX
1281	Bouton doigt en INOX (chant de porte) - Ø29 mm
1280A	Set de 2 poignées ovales en INOX brossé - 120x41 mm
1106/110	Profil U en PVC noir 12x17 à encastrer sous la porte. Facilite le coulissement de celle-ci. Longueur = 1.10 m.
66RSI	Kit réhausse caisson SAF-INSIDE. Permet la fixation du caisson sur sol brut et/ou ajustement sur sol fini.
66AFP11	Système d'amortisseur permettant une fermeture tout en douceur de la porte. L'amortisseur accompagne la porte de façon automatique jusqu'à la position fermée. Pour porte jusqu'à 40 Kg. 1 seul amortisseur par porte (en fermeture).
66AFP12	Dito pour porte jusqu'à 80 Kg.
11050-2	Kit de synchro pour 2 portes en opposition de 80 Kg comprenant : - 2 poulies assemblées. - 1 équerre d'entraînement et 1 équerre de fixation avec ressort. - 1 câble Ø1.5 mm et de longueur 10 m (baie de 2.2 m Maxi). - Visserie et notice de montage.

Composition :

- 1 caisson et sa structure porteuse en acier galvanisé
- 1 renfort côté dormant et 1 porte-rail en bois
- 1 rail en aluminium assemblé
- 2 montures (avec roulements à billes) + platines
- 2 butées d'arrêt (butée réglable pour la fermeture)
- 1 guide polyamide
- Visserie - clé - notice de pose

Amortisseur ferme-porte en option

Composition :

- 2 caissons avec structure porteuse en acier galvanisé
- 2 porte-rail en bois
- 2 rails en aluminium assemblés avec manchon
- 4 montures (avec roulements à billes) + platines
- 4 butées d'arrêt (butée réglable pour la fermeture)
- 2 guides polyamide
- Visserie - clé - notice de pose

Amortisseur ferme-porte ou kit de synchronisation en option





Système coulissant aluminium pour portes d'intérieur, finition haut de gamme.

- **GAIN DE PLACE** : Fini les pertes d'espace dues au rayon d'ouverture d'une porte battante classique
- **SILENCIEUX** : fruit de nombreuses heures d'études et de tests, nos nouvelles montures garantissent un confort de roulement inégalé
- **PRATIQUE** : les montures peuvent être remplacées sans démonter le rail
- **CONFORTABLE** : butée d'arrêt (puissance de serrage réglable pour la fermeture de la porte) qui permet d'immobiliser la porte en position ouverte ou fermée



SAF® -INSIDE

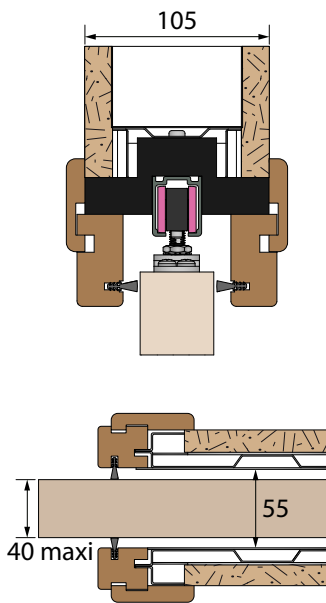

Coupe châssis

INNOVATION MANTION : STRUCTURE DE CAISSON RENFORCÉE

Renforts verticaux à l'ouverture pour une inertie augmentée, faisant du caisson Manton l'un des plus robuste du marché.

GAGNEZ DE L'ESPACE :

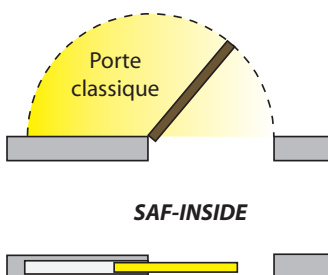

SAF® -INSIDE

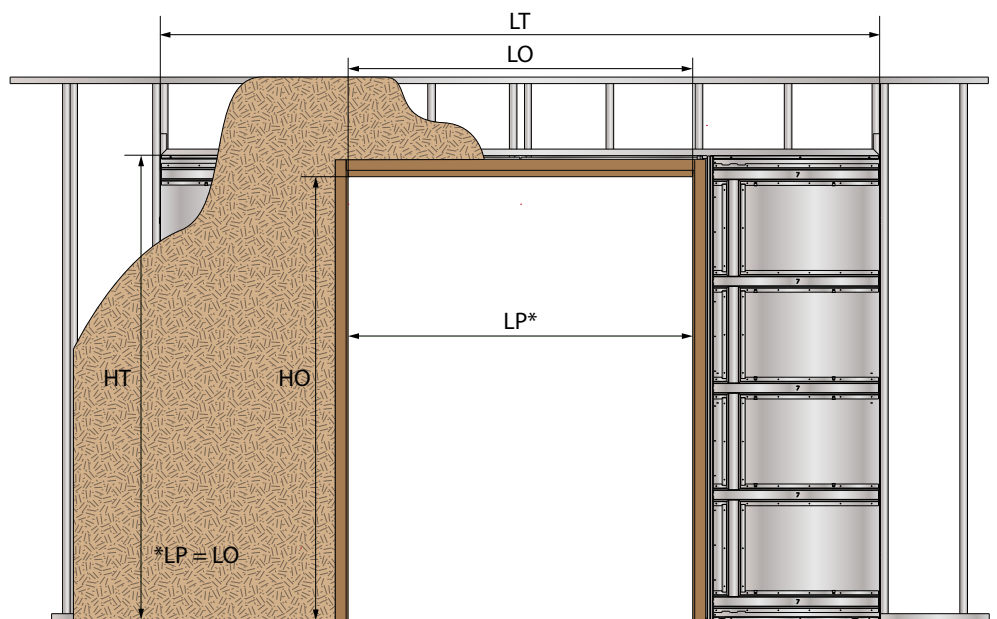
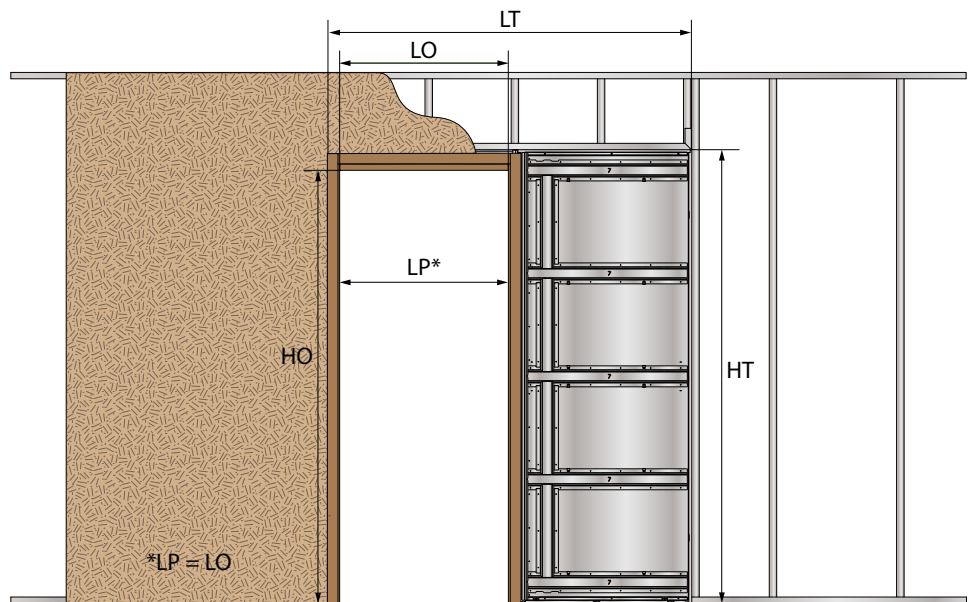

LT : largeur d'encombrement
HT : hauteur d'encombrement
LP : largeur de passage

LO : largeur d'ouverture
HO : hauteur d'ouverture



Système entre cloisons pour portes motorisées en bois

SAF® - Inside Power

Voir détails de la norme page 4

* Coulissant motorisé non concerné par la norme

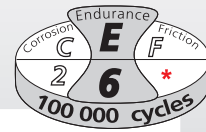

CAPACITÉ/PORTE	80 KG
RAIL	ALUMINIUM
DÉPLACEMENT	DROIT MOTORISÉ

KIT MOTORISÉ pour porte motorisée SIMPLE en bois (40 mm maxi)

Référence	Ouverture LO x HO	Passage Libre LP sans serrure/avec serrure	Encombrement LT x HT	Cloison finie	Passage interne	Porte* L x H
SAF-INSIDE70M	695 x 2040	695 / 615	1610 x 2140	105	55	730 x 2040
SAF-INSIDE80M	795 x 2040	795 / 715	1810 x 2140	105	55	830 x 2040
SAF-INSIDE789F	Kit d'habillage pour huisserie en MDF - convient pour les 2 ref. ci-dessus					*ep. 40 mm max. 80 Kg max
SAF-INSIDE90M	895 x 2040	895 / 815	2010 x 2140	105	55	930 x 2040
SAF-INSIDE9109F	Kit d'habillage pour huisserie en MDF - convient pour la ref. ci-dessus					*ep. 40 mm max. 80 Kg max

Composition (moteur inclus) :

- 1 caisson et sa structure porteuse en acier galvanisé
- 1 renfort côté dormant et 1 porte-rail en bois
- 1 rail en aluminium **avec motorisation** assemblé en usine (ready to plug)
- 1 alimentation découpage 24V
- 2 montures (avec roulements à billes) + platines
- 1 guide polyamide
- Visserie - clé - notice de pose



Moteur inclus

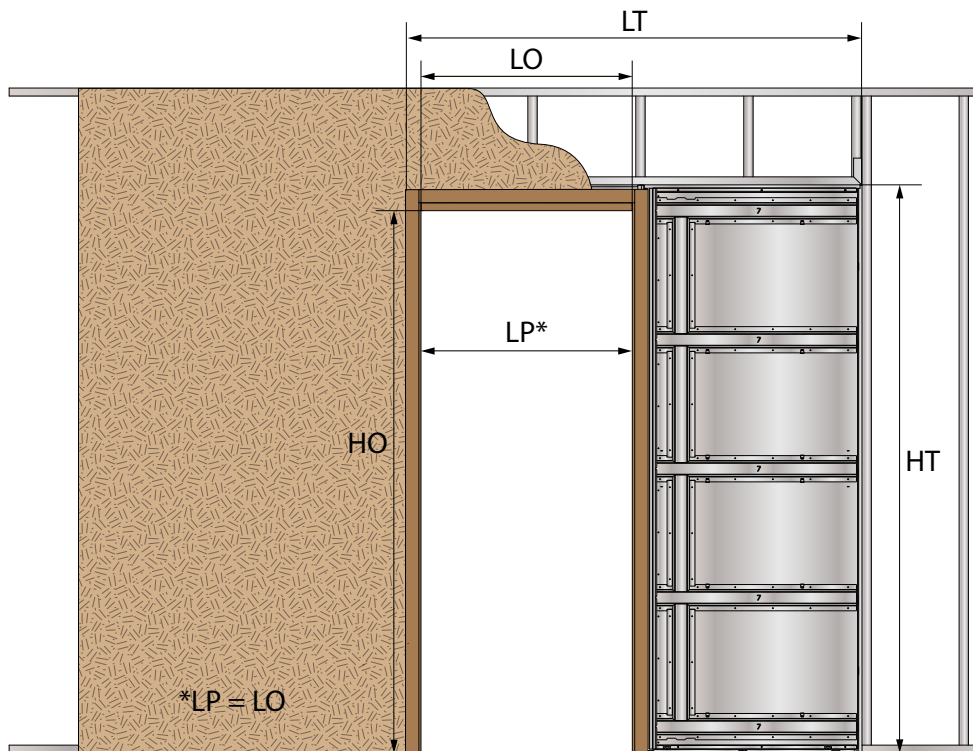

ACCESSOIRES pour la commande du moteur

C0001310	Détecteur d'activation basé sur la technologie à radar, ouvre les portes coulissantes de manière fiable et évite les temps d'ouverture prolongés superflus grâce à la détection de direction.
C0004780	Interrupteur radio, idéal pour la rénovation : pas de câbles à tirer !



C0004780



C0001310

80 Kg

convient pour
PMR



Système coulissant aluminium motorisé pour portes d'intérieur, finition haut de gamme.

- GAIN DE PLACE : Fini les pertes d'espace dues au rayon d'ouverture d'une porte battante classique
- SILENCIEUX : fruit de nombreuses heures d'études et de tests, nos nouvelles montures garantissent un confort de roulement inégalé
- PRATIQUE : les montures peuvent être remplacées sans démonter le rail



SAF® -INSIDE POWER

SAF® -INSIDE POWER

CARACTERISTIQUES TECHNIQUES du MOTOREDUCTEUR	
Poids maximal par porte	Porte simple 80 Kg
Type de fin de course	Electronique
Tension d'alimentation	230V AC
Tension moteur	24 V DC \pm 10%
Puissance Max consommée	100 W
Protection Interne par fusible	2,5AT /250V
Protection Externe recommandée	Disjoncteur magnétothermique 4A courbe C ou équivalent
Vitesse d'avance de la porte	35 cm/s
Temps d'ouverture	2.5 s (porte de 700 mm)
Temps de fermeture	6 s (porte de 700 mm)
Température d'utilisation	-20/+60 degré C



moteur



alimentation découpage 24V

SIMPLE :

- Le moteur est livré monté sur le rail aluminium avec la courroie d'entraînement tendue (rail démontable après installation).
- Il suffit de connecter le moteur au boîtier de gestion et de visser le rail sur le châssis.
- Le boîtier de gestion est alimenté en 24V (alimentation 24V fournie)

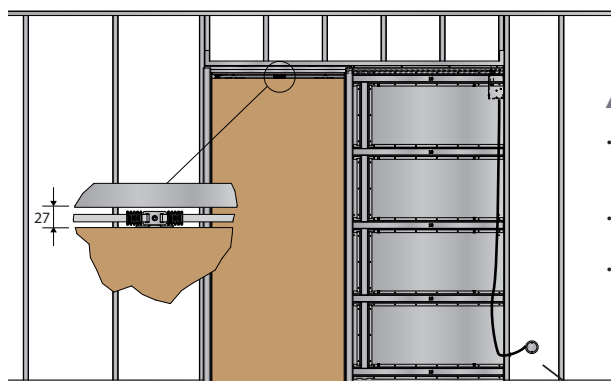

ASTUCIEUX :

- Motorisation à très faible hauteur d'intégration : Permet de placer une porte motorisée avec la même hauteur qu'une porte manuelle
- Hauteur d'habillage standard : ne réduit pas la lumière de passage
- Porte débrayable par une simple vis : démontage simplifié

PRATIQUE :

- Boîtier de gestion moteur avec électronique déportée du caisson : facilite les interventions (réglages, changement de commande...)
- Presse étoupe clipsable de sortie de câble : garantie de longévité de la communication moteur / commande
- Carte de commande radio intégrée dans une boîte sèche Ø67 : doit se situer à moins de 1 m de la sortie de câble du châssis

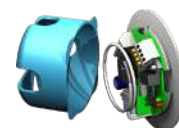

Boîtier gestion avec électronique déportée

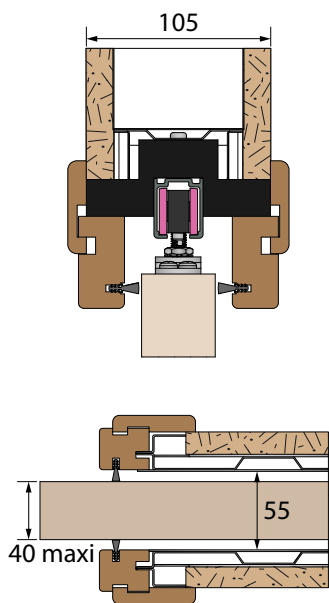

Coupe châssis

INNOVATION MANTION : STRUCTURE DE CAISSON RENFORCÉE

Renforts verticaux à l'ouverture pour une inertie augmentée, faisant du caisson Mantion l'un des plus robuste du marché.

GAGNEZ DE L'ESPACE :

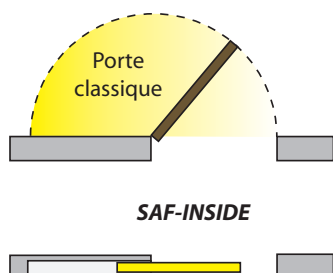



Système coulissant à fermeture automatisée pour portes en bois

SOFTCLOSE

Voir détails de la norme page 4
 * Coulissant assisté non concerné par la norme

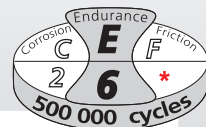

CAPACITÉ/PORTE	80 KG
RAIL	ALUMINIUM
DÉPLACEMENT	DROIT

ENSEMBLES prêts à la pose

Référence	Désignation
Ensemble comprenant :	
- 1 rail en aluminium anodisé.	
- 1 bandeau en aluminium anodisé avec deux embouts et deux supports bandeau.	
- 2 montures (sur roulements à billes) avec platines intégrées.	
- 1 frein de crémaillère.	
- 1 crémaillère.	
- 1 commande de porte (ressort spirale).	
- 1 butée fixe.	
- 1 butée avec maintien de porte ouverte.	
- 1 guide au sol.	
- Visserie et notice de montage.	
SC-80	Pour une porte de 830 à 880 mm de largeur.
SC-100	Pour une porte de 1030 à 1080 mm de largeur.
SC-145	Pour une porte de 1480 à 1530 mm de largeur.

Composition d'un ENSEMBLE

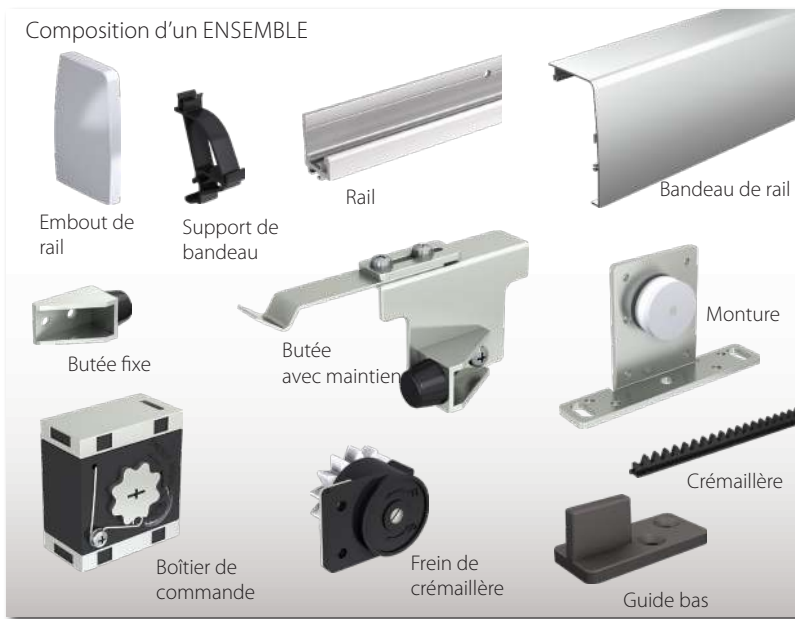

OPTIONS de fermeture

3012CSC	Crémaillère supplémentaire (Longueur = 570 mm) : permet d'augmenter le temps de fermeture (pour le KIT SC-145, utiliser 2 crémaillères).
SC-TR	Retardateur de fermeture (TIMER). Maintient la porte en position ouverte jusqu'à 60 sec. suivant réglage. Pour porte qui s'ouvre sur la droite (vue de face).
SC-TL	Dito pour porte qui s'ouvre vers la gauche.





convient pour PMR

Système coulissant à fermeture automatique idéal pour les espaces qui doivent rester fermés.

- PRATIQUE : 3 Kits prêts à la pose pour baies de : 750 à 1400 mm de largeur
- DESIGN : Finition parfaite : bandeau aluminium anodisé (avec embouts)
- SILENCIEUX : Ralentisseur hydraulique intégré pour une fermeture douce et silencieuse
- CONFORTABLE : Possibilité de réglage de la vitesse de fermeture avec possibilité de maintenir la porte ouverte jusqu'à 60 sec.

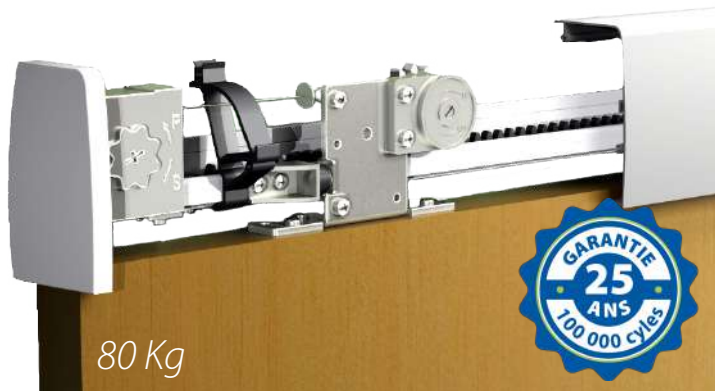

SOFTCLOSE

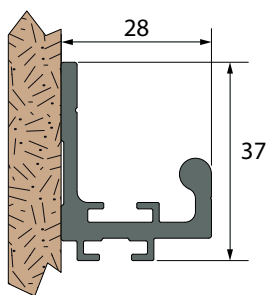

Rail SOFTCLOSE

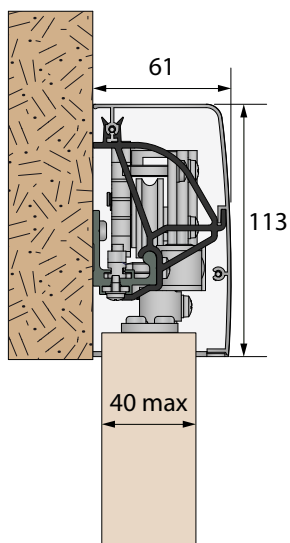

Coupe montage

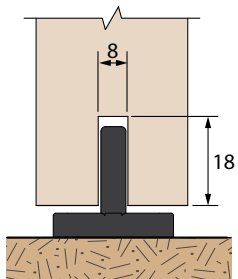

Montage guide 1103R

SOFTCLOSE

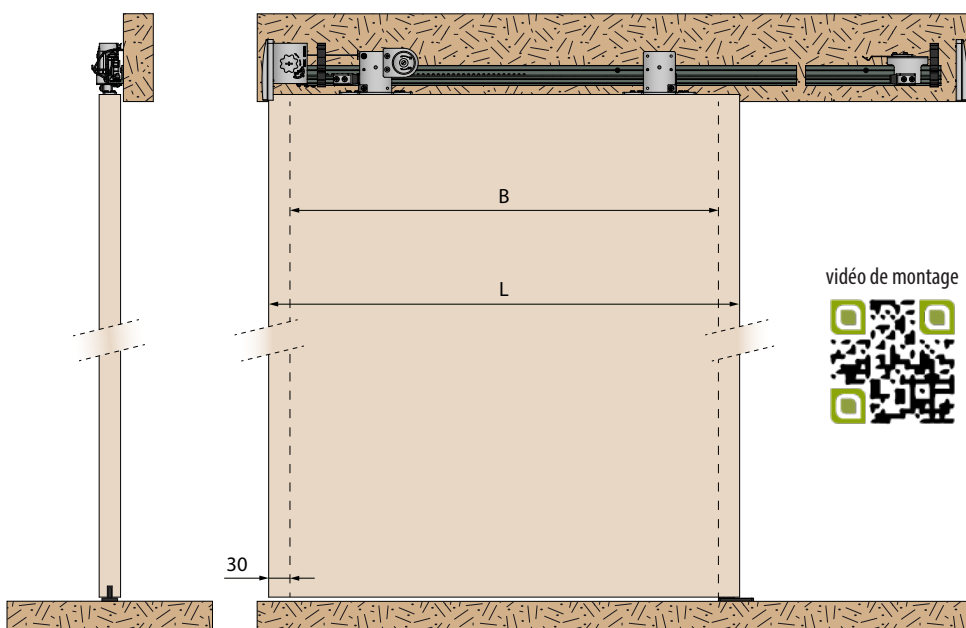

vidéo de montage



Création d'ouverture :

dans ce cas, choisir les largeurs de portes standards pour déterminer la largeur de baie à créer.

L (largeur de porte)	Réf. du KIT	Largeur de baie
830	SC-80	750
1030	SC-100	950
1480	SC-145	1400

Ouverture existante (rénovation) :

dans ce cas, prendre la largeur de baie existante pour déterminer la largeur de porte à utiliser.

Largeur de baie	Réf. du KIT	L (largeur de porte)
800	SC-80	880
1000	SC-100	1080
1450	SC-145	1530

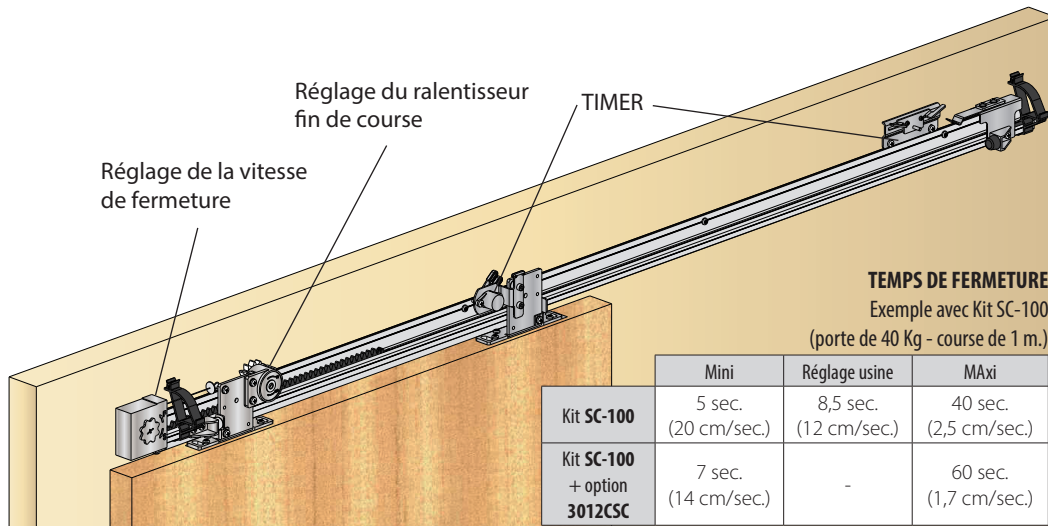

TEMPS DE FERMETURE
Exemple avec Kit SC-100
(porte de 40 Kg - course de 1 m.)

	Mini	Réglage usine	MAXI
Kit SC-100	5 sec. (20 cm/sec.)	8,5 sec. (12 cm/sec.)	40 sec. (2,5 cm/sec.)
Kit SC-100 + option 3012CSC	7 sec. (14 cm/sec.)	-	60 sec. (1,7 cm/sec.)



Système coulissant droit motorisé pour portes en bois

WIDoor

Voir détails de la norme page 4
* Coulissant motorisé non concerné par la norme

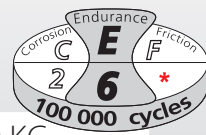

CAPACITÉ/PORTE	80 KG OU 2 X 50 KG
EPAISSEUR/PORTE	40 MM MAX
RAIL	ALUMINIUM
DÉPLACEMENT	DROIT MOTORISÉ

Éléments indispensables pour composer un système motorisé : **1 rail + 1 kit coulissant + 1 moteur + 2 commandes**

RAILS & ÉQUERRES

Référence	Désignation	Quantité
13108/...	Rail SAF en aluminium anodisé, section 36 x 27 mm, percé tous les 0.44 m. Longueur = 1.95 - 3 et 6 m	6
13013	Support équerre (coulissant) pour fixation murale du rail. Se fixe tous les 0.44 m.	10



KITS COULISSANTS POUR MOTEURS WIDoor

SAF10-80-1W	Kit pour 1 porte simple (80 Kg maxi) et baie de 1.1 m. maxi comprenant : - 2 montures SAF avec platines - éléments de synchronisation avec courroie crantée (armée) - 2 butées - 1 guide bas
SAF10-80-2W	Kit pour 2 portes en opposition (50 Kg maxi chacune) et baie de 2 m. maxi comprenant : - 4 montures SAF avec platines - éléments de synchronisation avec courroie crantée (armée) - 4 butées - 2 guides bas

KIT COULISSANT

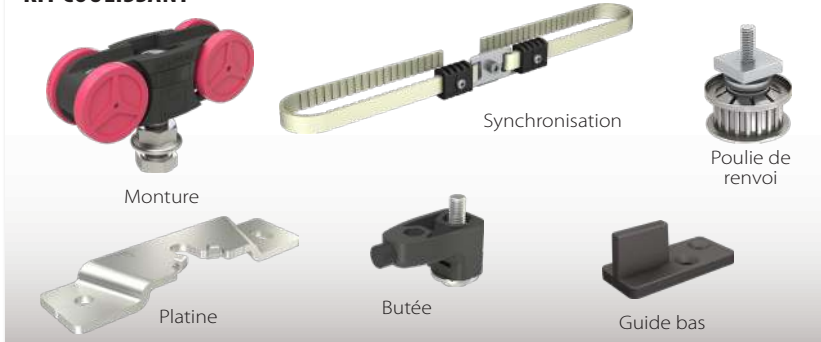

MOTEURS WIDoor - ALIMENTATION 230 V

K0000256	Moteur WIDoor pour commande filaire (livré sans interrupteur). Alimentation 24V et boîtier de gestion intégrés au moteur. - Nécessite des éléments de pilotage : interrupteurs ou radars - Partie mécanique (rail et kit coulissant) à commander séparément
K0000266	Dito pour commande radio 433.92 MHz



MOTEURS WIDoor INSIDE - ALIMENTATION 24 V

W0001210	Moteur WIDoor INSIDE pour commande filaire (livré sans interrupteur) comprenant un moteur et un boîtier de gestion déporté (fourni dans une boîte sèche Ø68 mm avec un cordon de 3 m. pour relier au moteur). - Nécessite une alimentation 24V (C0000265 ou W0000230) - Nécessite des éléments de pilotage : interrupteurs ou radars - Partie mécanique (rail et kit coulissant) à commander séparément
W0001220	Dito pour commande radio 433.92 MHz
C0000265	Alimentation 70 W (entrée 90-260 V AC - sortie 24 V DC)
W0000230	Alimentation 230 V/24 V DC fournie dans un boîtier (IP50 avec couvercle assemblé) Ø68 mm encastrable profondeur 60 mm.

COMMANDES POUR MOTEURS WIDoor

C0001310	Détecteur d'activation basé sur la technologie à radar, ouvre les portes coulissantes de manière fiable et évite les temps d'ouverture prolongés superflus grâce à la détection de direction.
C0004780	Interrupteur radio, idéal pour la rénovation : pas de câbles à tirer ! pour moteurs à commande radio 433.92 MHz.
C0001290	Interrupteur filaire 1 poussoir, pour moteurs à commande filaire.
C0001300	Interrupteur filaire sans contact



VENTOUSES DE MAINTIEN

C0013750	Ventouse en applique ou encastrée. Force de maintien = 60 kg.
C0013760	Ventouse en applique. Force de maintien = 180 kg.
C0013765	Ventouse encastrée. Force de maintien = 180 kg.



Système coulissant droit motorisé pour portes en bois jusqu'à 40 mm. La souplesse de fonctionnement et la faible sonorité en font un moteur idéal pour votre intérieur.

- Poids max : 1 porte de 80 kg, ou 2 portes de 50 kg
- Réglages accessibles via l'application Bluetooth dédiée
- Moteur monté sur silent bloc garantissant un fonctionnement ultra silencieux
- Commande du moteur par interrupteur (radio ou filaire) ou par radar de détection
- Simplicité de mise en oeuvre : auto-apprentissage des fins de course
- Idéal pour un montage entre cloisons
- Ventouses de maintien disponibles en option pour plus de sécurité
- Fabriqué en France et garanti 5 ans



convient pour
PMR



80 ou 2x50 Kg

WIDOOR

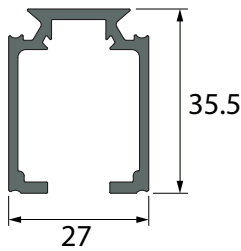

Rail SAF® (13108)
(1.95 - 3 - 6 m)

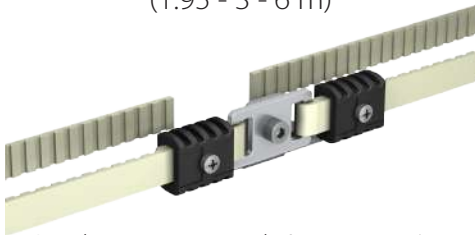

Synchronisation simple à monter grâce aux 2 brides amovibles. De plus, l'espace rail/porte est réduit au maximum.



Pilotez votre motorisation depuis votre smartphone grâce à l'application Widoor !

- ✓ Pilotez l'ouverture et la fermeture de votre porte coulissante motorisée avec votre smartphone
- ✓ Adaptez la vitesse d'ouverture et de fermeture de votre porte coulissante à votre convenance
- ✓ Paramétrez votre motorisation selon vos besoins : temporisation avant fermeture, verrou, indicateur LED...

WIDOOR

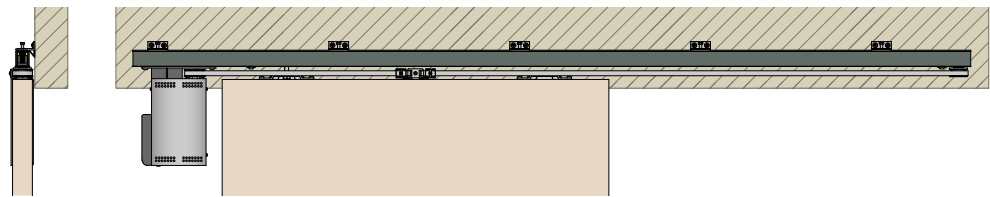

WIDOOR

CARACTERISTIQUES TECHNIQUES du MOTOREDUCTEUR	
Poids maximal par porte	Porte simple de 80 Kg maxi Porte double 2 x 50 Kg maxi
Technologie	Entraînement par courroie
Connectivité	Radio (433.92 MHz) / Bluetooth (BLE4.1)
Réglage par smartphone	OUI
Tension d'alimentation	80 - 264 VAC
Fréquence	47 - 63 Hz
Puissance nominale	65 W
Courant Max consommée	1.5 A à 115 VAC / 1 A à 230 VAC
Vitesse d'ouverture	50 mm.s-1 - 350 mm.s-1
Vitesse de fermeture	50 mm.s-1 - 200 mm.s-1
Temporisation avant fermeture	0 à 60 sec
Protection interne	Fusible interne 2.5 AT
Sécurité d'utilisation	EN60335-1, EN60335-2
Température d'utilisation	+5 / +40 °C

Tests réalisés avec une porte simple de 50 kg. Données à titre indicatif.

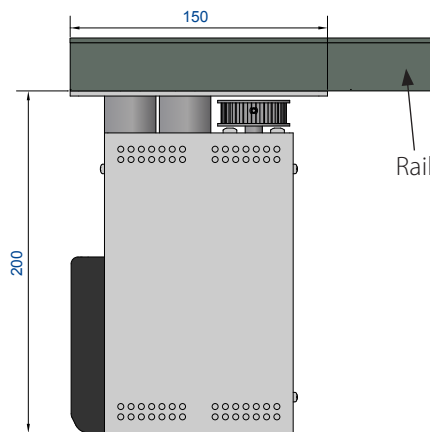

WIDOOR INSIDE

CARACTERISTIQUES TECHNIQUES du MOTOREDUCTEUR	
Poids maximal par porte	Porte simple 80 Kg Porte double 2 x 50 Kg
Technologie	Entraînement par courroie
Réglage par smartphone	NON
Tension d'alimentation	24 VDC
Fréquence radio	433.92 MHz
Puissance absorbée	75 W maxi
Entrées / Sorties	2E / 1S (24 VDC - 2A)
Vitesse d'ouverture max de la porte	~350 mm/s
Protection interne	Fusible interne 2.5 AT
Protection Externe recommandée	Disjoncteur magnétothermique 4A courbe C ou équivalent
Indice de protection	IP20
Température d'utilisation	-10 / +50 °C

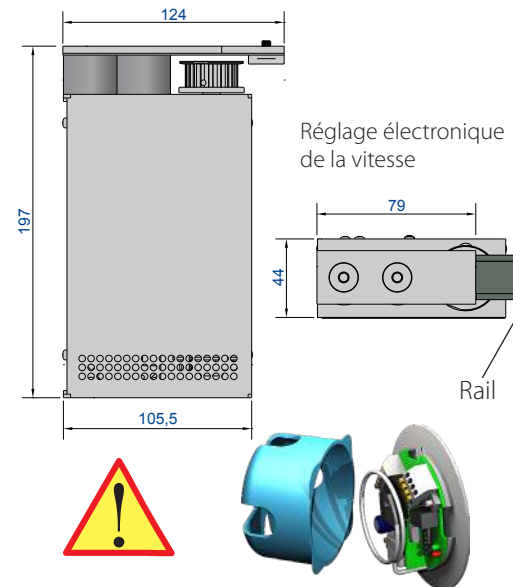

Les connexions se font directement sur le bloc moteur. Il est donc nécessaire de prévoir une trappe d'accès pour les opérations de réglage et de maintenance qui pourraient être nécessaires.

Le boîtier de gestion (Ø 67) doit toujours être accessible pour les opérations de réglage et de maintenance qui pourraient se rendre nécessaires. Il est fourni avec un cordon RJ de 3 m. (à relier au moteur).

Automatisme pour porte coulissante

MOVENTIV 80

by MANTION®

Voir détails de la norme page 4

* Couissant motorisé non concerné par la norme

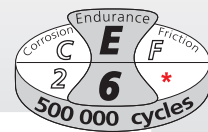

CAPACITÉ/PORTE	80 KG
EPAISSEUR/PORTE	40 MM
RAIL	ALUMINIUM
DÉPLACEMENT	MOTEUR LINÉAIRE

MANTION®



Composition pour 1 porte : A + B + C + D + E (B peut être facultatif suivant le montage)

	830 MM	930 MM	1030 MM	1130 MM	Largeur maximale de la porte Voir tableaux de cotes avec ou sans tapée
ÉLÉMENTS DE FIXATION DU RAIL					
A	Fixation en applique				Equerre murale en acier zingué coupée à longueur.
	C0013800	C0013810	C0013820	C0013830	
	Fixation au plafond				Plaque pour fixation plafond en acier zingué coupée à longueur.
	C0013840	C0013850	C0013860	C0013870	
HABILLAGE DU RAIL					
B	Bandeaux de finition				Bandeau en aluminium anodisé à clipser sur le rail. Coupé à longueur.
	C0013880	C0013890	C0013900	C0013910	
	Kit embouts de bandeau				Kit de 2 embouts de bandeau en polyamide.
K0001400					
RAILS MOTORISÉS					
C	K0001520	K0001530	K0001540	K0001550	Kit pour rail avec motorisation intégrée comprenant : - 1 rail aluminium coupé à longueur - 1 stator - 1 translateur (chariot mobile équipé d'aimants) - 1 contrôleur (commande moteur) - visserie pour fixation du rail
KITS D'ACCROCHE DU PANNEAU					
D	Accroche pour panneau en bois				Kit de fixation encastré pour panneaux bois.
	26FC				
	Accroche pour panneau en verre				Kit de fixation pour panneaux verre 8 mm
	K0001430				
K0001440				Dito pour panneaux en verre de 10 mm	
ACCESSOIRES DE COMMANDE (prévoir 1 commande pour chaque coté)					
E	C0001310				Détecteur de mouvement.
	C0001315				Détecteur de mouvement radar plus détecteur de présence.
	C0001325				Cellule de barrage miniature.
	C0004780				Interrupteur radio, idéal pour la rénovation : pas de câbles à tirer. Commande radio 433.92 MHz.
	C0001290				Interrupteur filaire 1 poussoir.
	C0001300				Interrupteur filaire sans contact.



MOVENTIV® 80 est la solution idéale pour l'automatisation de vos portes coulissantes quel que soit le lieu où vous souhaitez l'installer. Son design intemporel et sa taille compacte font du MOVENTIV® un produit indispensable pour vos projets. Ultra silencieux : nouvelle génération de moteur linéaire, l'entraînement par champ magnétique sans contact supprime tous les bruits mécaniques.

- Fiabilité exceptionnelle : moteur brushless, l'entraînement direct et sans contact réduit considérablement la maintenance.
- Motorisation connectée 3.0 : application smartphone, MOVENTIV® simplifie la commande, pilotage possible par Bluetooth des portes et permet une mise en service rapide.
- Une installation simplifiée : prêt à la pose, le système est équipé dans les ateliers MANTION et livré prêt à la pose.
- Multiples connexions : Le contrôleur permet l'utilisation de : radars, interrupteurs, bandeaux LED, ventouses.



**convient pour
PMR**



80 Kg

MOVENTIV® 80

MOVENTIV® 80

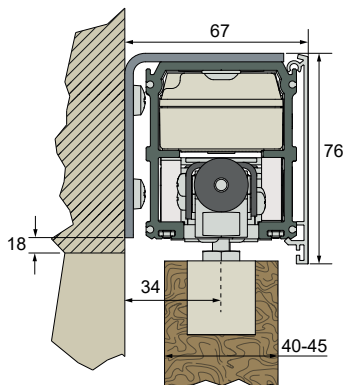

MONTAGES POSSIBLES

Le MOVENTIV® 80 s'adapte à tous types de montage, que ce soit au **plafond**, au **mur** ou **encastré**. Vous pourrez également choisir de l'utiliser avec ou sans tapée (la tapée verticale propose une variante plus esthétique et une meilleure opacité à la lumière pour une porte en bois). Pour encore plus de simplicité le rail est déjà assemblé et prêt à la pose.



AU PLAFOND

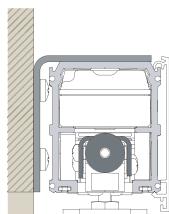

MURAL

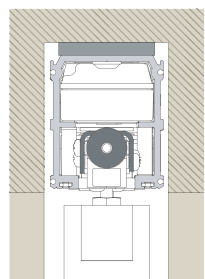

ENCASTRÉ



Brochure commerciale

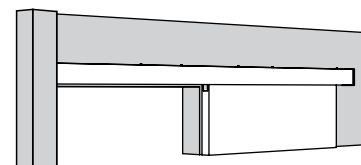
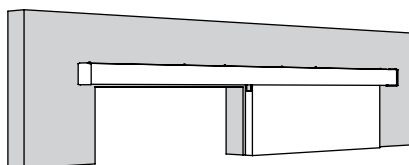

POSE SANS TAPÉE

Ref.	Largeur porte	Largeur baie	Longueur hors tout
K0001520	830	650 à 750	1760
K0001530	930	751 à 850	1960
K0001540	1030	851 à 950	2160
K0001550	1130	951 à 1050	2360

POSE AVEC TAPÉE

Ref.	Largeur porte	Largeur baie	Longueur hors tout
K0001520	830	670 à 770	1755
K0001530	930	771 à 870	1955
K0001540	1030	871 à 970	2155
K0001550	1130	971 à 1070	2355

Linear Motor Mantion®

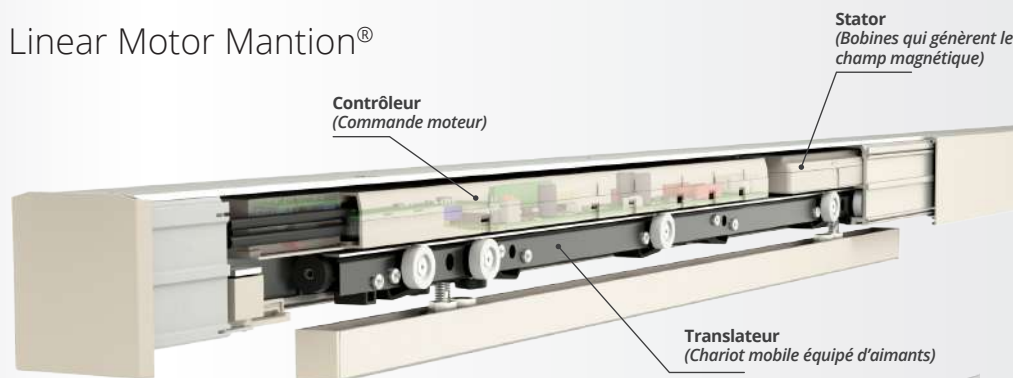

Contrôleur
(Commande moteur)

Stator
(Bobines qui génèrent le champ magnétique)

Translateur
(Chariot mobile équipé d'aimants)



SE PROTÉGER ET PROTÉGER LES AUTRES !

MOVENTIV® actionne des portes jusqu'à 80 Kg sans contact. Idéal pour se protéger et lutter contre la COVID !

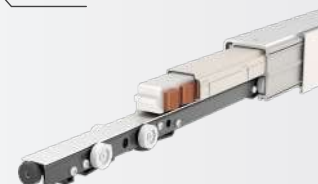

LES AVANTAGES DE L'APPLI
Véritable chef d'orchestre de tous vos accessoires

L'application sera votre partenaire pour gérer votre système de fermeture MOVENTIV® au quotidien.

Cette application est à télécharger gratuitement sur :





Système coulissant droit
pour portes en verre

MAGLASS PINCE 80

Voir détails de la norme page 4

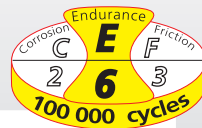

CAPACITÉ/PORTE	80 KG
ÉPAISSEUR PANNEAUX	8 - 10 - 12 MM
RAIL	ALUMINIUM
DÉPLACEMENT	DROIT

ENSEMBLE MAGLASS PINCE 80 PRÊT À LA POSE

Référence	Désignation
GE7001	Ensemble prêt à la pose pour 1 porte de 8/10/12 mm comprenant : - 1 rail 11145 en aluminium brut - L = 2 m. - 1 garniture GE4201 Pour baie de 0.96 m. max.



RAIL

11145/...	Rail en aluminium brut, section 32.1 x 26.4 mm, percé tous les 0.44 m. Disponible en longueur de 4 ou 6 m.
-----------	---

GARNITURE MAGLASS PINCE 80

GE4201	Garniture pour 1 porte de 8/10/12 mm comprenant : - 2 montures avec roulements de précision - 2 pinces en aluminium anodisé - Jeux de cales pour portes de 8, 10 ou 12 mm - 2 butées ferme-porte hydraulique - 1 guide bas réglable en Polycarbonate transparent - Clés et notice de montage.
--------	--



Pour une qualité de déplacement maximum, choisir la garniture synchronisée en fonction du poids de la porte :

Calcul du poids (Kg) d'une porte en verre :

$$P = 2.5 \times \text{épaisseur de la porte (en mm)} \times \text{surface de la porte (en m}^2\text{)}$$

GARNITURE MAGLASS PINCE 80 SYNCHRONISÉE POUR PORTE DOUBLE (BAIE DE 2.2 M. MAX)

P* < 60 KG	60 KG < P* < 100 KG	100 KG < P* < 140 KG	140 KG < P* < 160 KG
GE5001	GE5002	GE5003	GE5004

Garniture pour 2 portes de **8/10/12 mm** comprenant :

- 4 montures avec roulements de précision
- 4 pinces en aluminium anodisé (avec jeux de cales pour portes de 8, 10 ou 12 mm)
- 2 butées
- 2 poulies de renvoi
- 1 câble Ø 1.5 mm de 10 m de long
- Éléments de fixation sur pinces
- 2 guides bas réglable en Polycarbonate transparent
- Clés et notice de montage.

* P = poids total des 2 portes en verre



ACCESSOIRES

Référence	Désignation
M66	Système d'amortisseur ferme-porte permettant une fermeture tout en douceur de la porte (sur 100 mm). L'amortisseur accompagne la porte de façon automatique jusqu'à la position fermée.
2529	Support équerre renforcé pour fixation murale du rail, livré avec vis, écrou et rondelle. Hauteur = 23 mm - Longueur = 30 mm - ep. 30/10°. Se fixe tous les 0.44 m.



8 - 10 - 12 mm

Système coulissant droit pour portes en verre de 8, 10 ou 12 mm

- Adaptée aux verres Sécurité la pince ne nécessite aucun perçage du panneau de verre.
- Confortable grâce au système SAFSTOP (butée hydraulique) qui permet d'immobiliser la porte en position ouverte ou fermée.



MAGGLASS PINCE 80

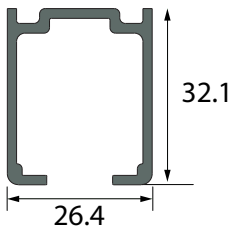

Rail 11145/...
(4 - 6 m)

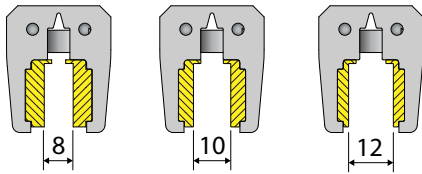

Pince livrée avec 3 jeux de cales pour portes de 8 - 10 ou 12 mm

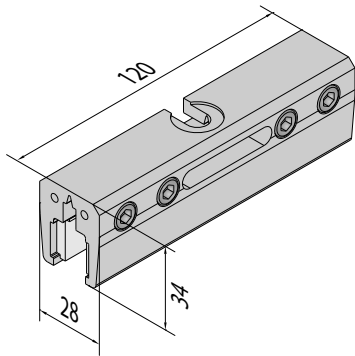

MAGGLASS PINCE 80

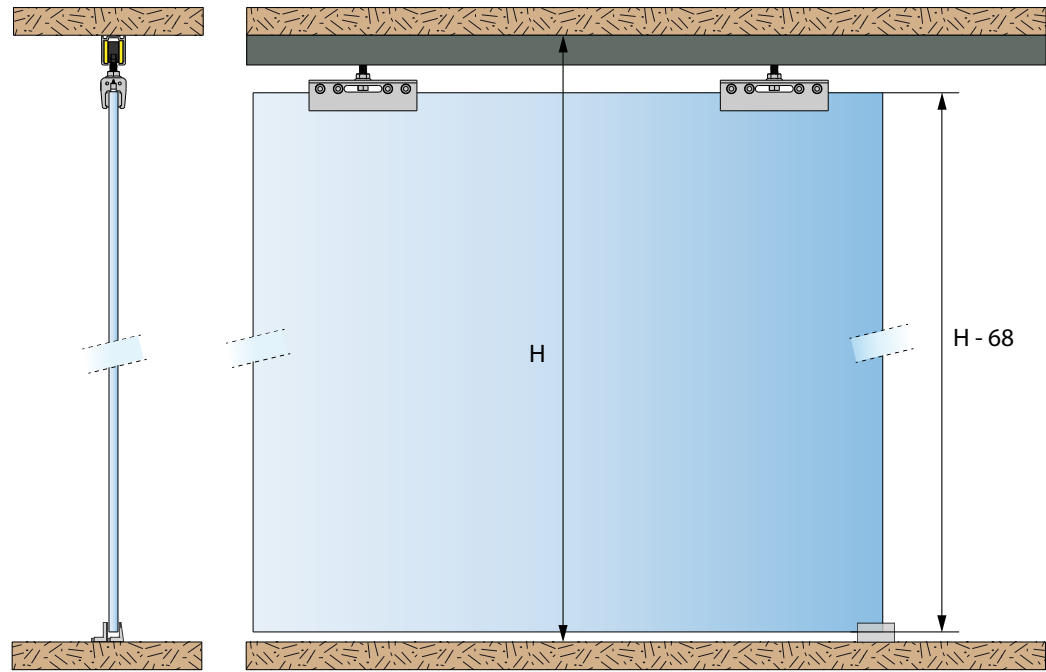

H = baie

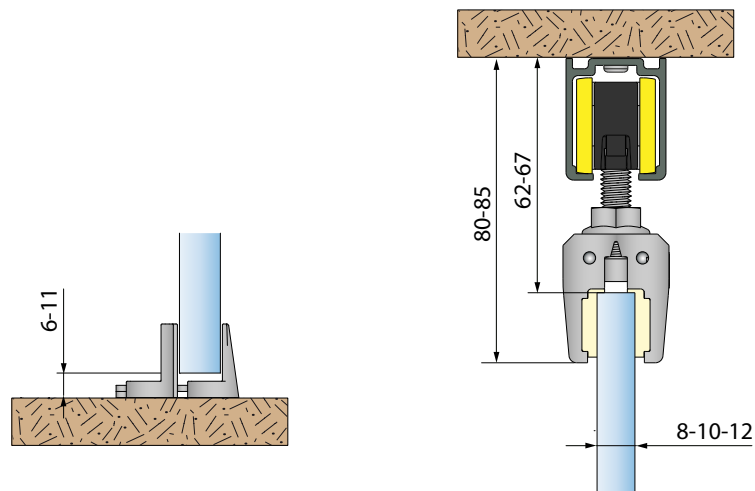

Montage avec guide 1124

Montage fixation plafond

INGÉNIEUX :

montures équipées d'une rotule qui améliore l'endurance du système et permet de s'adapter aux imperfections du support de pose.

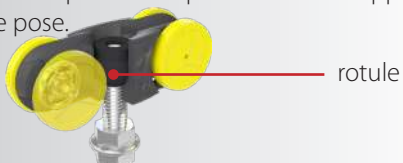



Système coulissant droit pour portes en verre / **fixation murale**

INTEC®

Voir détails de la norme page 4

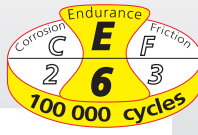

CAPACITÉ/PORTE	80 KG
ÉPAISSEUR PANNEAUX	8 - 10 MM
RAIL	ALUMINIUM
DÉPLACEMENT	DROIT

ENSEMBLE PRÊT À LA POSE - 1 VANTAIL - ÉP. 8 ET 10 MM

Ensemble comprenant :

- 1 rail en aluminium anodisé avec trous de fixation au mur - coupé à longueur
- 1 bandeau de rail en aluminium anodisé - coupé à longueur
- 1 kit chariot avec pinces et amortisseurs
- 2 butées
- 2 embouts de rail en aluminium anodisé
- 2 clips de fixation pour bandeau
- 1 guide bas
- Notice et clés de montage.

Référence	Désignation
GB0100	Pour une baie de 0.73 m à 0.83 m.
GB0101	Pour une baie de 0.83 m à 0.93 m.
GB0102	Pour une baie de 0.93 m à 1.13 m.
GB0103	Pour une baie de 1.13 m à 1.33 m.

ENSEMBLE PRÊT À LA POSE - 2 VANTAUX - ÉP. 8 ET 10 MM

Ensemble comprenant :

- 1 rail en aluminium anodisé avec trous de fixation au mur - coupé à longueur
- 1 bandeau de rail en aluminium anodisé - coupé à longueur
- 2 kits chariot avec pinces et amortisseurs
- 4 butées
- 2 embouts de rail en aluminium anodisé
- 3 clips de fixation pour bandeau
- 2 guides bas et 1 joint adhésif translucide pour chant de porte L = 3 m.
- Notice et clés de montage.

Référence	Désignation
GB0111	Pour une baie de 1.53 m à 1.73 m.
GB0113	Pour une baie de 1.73 m à 1.93 m.
GB0115	Pour une baie de 1.93 m à 2.13 m.
GB0117	Pour une baie de 2.13 m à 2.33 m.
GB0119	Pour une baie de 2.33 m à 2.53 m.

ENSEMBLE PRÊT À LA POSE - 2 VANTAUX SYNCHRONISÉS ÉP. 8 ET 10 MM

Ensemble comprenant :

- 1 rail en aluminium anodisé avec trous de fixation au mur - coupé à longueur
- 1 bandeau de rail en aluminium anodisé - coupé à longueur
- 2 kits chariot avec pinces et amortisseurs
- 1 kit de synchronisation par câble
- 4 butées
- 2 embouts de rail en aluminium anodisé
- 3 clips de fixation pour bandeau
- 2 guides bas et 1 joint adhésif translucide pour chant de porte L = 3 m.
- Notice et clés de montage.

Référence	Désignation
GB0110	Pour une baie de 1.33 m à 1.53 m.
GB0112	Pour une baie de 1.53 m à 1.73 m.
GB0114	Pour une baie de 1.73 m à 1.93 m.
GB0116	Pour une baie de 1.93 m à 2.13 m.
GB0118	Pour une baie de 2.13 m à 2.33 m.
GB0120	Pour une baie de 2.33 m à 2.53 m.

Composition des ENSEMBLES

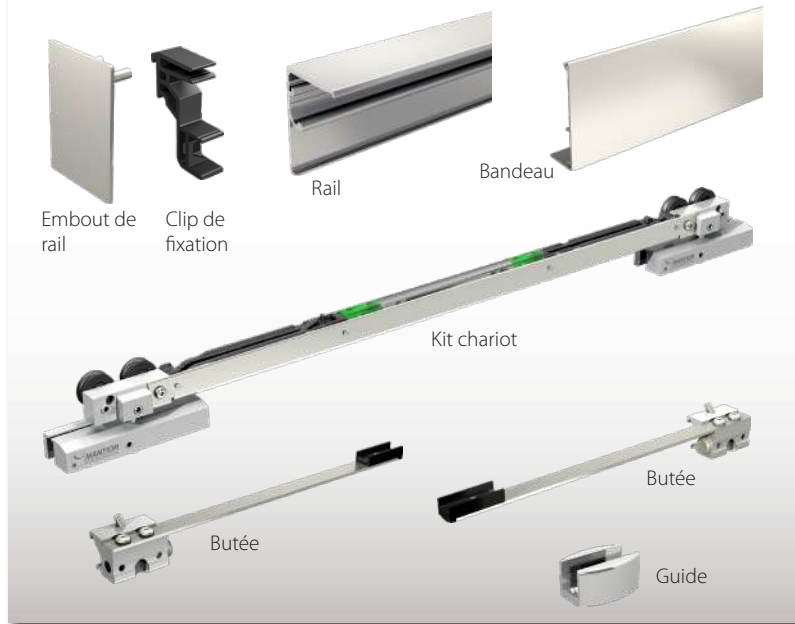

Kit de SYNCHRONISATION

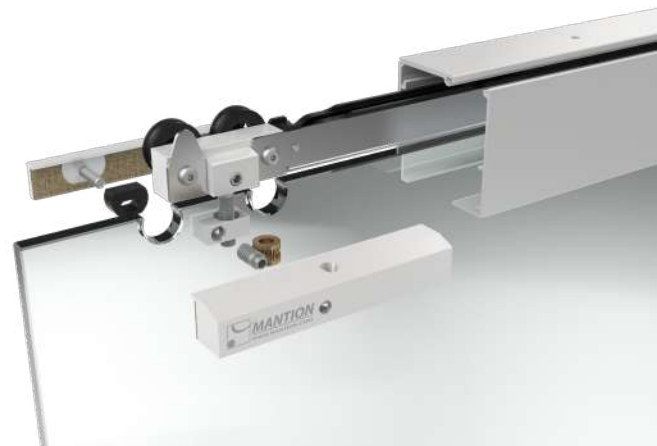

8 - 10 mm

fixation murale

Système coulissant droit pour porte simple ou double en verre de 8 ou 10 mm. Les pinces sont intégrées dans le rail permettant aux ferrures d'être invisible.

- Pratique : ensemble identique pour les 2 épaisseurs de porte.
- Jeu porte/cloison le plus faible du marché : 7 à 18 mm (réglable)
- Simplicité et rapidité de pose : kit montage/amortisseur monobloc
- Amortisseur ferme-porte intégré (fermeture et ouverture)
- Fixation murale
- La pince nécessite le perçage du verre



INTEC®

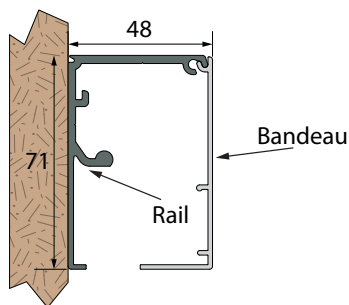

Rail fixation murale + bandeau



INTEC®

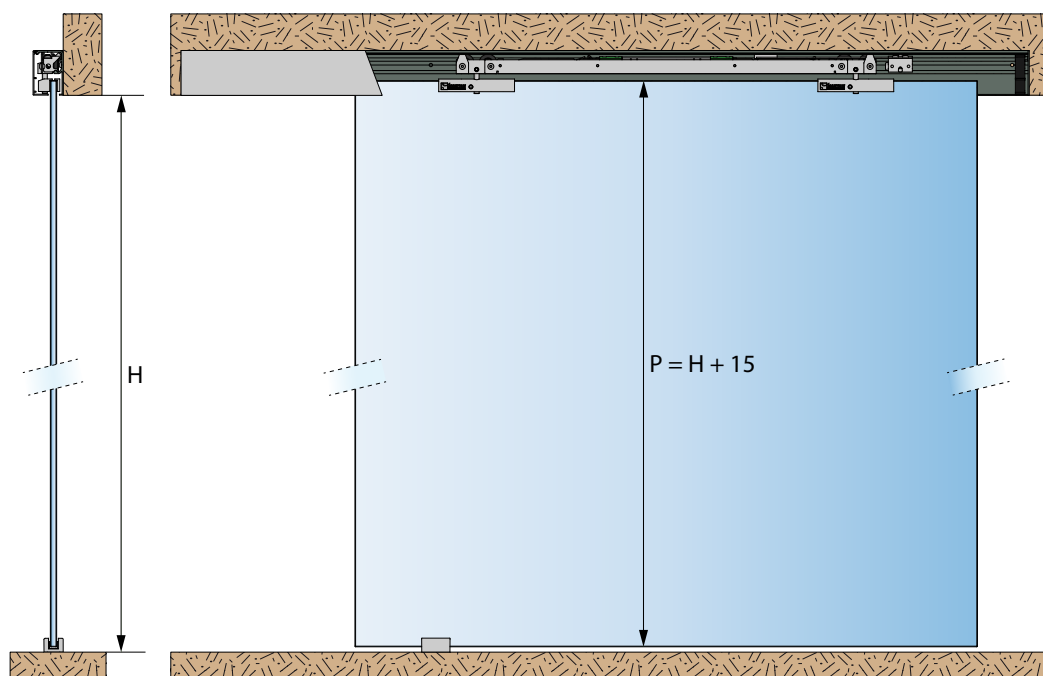

H = baie P = porte

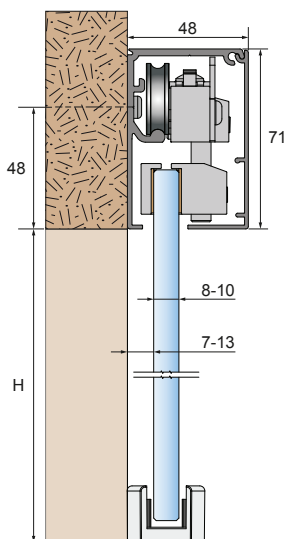

Montage fixation murale

Réglage de la pince :
Système de réglage par roue et vis sans fin : simple, rapide et précis !

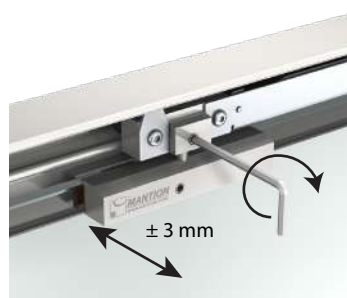

Réglage en profondeur

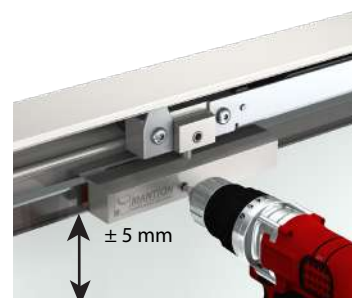

Réglage en hauteur

SlidSoft
configurateur en ligne

CONFIGURATEUR EN LIGNE

Pour deviser votre projet, rien de plus facile ! Il vous suffit de renseigner les dimensions de votre baie et vos options. Vous aurez aussi accès au détail complet des produits et plans.

www.mantion.com



Système coulissant droit pour portes en verre / **fixation plafond**

INTEC®

Voir détails de la norme page 4

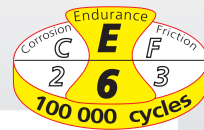

CAPACITÉ/PORTE	80 KG
ÉPAISSEUR PANNEAUX	8 - 10 MM
RAIL	ALUMINIUM
DÉPLACEMENT	DROIT

ENSEMBLE PRÊT À LA POSE - 1 VANTAIL - ÉP. 8 ET 10 MM

Ensemble comprenant :

- 1 rail en aluminium anodisé avec trous de fixation au plafond - coupé à longueur
- 1 bandeau de rail en aluminium anodisé - coupé à longueur
- 1 kit chariot avec pinces et amortisseurs
- 2 butées
- 2 embouts de rail en aluminium anodisé
- 2 clips de fixation pour bandeau
- 1 guide bas
- Notice et clés de montage.

Référence	Désignation
GB0200	Pour une baie de 0.73 m à 0.83 m.
GB0201	Pour une baie de 0.83 m à 0.93 m.
GB0202	Pour une baie de 0.93 m à 1.13 m.
GB0203	Pour une baie de 1.13 m à 1.33 m.

ENSEMBLE PRÊT À LA POSE - 2 VANTAUX - ÉP. 8 ET 10 MM

Ensemble comprenant :

- 1 rail en aluminium anodisé avec trous de fixation au plafond - coupé à longueur
- 1 bandeau de rail en aluminium anodisé - coupé à longueur
- 2 kits chariot avec pinces et amortisseurs
- 4 butées
- 2 embouts de rail en aluminium anodisé
- 3 clips de fixation pour bandeau
- 2 guides bas et 1 joint adhésif translucide pour chant de porte L = 3 m.
- Notice et clés de montage.

Référence	Désignation
GB0211	Pour une baie de 1.53 m à 1.73 m.
GB0213	Pour une baie de 1.73 m à 1.93 m.
GB0215	Pour une baie de 1.93 m à 2.13 m.
GB0217	Pour une baie de 2.13 m à 2.33 m.
GB0219	Pour une baie de 2.33 m à 2.53 m.

ENSEMBLE PRÊT À LA POSE - 2 VANTAUX SYNCHRONISÉS ÉP. 8 ET 10 MM

Ensemble comprenant :

- 1 rail en aluminium anodisé avec trous de fixation au plafond - coupé à longueur
- 1 bandeau de rail en aluminium anodisé - coupé à longueur
- 2 kits chariot avec pinces et amortisseurs
- 1 kit de synchronisation par câble
- 4 butées
- 2 embouts de rail en aluminium anodisé
- 3 clips de fixation pour bandeau
- 2 guides bas et 1 joint adhésif translucide pour chant de porte L = 3 m.
- Notice et clés de montage.

Référence	Désignation
GB0210	Pour une baie de 1.33 m à 1.53 m.
GB0212	Pour une baie de 1.53 m à 1.73 m.
GB0214	Pour une baie de 1.73 m à 1.93 m.
GB0216	Pour une baie de 1.93 m à 2.13 m.
GB0218	Pour une baie de 2.13 m à 2.33 m.
GB0220	Pour une baie de 2.33 m à 2.53 m.

Composition des ENSEMBLES

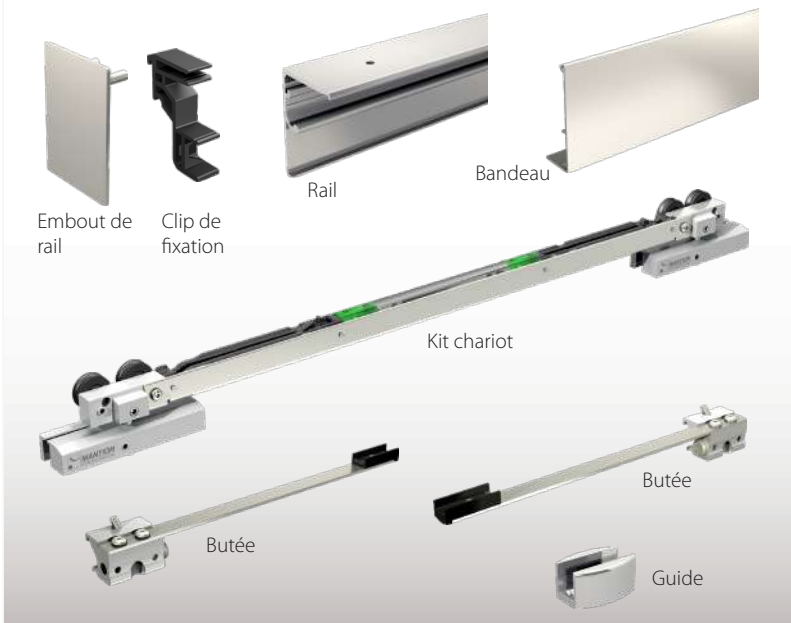

Kit de SYNCHRONISATION



8 - 10 mm

fixation plafond

Système coulissant droit pour porte simple ou double en verre de 8 ou 10 mm. Les pinces sont intégrées dans le rail permettant aux ferrures d'être invisible.

- Pratique : ensemble identique pour les 2 épaisseurs de porte
- Jeu porte/cloison le plus faible du marché : 7 à 18 mm (réglable)
- Simplicité et rapidité de pose : kit montage/amortisseur monobloc
- Amortisseur ferme-porte intégré (fermeture et ouverture)
- Fixation plafond
- La pince nécessite le perçage du verre



INTEC®

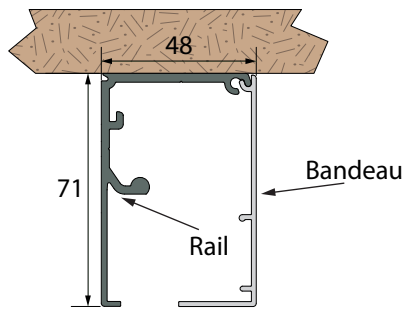

Rail fixation plafond + bandeau



INTEC®

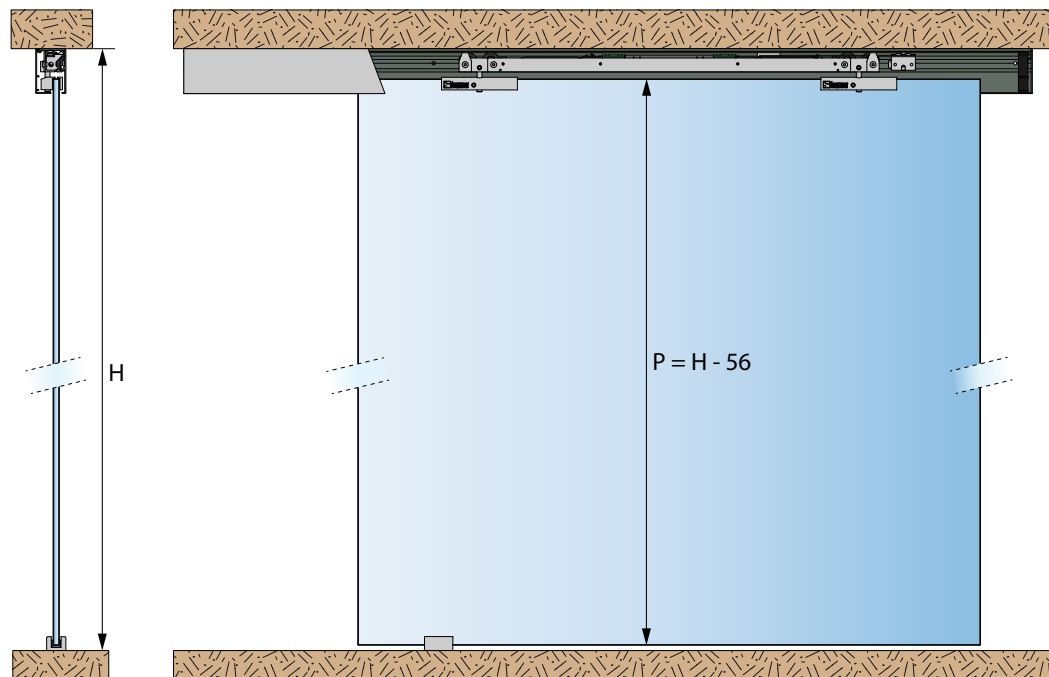

H = baie P = porte

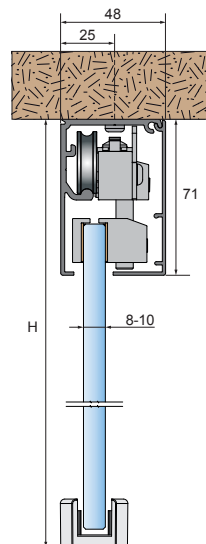

Montage fixation plafond

Réglage de la pince :
Système de réglage par roue et vis sans fin : simple, rapide et précis !

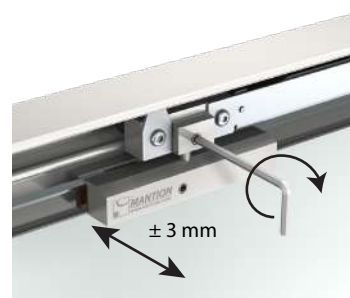

Réglage en profondeur

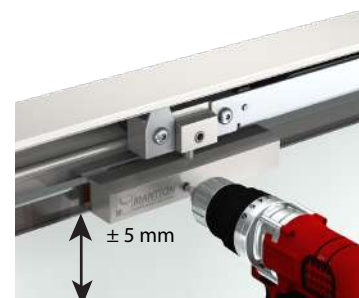

Réglage en hauteur

SlidSoft
configurateur en ligne

CONFIGURATEUR EN LIGNE

Pour deviser votre projet, rien de plus facile ! Il vous suffit de renseigner les dimensions de votre baie et vos options. Vous aurez aussi accès au détail complet des produits et plans.

www.mantion.com



Système coulissant droit pour
portes en verre / **fixation plafond**
avec paroi verre fixe

INTEC®

Voir détails de la norme page 4

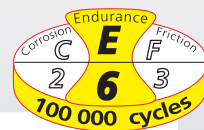

CAPACITÉ/PORTE	80 KG
ÉPAISSEUR PANNEAUX	8 - 10 MM
RAIL	ALUMINIUM
DÉPLACEMENT	DROIT

SlidSoft : configurateur en ligne

Pour composer votre projet, notre configurateur en ligne est indispensable,
rendez-vous dès à présent sur : www.mantion.com



SlidSoft

configurateur en ligne

Votre solution coulissante
en ligne et sur mesure !



Système couissant droit pour porte simple ou double en verre de 8 ou 10 mm. Les pinces sont intégrées dans le rail permettant aux ferrures d'être invisibles.

8 - 10 mm

fixation plafond + paroi fixe

- Pratique : ensemble identique pour les 2 épaisseurs de porte
- Jeu porte/cloison le plus faible du marché : 7 à 18 mm (réglable)
- Simplicité et rapidité de pose : kit montage/amortisseur monobloc
- Amortisseur ferme-porte intégré (fermeture et ouverture)
- Fixation plafond avec paroi verre fixe
- Paroi fixe pour verre de 10 mm uniquement
- La pince nécessite le perçage du verre



INTEC®

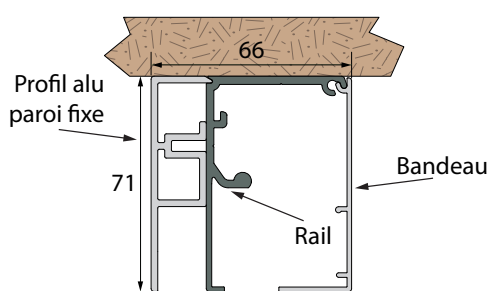

Rail fixation plafond avec paroi fixe

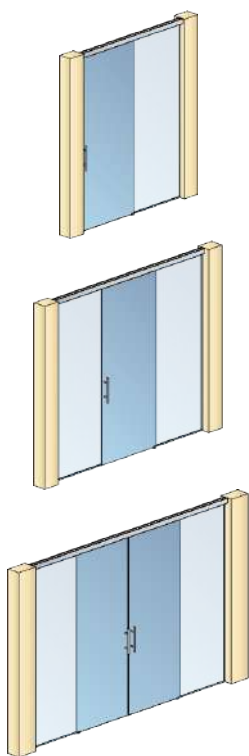

Composez votre projet selon vos

SlidSoft
configurateur en ligne

CONFIGURATEUR EN LIGNE

Pour deviser votre projet, rien de plus facile ! Il vous suffit de renseigner les dimensions de votre baie et vos options. Vous aurez aussi accès au détail complet des produits et plans.

www.mantion.com

INTEC®

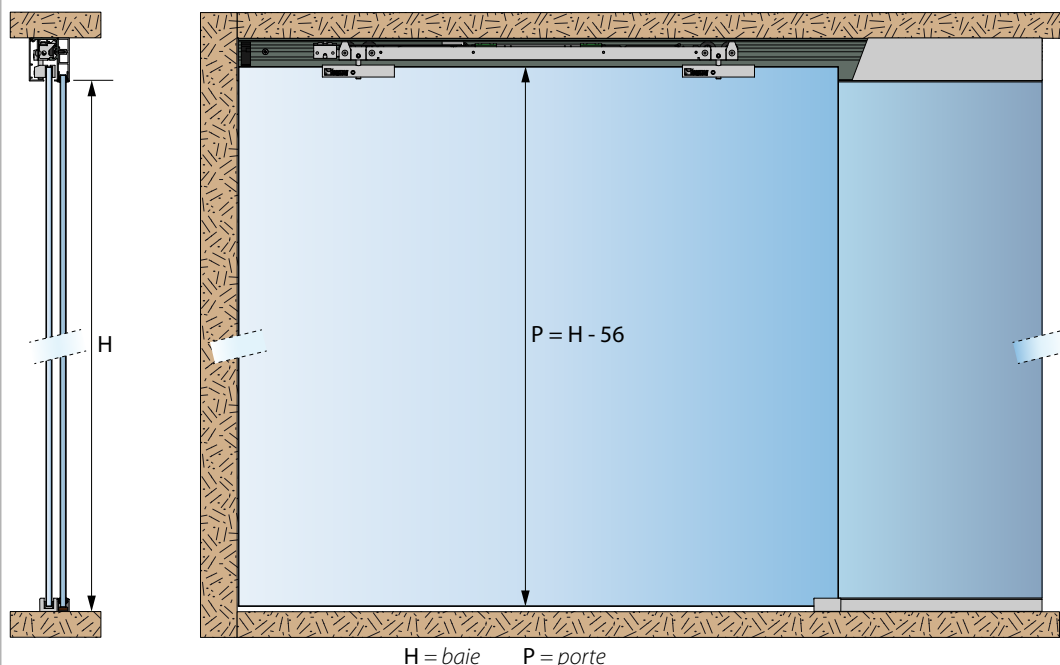

H = baie P = porte

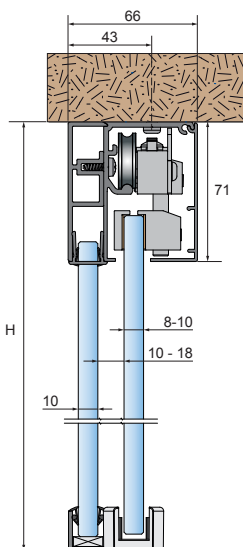

Réglage de la pince :
Système de réglage par roue et vis sans fin : simple, rapide et précis !

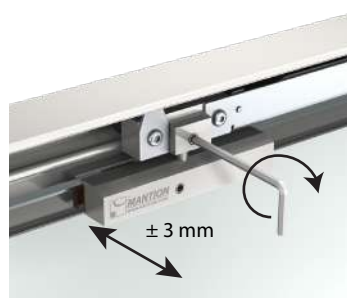

Montage fixation plafond Réglage en profondeur avec paroi fixe

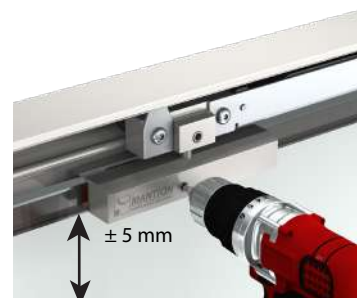

Réglage en hauteur

AMORTISSEURS FERME-PORTE

66AFP21	Système d'amortisseur permettant une fermeture tout en douceur de la porte. L'amortisseur accompagne la porte de façon automatique jusqu'à la position fermée. Pour porte jusqu'à 40 Kg. 1 seul amortisseur par porte (soit à l'ouverture, soit à la fermeture).
66AFP22	Dito pour porte jusqu'à 80 Kg.



66AFP21 & 66AFP22

SERRURES

0942-1	Kit de serrure à encastrer finition aspect brossé comprenant : - 1 serrure à crochet (coffre 68x100 mm) + gâche (hauteur 90 mm) - 2 rosaces rondes à condamnation intérieur/extérieur - 1 bouton doigt
0942-2	Dito avec rosaces ovales



0942-1



0942-2

BUTOIRS

Référence	Désignation	
4023	Butée amortisseur Ø 20 mm.	20
2692	Butée amortisseur Ø 40 mm.	20
1084	Butée d'extrémité avec tampon caoutchouc Ø 20 mm sur équerre zinguée 18/10°. Porte de 40 Kg max.	10
1086	Butée d'extrémité renforcée avec tampon caoutchouc Ø 30 mm sur équerre zinguée 35/10°. Porte de 80 Kg max.	10
2094	Butoir à visser avec 2 amortisseurs caoutchouc Ø 40 mm sur équerre zinguée 65/10°. Porte de 300 Kg max.	6
2095	Butoir à visser renforcé avec 2 amortisseurs à ressort sur équerre zinguée 70/10°. Porte de 600 Kg max.	4



4023



2692



1084



1086



2094



2095

VERROUS & GÂCHES

1314	Verrou renforcé, platine à visser et pion dévissable. Hauteur : 300 mm, Ø 14 mm.	5
1314E	Dito avec platine étroite (23 mm).	6
1316	Verrou renforcé, platine à visser et pion dévissable. Hauteur : 500 mm, Ø 16 mm.	8
1316E	Dito avec platine étroite (23 mm).	8
1314GE	Gâche à entailler pour verrou 1314.	
1316GE	Gâche à entailler pour verrou 1316.	
1314GP	Gâche à pattes pour verrou 1314.	
1316GP	Gâche à pattes pour verrou 1316.	
1317A	Verrou à levier couleur gris RAL 9006. Hauteur = 170 mm - Course = 20 mm.	10
1326A	Verrou à levier couleur gris RAL 9006. Hauteur = 260 mm - Course = 20 mm.	10
1351A	Verrou à levier couleur gris RAL 9006. Hauteur = 510 mm - Course = 20 mm.	10
1316B	Verrou de box avec porte cadenas, boîte fonte, tige et gâche en acier. Poids : 660 g.	10
1304	Verrou boîte plastique et tige acier - course : 40 mm.	
1313	Verrou en métal nickelé brossé avec gâche INOX. Course = 18 mm.	



1314 & 1316



1314E & 1316E



1314GE & 1316GE



1314GP & 1316GP



1317A & 1326A & 1351A



1316B



1304



1313

ARRÊTS

1310N	Arrêt stop en inox brossé - course de 35 mm. Hauteur : 140 mm - Largeur : 40 mm.	
1311N	Arrêt stop aspect inox brossé - course de 35 mm. Hauteur : 160 mm - Largeur : 30 mm.	
1312N	Arrêt stop en zamak peint - course de 20 mm. Hauteur : 135 mm - Largeur : 50 mm.	
1301TN	Arrêt à pince traité cataphorèse (noir) avec mentonnet à visser, série courante.	10
1302	Arrêt à pince brut (noir) avec mentonnet à visser, série forte.	4

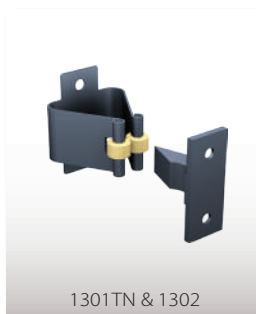

1301TN & 1302



1310N



1311N



1312N

BROSSES D'ÉTANCHÉITÉ & JOINTS

63A5/1200	Brosse d'étanchéité adhésive poils courts 5 mm. Longueur = 12 m.	
63A15/1200	Dito avec poils de 15 mm.	
63A20/1200	Dito avec poils de 20 mm.	
63A25/1200	Dito avec poils de 25 mm.	
1150/105	Brosse d'étanchéité avec support PVC, poils 15 mm. Percé tous les 220 mm, livré sous gaine plastique individuelle. Longueur = 1.05 m.	10
1151/250	Brosse d'étanchéité avec support PVC, poils 22 mm. Longueur = 2.5 m.	10
1151A/300	Brosse d'étanchéité avec support en aluminium, poils 35 mm. Longueur = 3 m.	
1151AL/300	Brosse d'étanchéité avec support en aluminium, poils 40 mm. Longueur = 3 m.	
63C10/250	Joint brosse avec base sapin. Pour rainure de 7 x 3 mm. Longueur = 2.50 m.	
63C10/10	Dito en longueur de 10 m.	
63B10/250	Joint brosse avec base sapin. Pour rainure de 6 x 4 mm. Longueur = 2.50 m.	
63B10/10	Dito en longueur de 10 m.	
66JB/300	Joint adhésif translucide demi lune. Longueur = 3 m.	
66JB/350	Dito en longueur de 3.50 m.	
66JN/250	Joint adhésif noir demi lune. Longueur = 2.5 m.	
66JC5/250	Joint tubulaire Ø 5 mm en silicone avec base sapin. Pour rainure de 5 x 3 mm. Longueur = 2.50 m.	
66JC5/10	Dito en longueur de 10 m.	



GUIDAGE AU SOL

PROFILS DE GUIDAGE

1106/110	Profil U en PVC noir 12x17 à encastrer sous la porte. Facilite le coulissement de celle-ci, convient pour les guides 1103 et 1103R . Longueur = 1.10 m.	
1109/...	Profil U en acier zingué de 25 x 17 mm. Longueur = 2 m (1109/200) / 3 m (1109/300) et 4 m (1109/400)	4
1109A/...	Profil U en aluminium de 25 x 18 mm. Longueur = 2 m (1109A/200) / 2.5 m (1109A/250) et 3 m (1109A/300)	4
1110/...	Profil U en acier zingué de 30 x 30 mm. Longueur = 3 m (1110/300) et 4 m (1110/400)	4
1110XA2/.	Profil U en acier Inoxydable XA2 (304L) de 30 x 30 mm. Longueur = 3 m (111XA2/3) et 6 m (1110XA2/6)	
1110XA4/.	Profil U en acier Inoxydable XA4 (316L) de 30 x 30 mm. Longueur = 3 m (111XA2/3) et 6 m (1110XA2/6)	

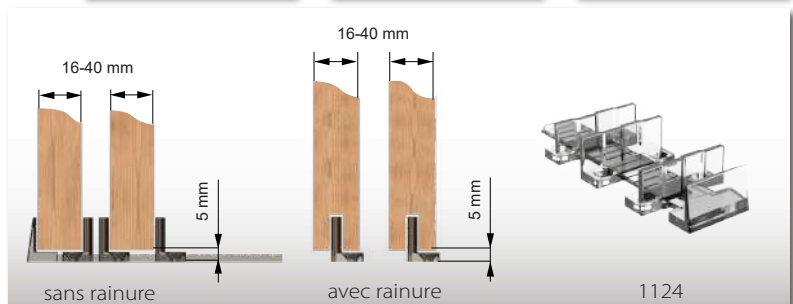

GUIDES BAS

1103	Guide en polyamide à visser pour portes de 40 Kg maxi . Rainure 6 x 18 mm.	10
1103R	Guide en polyamide à visser pour portes de 80 Kg maxi . Rainure 8 x 18 mm.	10
1124	Guide universel en Polycarbonate transparent pouvant équiper 2 portes (recoupable). 2 solutions de pose : - sans rainure (1 guide de chaque coté de la porte) - avec rainure 5 x 15 mm	
1102	Guide du bas à olive Nylon, sur platine (bouts ronds) à visser pour U 25 x 17 mm.	20
1109DU	Guide cheville avec olive nylon pour U 25 x 17 mm.	20
1103RG	Patin réglable en plastique blanc (14 à 30 mm) avec vis et chevilles S6.	10
1110GDL	Patin en Nylon blanc à visser - 100 x 25 x 25 mm pour U 30x30.	8
1099	Guide du bas à olive Nylon, sur platine (bouts ronds) à visser pour U 30 x 30 mm.	10
1101	Guide du bas à olive, sur platine à visser renforcée pour U 30 x 30 mm.	10
RD-1	Guide bas réglable. Se fixe sur le mur (pas d'usinage de la porte) Pour porte de 16 à 45 mm d'épaisseur.	



POIGNÉES

Référence	Désignation	
RD-3B	Poignée en acier noir. Hauteur = 286 mm - Largeur = 32 mm	
RD-5B	Poignée bâton en acier noir. Hauteur = 356 mm - Largeur = 32 mm	
RD-10B	Poignée demi bâton en acier noir. Hauteur = 356 mm - Largeur = 32 mm	
RD-11B	Poignée cuvette en acier noir. Hauteur = 203 mm - Largeur = 54 mm	
1293	Poignée cuvette "ovale" en ABS à encastrer. Hauteur : 80 mm, largeur : 27 mm.	10
1296	Poignée cuvette "rectangle" en ABS à encastrer. Hauteur : 100 mm, largeur : 60 mm.	10
1290	Poignée cuvette, en tôle emboutie de 12/10° zinguée. Hauteur : 200 mm, largeur : 90 mm.	10
1290X	Dito en INOX	10
1297	Poignée sur platine de 265 mm, zinguée.	10
1298	Poignée emboutie, à pattes, zinguée. Hauteur : 245 mm.	10
1280	Set de 2 poignées rondes Ø 56 mm et 1 bouton doigt Ø 29 mm en INOX .	
1281	Bouton doigt en INOX (chant de porte) - Ø 29 mm.	
1280A	Set de 2 poignées ovales en INOX brossé - 120 x 41 mm.	
1293-1	Poignée cuvette ronde en ABS Ø 50 mm à encastrer. Couleur noir.	
1293-2	Dito en couleur blanc.	
1293-4	Dito en couleur marron.	
1293-5	Dito en couleur beige.	
1293-6	Dito en couleur argenté.	
1293-7	Dito en couleur doré.	
1293-8	Poignée cuvette ronde en métal Ø 35 mm à encastrer. Coloris métal chromé.	
1293-9	Dito en coloris métal doré.	
1293-10	Poignée cuvette rectangulaire en métal 32 x 75 mm à encastrer. Coloris métal chromé.	
1293-11	Dito en coloris métal doré.	



CHARNIÈRES

CHARNIÈRES FIXATION SUR PLAT

1504P	Acier zingué 12/10° - 70 x 40 mm - axe acier Ø 4 mm.	25
1504PI	Charnière indexable à bille (maintien position fermée). Set de 3. Aluminium 30/10° - 60 x 45 mm - axe acier Ø 4 mm.	
1506P	Acier zingué 20/10° - 40 x (47 + 30) mm - axe acier Ø 6 mm.	
1508P	Acier zingué 20/10° - 50 x 65 mm - axe PVC Ø 8 mm.	25
11508X	Acier INOX poli 20/10° - 65 x 62 mm - axe INOX Ø 8 mm.	10
1510DXA2	Acier INOX brossé 30/10° - 100 x 67 mm - axe INOX Ø 10 mm	
1510DPXA2	Dito avec poignée intégrée.	
1508PS	Acier zingué 20/10° - 50 x 65 mm - axe PVC Ø 8 mm.	25
1508PSE	Acier zingué 20/10° - 50 x 196 mm - axe PVC Ø 8 mm.	10
1510P	Acier zingué 18/10° - 50 x 65 mm - axe PVC Ø 10 mm.	10
1510PS	Acier zingué 25/10° - 50 x 196 mm - axe acier Ø 10 mm.	10
1512P	Acier zingué 20/10° - 85 x 85 mm - axe acier Ø 12 mm.	10
1514P	Acier zingué 30/10° - 120 x 100 mm - axe acier Ø 14 mm.	6
1516P	Acier zingué 40/10° - 120 x 100 mm - axe acier Ø 16 mm.	4

CHARNIÈRES FIXATION SUR CHANT

1504C3	Acier zingué 12/10° - 80 x 45 mm - axe acier Ø 4 mm.	25
1510CXA2	Acier INOX brossé 30/10° - 100 x 67 mm - axe INOX Ø 10 mm.	
1510C	Acier zingué 18/10° - 80 x 60 mm - axe PVC Ø 10 mm.	10
1512C	Acier zingué 25/10° - 85 x 85 mm - axe PVC Ø 12 mm.	10
1512CR	Acier zingué 25/10° - 85 x 60 mm - axe PVC Ø 12 mm.	10
1514C	Acier zingué 30/10° - 120 x 100 mm - axe acier Ø 14 mm.	6
1516C	Acier zingué 40/10° - 120 x 100 mm - axe acier Ø 16 mm.	4



La gamme PORTES DE PLACARDS 153

Systèmes pour :

- portes de **PLACARDS**
- portes de **MEUBLES**

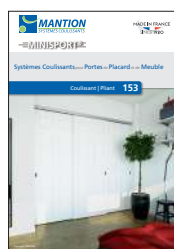

La gamme VOLETS 313

Systèmes et motorisations pour :

- volets **COULISSANTS**
- volets **PLIANTS**
- volets **BATTANTS**

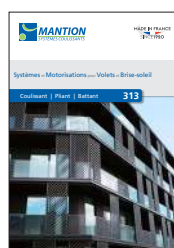

La gamme OPENTEC®

Système pliant/coulissant droit :

- pour **PAROIS VERRE SANS CADRE**
- pour **PANNEAUX EN BOIS**
- pour **BAIE VITRÉE AVEC CADRE BOIS**
- pour **BAIE VITRÉE AVEC CADRE ACIER**



La gamme PORTAILS 411

Systèmes et motorisations pour :

- portails **AUTOPORTANTS**
- portails **SUR RAIL AU SOL**
- portails **SUR PIVOTS**



La gamme SPORTUB®

Systèmes coulissants pour :

- portes à déplacement **DROIT** jusqu'à 2000 Kg
- portes à déplacement **LATÉRAL**
- portes **PLIANTES** à panneaux égaux
- portes **ACCORDÉON** avec demi-panneau



La gamme HERCULE®

Systèmes coulissants pour :

- portes à déplacement **DROIT** jusqu'à 3000 Kg
- portes à déplacement **LATÉRAL**
- portes **PLIANTES** à panneaux égaux
- portes **ACCORDÉON** avec demi-panneau





Système pliant/coulissant pour baie vitrée avec ou sans cadre ou panneaux bois plein

OPENTEC®

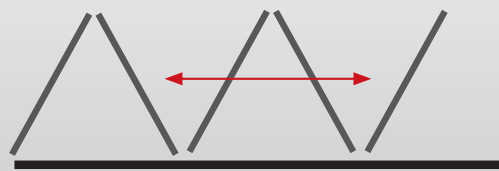

OPENTEC®

Système pliant/coulissant droit pour baie vitrée avec ou sans cadre. S'utilise en intérieur et/ou extérieur : restaurants, bars, terrasses, villas ...

Choix de matériaux résistants : aluminium anodisé et acier inoxydable

Confort d'utilisation : système facile à coulisser



MADE IN FRANCE
SINCE 1920



Télécharger notre brochure !



PANNEAUX AVEC MENUISERIE BOIS

PANNEAUX AVEC MENUISERIE ACIER

PANNEAUX VERRE SANS CADRE



SlidSoft
configurateur en ligne

Notre configurateur en ligne Slidsoft est LA solution pour détailler votre projet !
<https://www.mantion.com>

- Choix simple et rapide du type de configuration
- Calcul du dimensionnement de vos volets, portes et portails
- Listing complet des produits nécessaires
- Détails des produits avec fenêtre de visualisation
- Notices et plans téléchargeables
- Possibilité de rentrer votre code client pour obtenir un devis chiffré
- Transmission automatique du devis au service ADV si vous décidez de valider celui-ci



SLIDSOFT® : configurateur en ligne

retrouvez SLIDSOFT® sur www.mantion.com

SlidSoft 
configurateur en ligne

**Votre solution coulissante
en ligne et sur mesure !**



DEVIS N° DSGP130420160002
PORTE EN VERRE - SAFGLASS

Fait le : 13/04/2016 Devis valable jusqu'à : 13/06/2016

Pour l'entreprise :
À l'attention de :
Adresse :

Référence client :

Ref client : - Ref chantier : - Ref baie : -

Données d'entrées

Type de fixation : Fixation murale
Hauteur de baie : H (m) : 2,2 m
Largeur de baie : L (m) : 1,5 m
Nombre de bords identique : 1
Distance de recouvrement : P (m) : 1 m
Poids d'un vantail (Kg) : 67,7 kg
Type de porte : 1 vantail
Type de déplacement : Manuel
Sens d'ouverture : Ouverture à droite
Fixation du bandeau de porte : RAL: 5015 - Bleu ciel
Fixation du bandeau de rail : RAL: 5015 - Bleu ciel

Résultats

Largeur de la porte : L (m) : 1,56 m
Hauteur de la porte : P (m) : 2,17 m
Épaisseur de verre : Ep (mm) : 8 mm
Longueur du rail : B (m) : 3,13 m
Longueur du bandeau de rail (m) : 3,13 m
Longueur du bandeau de porte (m) : 1,56 m
Longueur de cordelette (m) : 0 m

Mantion SAS ne garantit pas les performances ou les résultats obtenus avec le logiciel. Mantion SAS n'est pas tenue d'acquiescer une commande basée sur les résultats obtenus avec le logiciel. Le fait d'acquiescer une telle commande ne vaut pas garantie de ces résultats.

Mantion SAS - 7 rue Gay Lussac - 25000 BESANCON - Tél : +33 3 81 30 06 71 - Fax : +33 3 81 63 29 76 - mantion@mantion.com

Pour détailler votre projet, c'est facile !
Il vous suffit de renseigner les dimensions
de votre baie et vos options.
Vous aurez aussi accès au détail complet
des produits et plans.



DEVIS N° DSGP130420160002
PORTE EN VERRE - SAFGLASS

Fait le : 13/04/2016 Devis valable jusqu'à : 13/06/2016

References	Désignation	Quantité	Prix HT €	TOTAL
1118400	RAIL ALU SIMPLE VIDE EN 40 MANTION	1,00	30,00	30,00
040216	BANDEAU ALU/RAL. FINIT 5015 MANTION	1,00	1,00	1,00
04022	PROFILAGE P-ICE & PROFIL SPECIALISE 5015 MANTION	1,00	1,00	1,00
04023	SOUS-PLATE PORTE VERRE 5015 MANTION	1,00	1,00	1,00
11013	EQUILIBRE DE FIXATION SAF RAL 5015 MANTION	9,00	9,00	9,00
11016	JEU D'OUTILS ALU POUR RAIL SIMPLE VIDE MANTION	1,00	1,00	1,00
10201	POURRIE BOULON 2MM POLYCARBONATE MANTION	1,00	1,00	1,00

Total = €

Commentaires :

Mantion SAS ne garantit pas les performances ou les résultats obtenus avec le logiciel. Mantion SAS n'est pas tenue d'acquiescer une commande basée sur les résultats obtenus avec le logiciel. Le fait d'acquiescer une telle commande ne vaut pas garantie de ces résultats.

Mantion SAS - 7 rue Gay Lussac - 25000 BESANCON - Tél : +33 3 81 30 06 71 - Fax : +33 3 81 63 29 76 - mantion@mantion.com

MADE IN FRANCE
SINCE 1920



MANTION® DANS LE MONDE

*Nos produits sont exportés dans plus de 100 pays,
avec des filiales et des bureaux de vente
dans 8 pays.*

FRANCE

MANTION® SAS

7 rue Gay Lussac | FRANCE - 25000 Besançon

Tél. : + 33 3 81 50 56 77

E-mail : mantion@mantion.com

www.mantion.com

